

無印良品

壁掛式 CD プレーヤー
CPD-4

取扱説明書

- お買い上げありがとうございました。
- ご使用前に、この取扱説明書を必ずお読みのうえ正しくお使いください。
- この取扱説明書は必ず保管してください。

COMPACT
disc
DIGITAL AUDIO

保証書付 裏表紙に
あります

D01204701A

目次

お使いになる前に	3
安全にお使いいただくために	4
ディスクについて	9
MP3/WMA について	10
各部のなまえ	11
リモコンの使い方	12
壁掛プレートの取り付け / 取り外し	13
本体の設置	16
AC アダプターの接続	16
CD を聴くには	17
ラジオを聴くには	19
困ったときは	20
仕様	22
保証とアフターサービス	23

音のエチケット

楽しい音楽も、場合によっては大変気になるものです。静かな夜間には小さな音でもよく通り、特に低音は床や壁などを伝わりやすく、思わぬところに迷惑をかけてしまうことがあります。

適当な音量を心がけ、窓を閉めるなどして、快適な生活環境を守りましょう。このマークは音のエチケットのシンボルマークです。



MPEG Layer-3 audio coding technology licensed from Fraunhofer IIS and Thomson.

This product is protected by certain intellectual property rights of Microsoft. Use or distribution of such technology outside of this product is prohibited without a license from Microsoft.

Other company names and product names in this document are the trademarks or registered trademarks of their respective owners.

お使いになる前に

付属品の確認

万一、付属品に不足や損傷がありましたら、お買い上げになった販売店にご連絡ください。

リモコン × 1

リモコン用コイン型リチウム電池
(CR2025) × 1

(出荷時リモコンに入っています)

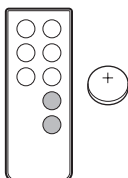

壁掛プレート × 1

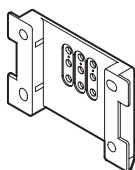

石膏ボード用取り付けピン
カバー × 1

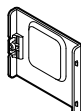

石膏ボード用取り付けピン × 3



石膏ボードピン × 2 4本
(予備 6本含む)



ピン抜きプッシュ × 1

- 石膏ボードピンを外す時にも必要になりますので、大切に保管しておいてください。



木ネジ × 4



専用 AC アダプター × 1

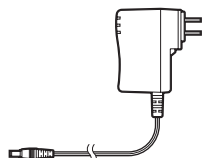



取扱説明書 (保証書付き) (本書) × 1

使用上の注意

- ディスクが取り付けられているときに、本機を傾けないでください。故障の原因になります。
- 本機を移動したり、引っ越しなどで梱包する場合は、必ずディスクをはずしてください。ディスクを取り付けたまま移動すると、故障の原因となります。
- 直射日光が当たる場所や暖房器具の近くなど、温度が高くなる場所に置かないでください。また、アンプなど熱を発生する機器の上には置かないでください。変色や変形、故障の原因となります。
- テレビ放送の電波状態により、本機の動作中にテレビをつけると画面にしま模様が出る場合がありますが、本機やテレビの故障ではありません。このような場合は本機を待機状態にするか、AC アダプターをコンセントから抜いてください。
- 電源プラグをコンセントに差し込んだ状態のときは、本機で待機電力が消費されます。

安全にお使いいただくために

製品を安全に正しくお使いいただき、あなたや他の人々への危害や財産への損害を未然に防止するために、以下の注意事項をよくお読みください。

 警告 以下の内容を無視して誤った取り扱いをすると、火災や感電などによって、死亡や大怪我などの人身事故の原因となります。	
 電源プラグをコンセントから抜く	万一、異常が起きたら 煙が出たり、変なおいや音がするときは。 機器の内部に異物や水などが入ったときは。 この機器を落したり、破損したときは。 すぐに電源プラグをコンセントから抜いてください。 異常状態のまま使用すると、火災・感電の原因となります。販売店に修理をご依頼ください。
	本製品の取り付け、取り外しの際は、必ず電源プラグをコンセントから抜いてから行う。 電源プラグをコンセントに接続したまま行くと感電や故障の原因となることがあります。
	移動させる場合は、必ず電源プラグをコンセントから抜く。 コードが傷つき、火災・感電の原因となることがあります。
	旅行などで長期間この機器を使用しないときは、安全のため必ず電源プラグをコンセントから抜く。
	お手入れの際は安全のため電源プラグをコンセントから抜く。 感電の原因となることがあります。
 禁止	電源コードを傷つけない。 電源コードの上に重いものをのせたり、コードを本機の下敷きにし ない。 電源コードを加工したり、無理に曲げたり、ねじったり、引っ張ったり、加熱したりしない。 コードが破損すると火災・感電の原因となります。万一、電源コードが傷んだら(芯線の露出、断線など)、販売店に交換をご依頼ください。



警告

以下の内容を無視して誤った取り扱いをすると、火災や感電などによって、死亡や大怪我などの人身事故の原因となります。



禁止

電源プラグにほこりをためない。

電源プラグとコンセントの間にゴミやほこりが付着すると、火災・感電の原因となります。電源プラグをコンセントから抜いてから、ゴミやほこりを取り除いてください。

ACアダプターに表示された以外の電圧で使用しない。

この機器を使用できるのは日本国内のみです。ACアダプターに表示された電源電圧以外の電圧で使用しないでください。また、船舶などの直流(DC)電源には接続しないでください。火災・感電の原因となります。

この機器に付属のACアダプター以外は使用しない。

この機器に付属のACアダプターを他の機器に使用しない。

故障、火災、感電の原因となります。

電源コードを熱器具に近付けない。

コードの被ふくが溶けて、火災・感電の原因となることがあります。

濡れた手で電源プラグを抜き差ししない。

感電の原因となることがあります。

電源プラグを抜くときは、電源コードを引っ張らない。

コードが傷つき、火災・感電の原因となることがあります。必ずプラグを持って抜いてください。

機器の上に花瓶や水などが入った容器を置かない。



内部に水が入ると火災・感電の原因となります。

湿気やほこりの多い場所に置かない。風呂、シャワー室では使用しない。

調理台や加湿器のそばなど油煙や湯気があたる場所に置かない。

火災・感電やけがの原因となることがあります。

安全にお使いいただくために（続き）

 警告 以下の内容を見無視して誤った取り扱いをすると、火災や感電などによって、死亡や大怪我などの人身事故の原因となります。	
 分解禁止	この機器を分解しない。 分解すると、火災・感電の原因となります。内部の点検・修理は販売店にご依頼ください。
	この機器を改造しない。 火災・感電の原因となります。
 強制	この機器はコンセントの近くに設置し、電源プラグに簡単に手が届くようにする。 異常が起きた場合は、すぐに電源プラグをコンセントから抜いてください。
	この機器を設置する場合は、放熱をよくするために他の機器との間は少し離して置く。 ラックなどに入れるときは、機器の天面から5cm以上のすきまをあける。 内部に熱がこもり、火災の原因となります。



注意

以下の内容を無視して誤った取り扱いをすると、感電やその他の事故によって、怪我をしたり、周辺の家財に損害を与えたりすることがあります。



落下注意

本製品を取り付ける場合は、必ず本説明書で設置方法を確認して、以下のことに注意する。

壁掛けプレートの取り付けは、壁の材質や、構造に適した取り付けネジをご使用ください。本体の落下によるけがの原因になります。



禁止

ぐらついた台の上や傾いた所など不安定な場所に置かない。

本体の落下によるけがの原因となります。

再生中は、機器を動かさない。

再生中はディスクが高速回転しているので本機を持ち上げたり動かしたりしないでください。ディスクを傷つける恐れがあります。



愛情点検

電源ケーブルや本体に異常がないか、定期的に点検してください。内部にほこりがたまったら、長い間掃除をしないと火災や故障の原因となることがあります。

特に、湿気の多くなる梅雨期の前に行うと、より効果的です。





5年に1度は、販売店に内部の点検をご依頼ください。

費用についてはお問い合わせください。

安全にお使いいただくために（続き）

電池の取り扱いについて

本製品は電池を使用しています。誤って使用すると、発熱、発火、液漏れなどの原因となりますので、以下の注意事項を必ず守ってください。

 警告 電池に関する警告事項	
 強制	<p>電池をリモコンに入れるときは、極性表示(プラス⊕ とマイナス⊖ の向き)に注意し、電池ケースに表示されているとおりに正しく入れる。</p> <p>間違えると破裂、液もれにより、火災、けがや周囲を汚損する原因となることがあります。</p>
	<p>リモコンを長時間使用しないときは電池を取り出しておく。</p> <p>液がもれて火災、けが、周囲を汚損する原因となることがあります。もし液がもれた場合は、電池ケースについた液をよく拭き取ってから新しい電池を入れてください。また、万一もれた液が身体についたときは、水でよく洗い流してください。</p>
 禁止	<p>指定以外の電池をリモコンに使用しない。</p> <p>破裂、液もれにより、火災、けがや周囲を汚損する原因となることがあります。</p>
	<p>電池は金属製の小物類と一緒に携帯、保管しない。</p> <p>ショートして液もれや破裂などの原因となることがあります。</p>
 分解禁止	<p>電池を分解しない。</p> <p>電池内の酸性物質により、皮膚や衣服を損傷する恐れがあります。</p>

ディスクについて

本機で再生できるディスク

コンパクトディスク デジタルオーディオ
「COMPACT disc DIGITAL AUDIO」ロゴ
マークのあるCD



音楽 CD フォーマットで正しく記録され、ファイナライズされた CD-R および CD-RW。
または、MP3/WMA ファイルが記録され、ファイナライズされた CD-R および CD-RW。

本機は上記のディスクを再生することができません。上記以外のディスクは再生できません。

⚠ 注意

上記以外のディスクを再生すると、大音量のノイズを発生して聴覚を傷付けたり、スピーカーを破損する恐れがあります。上記以外のディスクは絶対に再生しないでください。

- コピーコントロール CD や Dual Disc など、CD の標準規格に準拠していない特殊なディスクは正常に再生できないことがあります。本機で特殊なディスクを使用した際の動作や音質については保証致しかねます。特殊なディスクの再生に支障がある場合は、該当するディスクの発売元にお問い合わせください。

CD-R/CD-RW について

本機は音楽 CD フォーマット (CD-DA) と MP3/WMA 形式で記録された CD-R/CD-RW を再生することができます。

- CD レコーダーで作成したディスクは、忘れずにファイナライズしてください。
- ディスクの品質、録音の状態によっては、再生できないことがあります。くわしくはお手持ちの機器の説明書をお読みください。
- CD-R や CD-RW ディスクの取り扱いについてご不明な点がある場合は、直接ディスクの発売元にお問い合わせください。

使用上の注意

- ヒビが入ったディスクは、機器の故障の原因となりますので使用しないでください。
- ディスクにはラベルなどを貼らないでください。ディスクにセロハンテープやレンタル CD のシールなどを貼ったあとがあるもの、またシールなどから糊がはみ出ているものは使用しないでください。そのまま本機にかけると、故障の原因となることがあります。
- ディスクのレーベル面に何か書き込むときは、油性のフェルトペンをお使いください。ボールペンなど、先端の固いペンを使うと、ディスク面を傷つけて録音 / 再生ができなくなる場合があります。
- 市販の CD 用スタビライザーは、絶対に使用しないでください。再生できなくなったり、故障の原因となります。
- ハート形や八角形など特殊形状の CD は、機器の故障の原因となりますので使用しないでください。

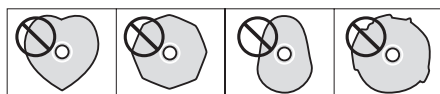

ディスクの取扱い

- ディスクは、必ずレーベル (印刷) 面を手前にしてセットしてください。
- 信号録音面 (レーベルがない面) に傷、指紋、汚れなどがあると、再生時にエラーの原因となることがありますので、お取り扱いにはご注意ください。
- ディスクをケースから取り出すときは、ケースの中心を押しながら、ディスクの外周部分を手ではさむように持ってください。

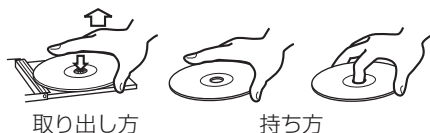

取り出し方

持ち方

次のページに続きます ➡

ディスクについて (続き)

ディスクの保存について

- 使用後のディスクは、必ずケースに入れて保管してください。そのままディスクを放置すると、そりやキズの原因となります。
- 直射日光が当たる場所や、高温多湿の場所には放置しないでください。ディスクが変形・変質して、再生できなくなる恐れがあります。
- CD-R/CD-RW は、通常の CD と比べて熱や紫外線の影響を受けやすいため、直射日光が当たる場所や熱を発生する器具の近くなどに長時間放置しないでください。
- ディスクの汚れは音飛びや音質低下の原因となりますので、いつもきれいに清掃して保管してください。

お手入れ

- 信号録音面に指紋やほこりがついたら、柔らかい布で内側中心から外側へ直角方向に軽く拭いてください。



- レコードクリーナー、帯電防止剤、シンナーなどで絶対に拭かないでください。これらの化学薬品で表面が侵されることがあります。

MP3/WMA について

本機は CD-R/CD-RW に記録された MP3/WMA ファイルを再生することができます。

- 再生可能オーディオファイルフォーマット
MP3 (拡張子 「.mp3」)
ビットレート 32kbps ~ 320kbps
サンプリング周波数 16kHz ~ 48kHz
WMA (拡張子 「.wma」)
ビットレート 48kbps ~ 192kbps
サンプリング周波数 32、44.1、48kHz
※ DRM(Digital Right Management) には対応していません。

パソコンを使って MP3/WMA ファイルを作成する際の注意

- ファイル名には必ず拡張子を付けてください。拡張子のないファイルは認識できません。
- CD-R/CD-RW への記録後は、クローズセッション (ディスクの作成を完了) してください。クローズセッションされていないディスクは再生できません。
- 本機で対応できる最大曲数は 999 曲、最大フォルダー数は 99 です。最大数を超過して記録されている場合は正しく再生できません。

各部のなまえ

本体

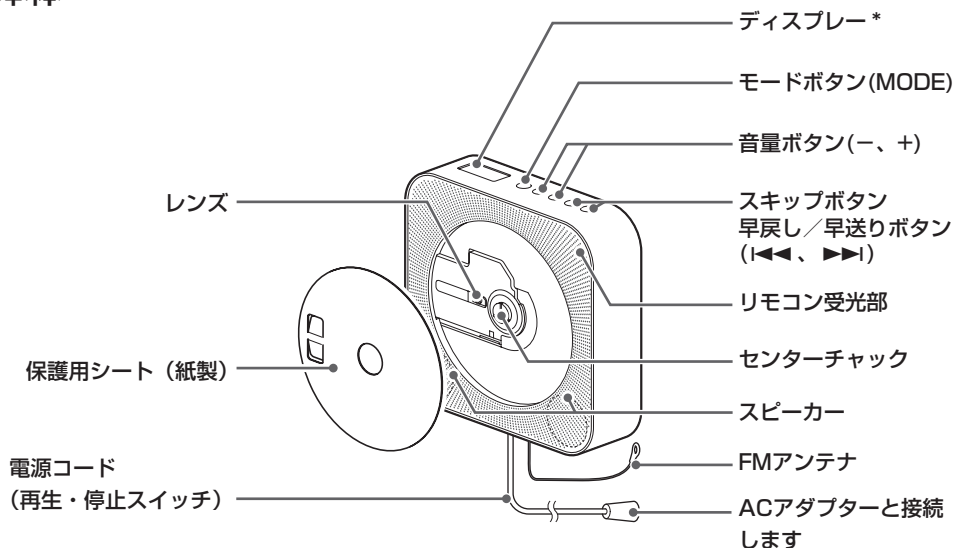

リモコン

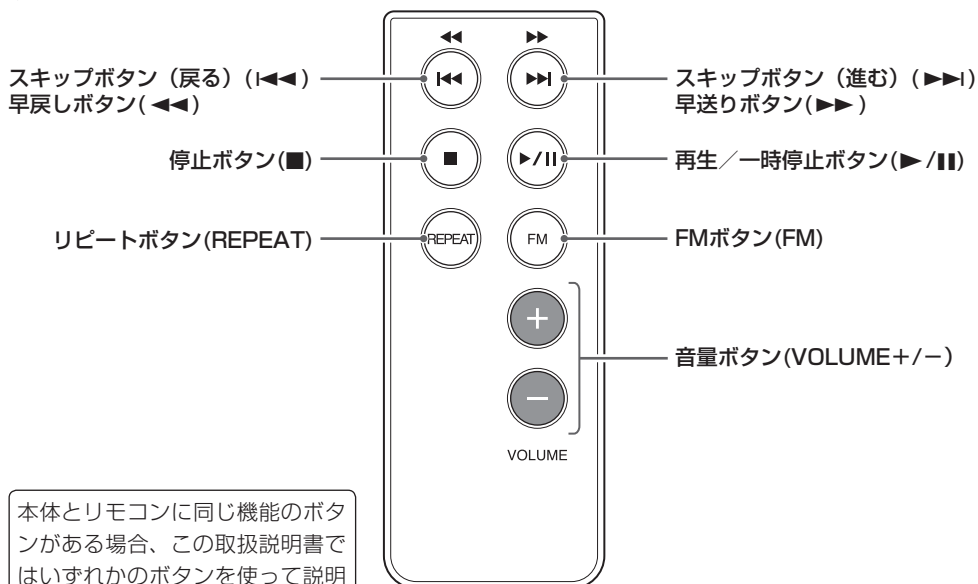

本体とリモコンに同じ機能のボタンがある場合、この取扱説明書ではいずれかのボタンを使って説明していますが、記載されていない方のボタンも同様に使えます。

リモコンの使い方

リモコン使用上の注意

- リモコンの先端を本体のリモコン受光部に向けて、5メートル以内の距離で操作してください。本体とリモコンの間には障害物を置かないでください。
- リモコンの受光部に直射日光や照明の強い光が当たっていると、リモコン操作ができませんことがあります。
- 本機のリモコンを操作すると、赤外線によりコントロールする他の機器を誤動作させることがありますのでご注意ください。

リモコンをお使いになる前に

リモコン裏面から絶縁シートを取り除いてからお使いください。



電池の交換

電池は出荷時にリモコンに入っています。

電池を交換するときは、①の部分を押しながら②の方向へ引き出します。

リモコン裏面から電池トレイを引き出した後、コイン型リチウム電池 (CR2025) 1 個を、図のように+表示を上にして入れ、トレイを入れてください。

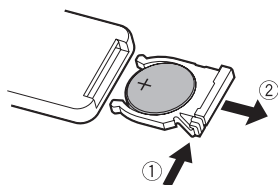

電池の交換時期

操作範囲が狭くなったり、操作キーを押しても動作しない場合は、新しい電池に交換してください。使い終わった電池は電池に記載された廃棄方法、もしくは各市町村指定の廃棄方法に従って捨ててください。

⚠ 警告

電池を誤って使用すると、電池の破裂、液もれにより、火災、けがや周囲を汚損する原因となることがあります。8 ページの警告をよく読んでお使いください。

壁掛プレートの取り付け / 取り外し

⚠ 注意

- 壁掛プレートを壁に取り付ける時は、強度にご注意ください。
- 石膏ボード用取り付けピンは、石膏ボード壁専用です。石膏ボード以外は一切使用できません。
- 石膏ボード以外の壁に取り付ける場合は、同梱の木ネジをご使用ください。
- 取り付けは、平らな垂直の壁に取り付けてください。
- 幼児やペットの手の届くところへの取り付けはしないでください。
- 取り付け後は、緩みや隙間がないことを確認の上、ご使用下さい。
- 壁掛プレートは壁面用です。天井面では使用しないでください。
- 固定用の石膏ボードピンは先端が非常に鋭利ですので、取り付け時には思わぬケガをする恐れがあります。お取扱いにご注意ください。
- 取り付けの際は本体が斜めに取付かないように、十分注意してください。
- ピン先が尖っている部分を取扱う際は、人体に刺さないように注意してください。
- 定期的な点検し、本体固定がゆるくなった場合には場所を替えて付け直してください。また、地震など振動、衝撃が加わった場合も必ず確認してください。
- 同じ場所へもう一度ピンを押し込まないでください。十分な強度を保てない恐れがあります。
- 抜いたピン、曲がったピンは使用しないでください。十分な強度が保てず、脱落の原因となります。
- 各パーツは本機専用です。本機以外での使用はおやめください。
- パーツを保管する際は、幼児やペットの手の届かないところに保管してください。
- 取り付けが正しくない場合の事故は一切責任を負いかねますので、ご了承ください。

- 取り付け後は、手をついたり、ものを載せたり、無理に引っ張ったりしないでください。本機が脱落するなどの原因となります。

石膏ボードとは

現在の戸建て住宅やマンションでは浴室以外の多くの壁が不燃目的とした石膏ボードを使用しています。

- 石膏ボードの見分け方
石膏ボードの壁は表面がビニール素材のクロス張りが一般的です。画びょうを挿して、抜いたときに白い粉がつくことを目安にしてください。

※ 吸音ボードは使用出来ません。

石膏ボードへの取り付け

1 壁掛プレートを壁に石膏ボード用取り付けピンで仮止めする。

- 上下向きがあります。下図をよく見て、正しい向きで取り付けてください。

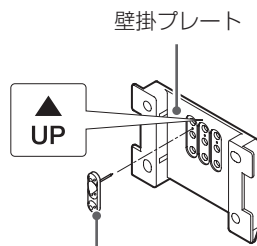

- 石膏ボード用取り付けピン
- 3カ所仮止めしてください。



注意

壁掛プレートは斜めにならないよう十分ご注意ください。強度低下の原因となります。

壁掛プレートの取り付け / 取り外し (続き)

- 2** 各石膏ボード用取り付けピンの穴6か所にピン抜きプッシュの凹み部分を使って石膏ボードピンを差し込み、平らな部分で最後までしっかり押し込み固定する。

ピン抜きプッシュ

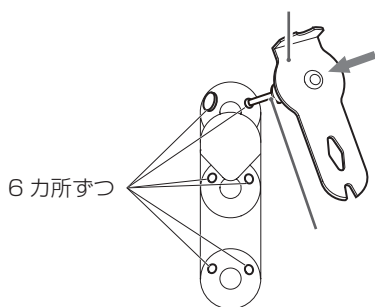

- 3** 壁掛プレートに石膏ボード用取り付けピンカバーを取り付ける。

石膏ボード用取り付けピンカバー

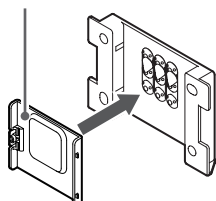

注意

カバーを取り付ける前に各ピン及び壁掛プレートにゆるみがないことを確認してください。

石膏ボードからの取り外し

- 1** 下記のようにピン抜きプッシュを壁掛プレートと石膏ボード用取り付けピンカバーの間に差し込み、石膏ボード用取り付けピンカバーを浮かしてから取り外す。

ピン抜きプッシュ

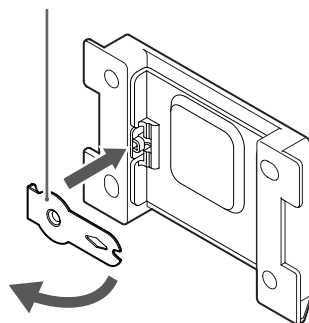

- ピン抜きプッシュをなくしてしまった場合はクリップ等を石膏ボード用取り付けピンカバーに差し込み、浮かしてから取り外すこともできます。

- 2** 下記のようにピン抜きプッシュを間に差し込みながら、各石膏ボード用取り付けピンを抜く。

石膏ボードピン

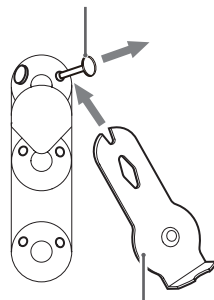

ピン抜きプッシュ

3 壁掛プレートの両わきを持って少しずつ引っ張りながら、石膏ボード用取り付けピンを浮かせる。

取り外せるくらいに浮いてきたら、石膏ボード用取り付けピンを引き抜くように取り外す。

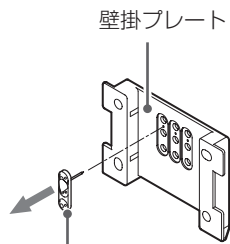

石膏ボード用取り付けピン

石膏ボード以外（木壁・柱等）への取り付け

しっかりした壁を選んで、付属の木ネジなどで壁掛プレートの四隅の穴を使って取り付けます。

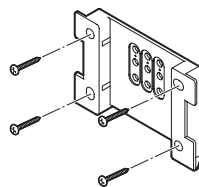

- 付属の木ネジはコンクリートや土壁等には使用できません。

付属の木ネジで取り付けた場合は、下記のような穴が空きます。

これらの穴が空いてしまうことへの保証はいたしかねます。

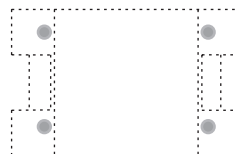

 注意	壁掛プレートを無理に引っ張った場合、壁の破損等が生じる可能性がありますので、慎重に行ってください。
---------------	---

石膏ボード用取り付けピンで取り付けた場合は、下記のような穴が空きます。

これらの穴が空いてしまうことへの保証はいたしかねます。

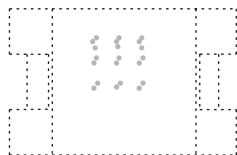

本体の設置

1 FMアンテナを伸ばす。

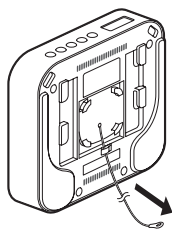

背面に巻き付けられているFMアンテナを外して伸ばします。

2 壁掛プレートに本機を取り付ける。

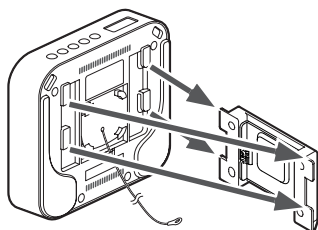

壁掛プレートの引っ掛け部に合わせる。そのまま本体を下に下ろし、引っ掛ける。

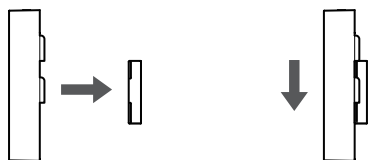

壁掛プレートの引っ掛け部に合わせて、本機裏面の溝を差し込みます。

- しっかり取り付けられていることをお確かめください。
- 最も良く受信できる位置までFMアンテナを伸ばしてください。

ACアダプターの接続

電源コードをACアダプターのコードに接続してから、電源プラグをコンセントに差し込んでください。

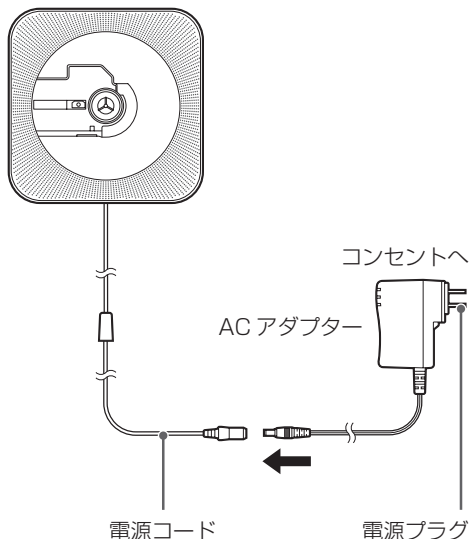

CD を聴くには

1 本体にCDをセットする。

CDを本体のセンターチャックにセットします。

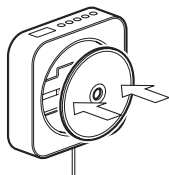

⚠ 警告

カチッと音がするまで、しっかり取り付けてください。高速で回転するため、不完全にセットされていると、CDがはずれて飛び出し、大変危険です。

- CDをセットする時本体にこすりつけると、CDに傷がつく場合がありますのでご注意ください。

2 電源コードを軽く下に引いて再生する。

CDの再生が自動的に始まります。

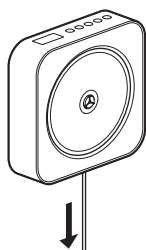

- リモコンの再生ボタン(▶/||)も使用できます。
- CDの回転中は、CDに触れないでください。

3 音量ボタン(-、+)を押して音量を調節する。

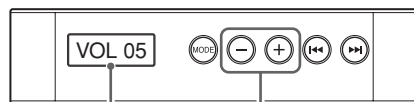

音量が表示されます。

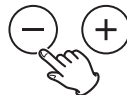

- 音量は、00 から 32(「MAX」表示)の範囲で調節できます。

再生を停止するには、もう一度電源コードを引く。

- リモコンの停止ボタン(■)も使用できます。
- 再生停止状態で30分経過した場合、本機は自動的にスタンバイ状態になります。スタンバイ状態から復帰するには、再度本機の電源コードを軽く下に引いてください。

CDのはずしかた

CDをまっすぐ手前に引いて取りはずしてください。

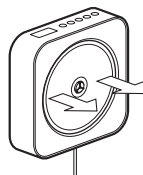

- CDを取りはずす時本体にこすりつけると、CDに傷がつく場合がありますのでご注意ください。

お願い

レンズには絶対に触れないでください。傷がついたり汚れが付着して故障の原因になる場合がありますのでご注意ください。

CD を聴くには (続き)

曲を選ぶには

前の曲にもどる

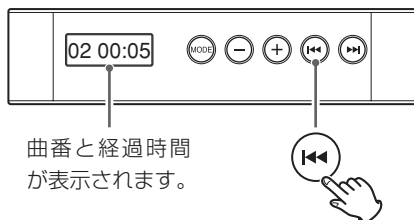

- 再生中にスキップボタン (I◀◀) をくりかえし押しすと、前の曲にもどります。
- 再生中にスキップボタン (I◀◀) を一回押しと、再生中の曲のはじめから再生します。
- 再生中にスキップボタン (I◀◀) を押しつづけると、早戻しになります。

次の曲にすすむ

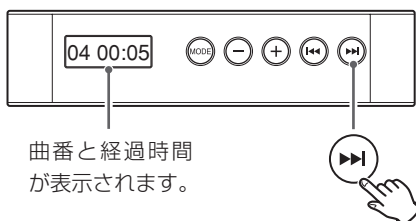

- 再生中にスキップボタン (▶▶I) をくりかえし押しと、次の曲にすすみます。
- 再生中にスキップボタン (▶▶I) を一回押しと、次の曲のはじめから再生します。
- 再生中にスキップボタン (▶▶I) を押しつづけると、早送りになります。

全曲をくりかえし再生するには

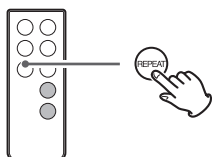

- 再生中にリピートボタン (REPEAT) を一回押しと、一曲目から順に全曲がくりかえし再生されます (ディスプレイに「REPEAT」と表示されます)。
- くりかえし再生をやめるには、リピートボタン (REPEAT) をもう一回押しと (ディスプレイに「NORMAL」と表示されます)。

MP3/WMA ファイルの再生順

MP3/WMA ファイルを収録した CD には、通常のパソコンのファイルの扱いと同じように、MP3/WMA ファイルをフォルダーに収納したり、いくつかのフォルダーをまとめて 1 つのフォルダーに収めているものもあります。

本機で MP3/WMA ディスクを再生するときのフォルダー番号とファイルの再生順 (1~7) の例

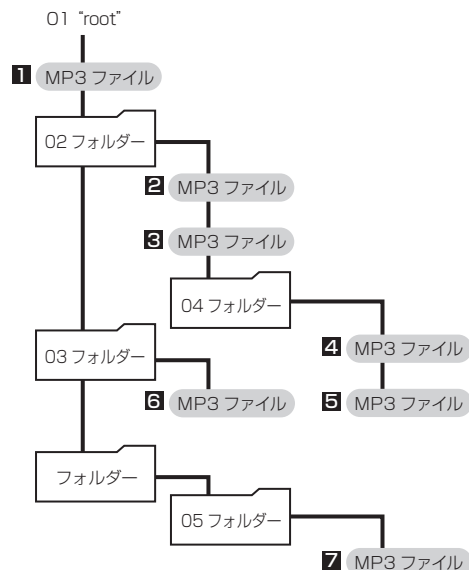

- 上記の図の順番は、ファイルやフォルダーを追加 / 削除 したり、位置を変えたりすることによって変わることがあります。

ラジオを聴くには

1 モードボタン(MODE)を押す。

ソースがFMになります。

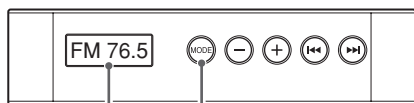

「FM」と表示されたあと、周波数が表示されます。

- リモコンのFM ボタン (FM) も使用できます。
- CD がセットされていない時は、電源コードを引いても同様の操作ができます。

2 選局する。

自動選局

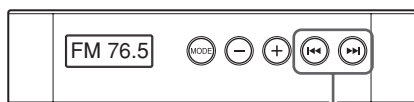

スキップボタン (I◀◀ / ▶▶I) を 2 秒以上押し続けて、ディスプレイの周波数表示が変わり始めたら指をはなしてください。

自動的に放送局を受信して、ディスプレイの周波数表示が止まります。

- 選局の途中で終了したい場合は、スキップボタン (I◀◀ / ▶▶I) を軽く押してください。

マニュアル選局

自動選局できない局を受信したい場合は、スキップボタン (I◀◀ / ▶▶I) をくりかえし押して、聴きたい放送局を選びます。

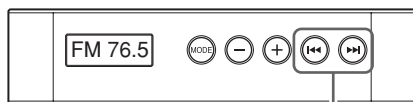

- スキップボタン (I◀◀ / ▶▶I) を軽く押すと、周波数が 0.1MHz ずつ変わります。
- リモコンのスキップボタン (I◀◀ / ▶▶I) も使用できます。

3 音量ボタン(-、+)を押して音量を調節する。

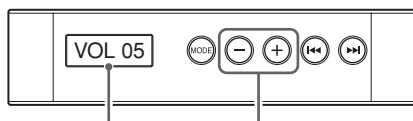

音量が表示されます。

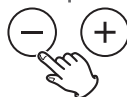

- 音量は、00 から 32(「MAX」表示)の範囲で調節できます。

受信状態が悪いときは

受信状態が悪いときは、FM アンテナの向きを変えたりして、最も良く受信できる位置を探してください。

待機状態にするには、もう一度モードボタン (MODE) を押す。

- リモコンのFM ボタン (FM) も使用できます。
- CD がセットされていない時は、電源コードを引いても待機状態になります。

困ったときは

本機の調子がおかしいときは、サービスを依頼される前に以下の内容をもう一度チェックしてください。

それでも正常に動作しない場合は、お買い上げの販売店にご連絡ください。

一般

動作しない。

- ➔ 電源プラグをコンセントに差し込んでください。
- ➔ 電源コードとACアダプターのコードの接続を確認してください。
- ➔ リモコンの電池を新しい電池に交換してください。

操作できない。

- ➔ 結露している可能性があります。約1時間待ってから使用してください。

音が出ない。

- ➔ 音量を調節してください。

リモコンで操作できない。

- ➔ 出荷時は電池部に絶縁シートが入っています。絶縁シートを取り除いてからお使いください。くわしくは、12ページをご覧ください。
- ➔ 電池が消耗していたら、新しい電池に交換してください。
- ➔ リモコンは本体の正面から5メートル以内の距離で、本体の方を向けて操作してください。
- ➔ 本体とリモコンの間に障害物があると操作できませんので、位置を調整してください。
- ➔ 本体の近くに強い光の照明がある場合は、照明を切ってください。

雑音がする。

- ➔ テレビや電子レンジなど、電磁波を出すものからはできるだけ離して設置してください。

CD

CDを本体にセットできない。

- ➔ 本体のセンターチャックからほこりやゴミを取り除いてください。

再生できない。

- ➔ ラベル面を手前にしてCDをセットしてください。
- ➔ ファイナライズされていないCD-R/CD-RWは本機で再生できません。
- ➔ ディスクの種類によっては再生できない場合があります。くわしくは、9ページおよび10ページをご覧ください。

音が飛ぶ、または音が途切れる。

- ➔ 振動の少ない場所に設置してください。
- ➔ CDをクリーニングしてください。

MP3/WMA ファイル

再生できない。

- ➔ ファイルの拡張子を確認してください。拡張子についてくわしくは、10ページをご覧ください。

ラジオ

受信できない。受信状態が悪い。

- ➔ 放送局を選局してください。
- ➔ 本体の位置や向きを変えてみてください。
- ➔ FMアンテナの位置を変えてみてください。

本機はマイコンを使用しておりますので、外部からの雑音やノイズ等によって正常な動作をしなくなる場合があります。このような場合は一旦電源プラグをコンセントから抜き、しばらくしてから再び電源プラグをコンセントに差し込み、操作しなおしてください。

お手入れ

本体やリモコンの汚れは、薄めた中性洗剤を少し含ませた柔らかい布で拭いてください。化学ぞうきんやベンジン、シンナーなどで拭かないでください。表面を傷める原因となります。

警告

お手入れは安全のため電源プラグをコンセントから抜いて行ってください。

仕様

CD プレーヤー部

使用ディスク

CD/CD-R/CD-RW(8cm/12cm)

再生可能フォーマット

CD-DA、MP3/WMAファイル

ピックアップ

非接触式読み取り・半導体レーザー

サンプリング周波数 44.1kHz

周波数特性 20Hz ~ 20kHz

ワウ・フラッター 測定限界以下

チューナー部

受信周波数 76.0MHz ~ 90.0MHz

再生フォーマット (MP3/WMA)

MP3

対応規格 MPEG-1/2 Audio Layer-3

拡張子 mp3

サンプリング周波数 16~48kHz

ビットレート 32k ~ 320kbps

WMA

対応規格

Windows Media Audio Standard(DRM非対応)

拡張子 wma

サンプリング周波数 32、44.1、48kHz

ビットレート 48k ~ 192kbps

最大フォルダー数 99

最大ファイル数 (各フォルダー) 99

スピーカー部

スピーカーユニット 3.5cmフルレンジ型×2

定格インピーダンス 4Ω

アンプ部

定格出力 (JEITA) 2W×2

周波数特性 50Hz ~ 20kHz

一般

電源電圧・電源周波数

AC100V、50Hz/60Hz

定格消費電力 (電気用品安全法に基づく表示)

12W

最大外形寸法(本体部)

幅172mm 高さ172mm 奥行41mm

重量 (ACアダプターを除く) 550g

付属品

リモコン×1

リモコン用コイン型リチウム電池 (CR2025)×1
(出荷時リモコンに入っています)

壁掛プレート×1

石膏ボード用取り付けピンカバー×1

石膏ボード用取り付けピン×3

石膏ボードピン×24本 (予備6本含む)

ピン抜きプッシュ×1

木ネジ×4

専用 AC アダプター×1

取扱説明書 (保証書付き)(本書)×1

仕様及び外観は改善のため予告なく変更することがあります。

取扱説明書のイラストが一部商品と異なる場合があります。

保証とアフターサービス(よくお読みください)

■ 保証書

保証書はこの取扱説明書についておりますので、保証内容などをよくお読みいただき貼付用レシートとともに大切に保管してください。保証期間はご購入日より一年間です。

■ 補修用性能部品の保有期間

この商品の補修用性能部品の最低保有期間は製造打ち切り後6年です。

この期間は経済産業省の指導によるものです。性能部品とは、その製品の機能を維持するために必要な部品です。

■ 修理を依頼されるときは

ご購入の販売店に修理をご依頼ください。

保証期間中は

ご購入の販売店に保証書をそえて商品をご持参ください。

保証の規定に従って販売店が修理させていただきます。

保証期間が過ぎているときは

ご購入の販売店にご相談ください。修理によって機能が維持できる場合は、ご希望により有料修理させていただきます。

■ アフターサービスについて ご不明な点は

修理に関するご相談並びにご不明な点は、ご購入の販売店、または株式会社良品計画 お客様室までお問い合わせください。

株式会社 良品計画

〒170-8424 東京都豊島区東池袋4-26-3

お客様室電話 フリーダイヤル 0120-14-6404

平日 10:00~21:00

土・日・祝 10:00~18:00

無印良品 壁掛式 CD プレーヤー保証書

持込修理

形 名	CPD-4	
保証期間	本 体	お買い上げ日より一年間 消耗品は保証対象外

お買い上げ日	年 月 日	
お 客 様	お名前	様
	〒	
	ご住所	電話 ()

本書は、記載内容の範囲で無料修理をさせていただきますことをお約束するものです。保証期間中に故障が発生した場合は、お買い上げの販売店に修理をご依頼のうえ、本書をご提示ください。お買い上げ時の【保証書貼付用】レシートは、「保証書貼付用レシート貼付欄」に貼付の上、保管してください。ご転居・ご贈答品などでお買い上げの販売店に修理をご依頼できない場合は、株式会社良品計画 お客様室にお問い合わせください。本書は再発行いたしません。大切に保管してください。

保証書貼付用レシート貼付欄

無料修理規定

本証は、本書記載内容で、無料修理させていただくことをお約束するものです。

- お客様の取扱説明書、本体貼付ラベルなどの注意書に沿った正常なご使用状態で、保証期間中に故障した場合には、商品と本書をご持参、ご提示のうえ、お買い上げの販売店に修理をご依頼ください。無料修理をさせていただきます。
- なお、保証期間中の修理など、アフターサービスについてご不明の場合は、お買い上げの販売店へご相談ください。
- 次のような場合は、保証期間中でも有料修理になります。
 - ご使用上の誤り、および不当な修理や改造による故障および損傷。
 - お買い上げ後の落下や輸送上の故障、および損傷。
 - 火災、ガス害、地震、風水害、落雷、異常電圧、およびその他の天災地変による故障および損傷。
 - 本書のご提示がない場合。
 - 本書にお客様名、お買い上げ日、販売店名の記入のない場合、あるいは字句を書きかえられた場合。..

(6) 一般家庭用以外（たとえば業務用など）にご使用の場合の故障および損傷。

(7) ご使用後のキズ、変色、汚れ、及び保管上の不備による損傷。

(8) 消耗部品の交換。

- 本書は国内においてのみ有効です。

This warranty is valid only in Japan.

- ご転居、ご贈答品などで、お買い上げの販売店に修理依頼できない場合には、株式会社良品計画 お客様室へご相談ください。

- ご贈答品などで本保証書に記入してあるお買い上げ販売店に修理がご依頼できない場合には、株式会社良品計画 お客様室にご相談ください。
- 出張修理をご依頼の場合は、出張に要する実費を申し受けます。

※ この保証書は、本書に明示した期間、条件のもとにおいて、無料修理をお約束するものです。したがって、この保証書によって、お客様の法律上の権利を制限するものではありません。なお、ご不明の場合は、お買い上げの販売店または株式会社良品計画 お客様室にお問い合わせください。

販売元

株式会社 良品計画

〒170-8424 東京都豊島区東池袋4-26-3

お客様室電話 フリーダイヤル 0120-14-6404

平日 10:00~21:00

土・日・祝 10:00~18:00

製造元

ティアック株式会社

〒206-8530 東京都多摩市落合1-47