

# 無印良品

IHジャー炊飯器・1.0L 家庭用

形名 M-RC10E

## 取扱説明書

お料理メニュー付

- お買い上げありがとうございました。
- ご使用前に、この取扱説明書を必ずお読みのうえ正しくお使いください。
- この取扱説明書は必ず保管してください。

### もくじ

安全上のご注意	1～3
お願い	4
各部のなまえ	5～6
準備のしかた	7
おいしいご飯のコツ	8
ご飯の炊きかた	9～10
炊飯容量と炊飯時間の目安	9
お料理メニュー	11～12
予約炊飯のしかた	13～14
時計の合わせかた	14
保温について（再加熱）	15
お手入れ	16～17
うまくできない / 故障かな？	18～20
エラー表示	21
停電したとき	21
仕様	21
保証とアフターサービス	22
保証書	23

日本国内専用  
Use only in Japan

保証書付 裏表紙に  
あります。

# 安全上のご注意

安全のために必ずお守りください

■ 記載事項を守らない使いかたで生じる危害や損害の程度を、区分して説明しています。

**警告** 「死亡」や「重傷」を負う可能性が想定される内容

**注意** 「軽傷」や「家屋・家財などの損害」が発生する可能性が想定される内容

■ お守りいただく内容を、区分して説明しています。

 してはいけない「禁止」内容

 「指示を守る」内容

 「注意をうながす」内容

## **警告** 火災・やけど・感電・漏電などを防ぐために

### 異常・故障時にはすぐに使用を中止する

すぐに電源プラグを抜いて、お買い上げの販売店または東芝生活家電ご相談センターに点検・修理を依頼してください。

#### 《異常・故障例》

- 電源プラグ・コードが異常に熱くなる。
- 本体からこげくさいにおいがする。
- 本体の一部に割れ、ゆるみ、がたつきがある。
- 内なべ・外ふた・内ふたが変形、破損している。
- 炊飯中、底部のファンが回っていない。

### 分解・修理・改造をしない

修理はお買い上げの販売店または、東芝生活家電ご相談センターにご相談ください。



### 炊飯中は外ふたを開けたり、本体を動かしたり、持ち運ばない

### 吸・排気口やすきまに異物を入れない

特にピンや針金などの金属物

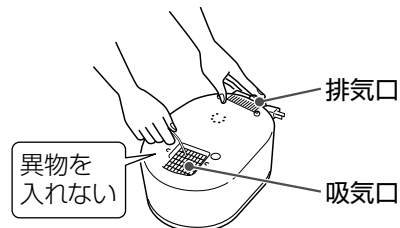

### 水につけたり、水をかけたりしない

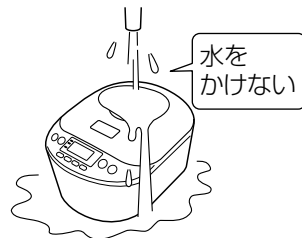

### 子供だけで使わせたり、幼児の手の届く所で使わない

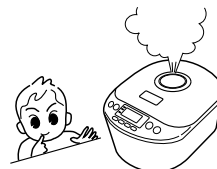

**警告** 火災・やけど・感電・漏電などを防ぐために



蒸気口は高温です  
手や顔を近づけない  
特に乳幼児にはご注意ください。

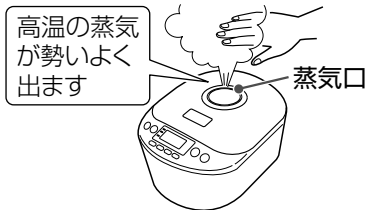

本書に記載以外の用途には  
使わない  
蒸気や内容物がふき出したり、ふきこぼれによるやけど・けがの原因になります。

《使用してはいけない調理例》

- クッキングシート・アルミ箔・ラップ・あく取りシート・豆類など、蒸気出口をふさぐようなもの。
- 豆類・ジャムなど、ふきこぼれやすい調理。
- 食材をポリ袋に入れて炊飯器で加熱する調理。

電源プラグ・コード・コンセントは正しく扱う



- 交流 100V・定格 15A 以上のコンセントを単独で使う  
(延長コードを使用しない)
- 電源プラグは根元まで確実に差し込む



- めれた手で電源プラグを抜き差ししない



- 傷んだコードや電源プラグ、コンセントの差し込みがゆるいときは使わない



- 電源プラグのほこりは、定期的に取り除く



- コードを傷付けない、無理に曲げない、引っ張らない、ねじらない、束ねない、高温部に近づけない、重いものをのせない、挟み込まない、加工しない

**注意** けが・やけど・感電・漏電・火災・家屋の損害を防ぐために

電源プラグ・コードの取り扱い



- コードを巻き取るときは電源プラグを持って行う



- 電源プラグを持ってコンセントから引き抜く

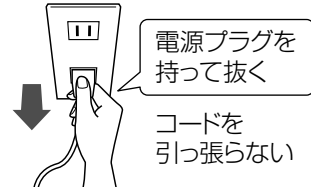

# 安全上のご注意

安全のために必ずお守りください

**⚠ 注意** けが・やけど・感電・漏電・火災・家屋の損害を防ぐために

安全にお使いいただくために



- 心臓用ペースメーカーをお使いの方は、医師とよく相談する  
本製品の動作がペースメーカーに影響を与えることがあります。



- 専用の内なべ以外は使わない
- 電源プラグや他の電気機器に蒸気を当てない  
キッチン用収納棚などをお使いのときは特にご注意ください。



- 使用時以外は、電源プラグをコンセントから抜く

やけど・けがを防ぐために



- 使用中や使用後しばらくは、内ふた・内なべ・蒸気口・放熱板・フレンジヒータなどの高温部に触れない



- お手入れは本体が冷えてから行う  
蒸気口には熱い湯がたまっていることがあります。

- 外ふたを開けるときは、蒸気に注意する



- 本体を持ち運ぶときは、フックボタンに触れない

こんなところで使わない



- 水のかかるところや、火気の近く

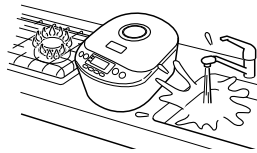

- 不安定な場所や熱に弱い敷物の上

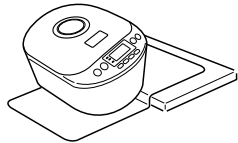

- 壁や家具などの近く  
キッチン用収納棚に置くときは、蒸気がこもらないようにしてください。

- アルミシートや電気カーペットの上  
アルミシートなどが発熱することがあります。

- 外ふたが完全に開かない所  
やけど・破損の原因になります。

ふきこぼれを防ぐために



- おかゆ・玄米は水が多いため、白米・早炊きコースで炊かない  
おかゆは〈おかゆ〉コース、玄米は〈玄米〉コースで炊いてください。

- 水位目盛りより水を増やしすぎない  
目盛に対して 2mm 以内が目安です。



- 蒸気口を確実に取り付ける

# お願い

故障や誤動作を防ぐためにお守りください

## 紙・布・じゅうたん・ビニール袋などの上に置かない

吸・排気口がふさがれて、エラー表示が出て止まる原因になります。

## 直射日光が当たる所・油などが飛び散る所に置かない

変色・変形の原因になります。

## 空炊きはしない

故障や過熱、異常動作の原因になります。

## 内なべをガス火にかけたり、IH調理器などに使わない

変形や変色し、故障の原因になります。

## 磁気に弱いものを近づけない

記憶が消えたり、雑音が入る原因になります。

- 磁気カード／磁気テープ類  
キャッシュカード・自動改札定期券・カセットテープなど
- 無線機器  
テレビ・ラジオ・電話など

## 本体や本体のまわりは清潔にして使用する

機能を維持するための吸・排気口などから、ほこりや虫が入ると故障の原因になります。

## 水滴・異物が付いたまま使わない

うまく炊けない、外ぶたが閉まらない、故障などの原因になります。

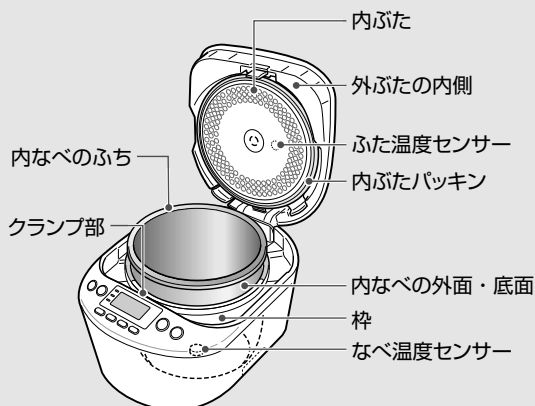

## 外ぶた、特に蒸気口にふきんなどをかけない

蒸気がこもって、外ぶた・蒸気口・操作部の変形・変色や故障の原因になります。



## 本体を落としたり、割れ・がたつきが生じたときは、使用を中止する

販売店に点検・修理を依頼してください。

## 内なべ内面のフッ素樹脂加工の傷付き・はがれを防ぐため、次のような使いかたをしない

傷・塩分・酸・洗剤にご注意！

- 食器を入れて洗いおけとして使わない。
- たわし類・食器洗い乾燥機で洗わない。
- クレンザー・漂白剤などで洗わない。  
(台所用中性洗剤で洗う)
- 炊込みご飯は保温しない。  
(調味料を使ったらすぐに洗う)
- 酢を使わない。
- しゃもじで強くこすらない。ザルでたたかない。
- 金属製のおたま・泡立て器類を使わない。



ご使用によりフッ素樹脂面に色ムラができることがありますが、衛生上には影響ありません。安心してお使いください。

# 各部のなまえ

初めてお使いになるときは、内なべ・内ぶた・蒸気口・付属品を洗ってください。(16・17 ページ)

## 本体 (放熱板は 16 ページ) をご覧ください。

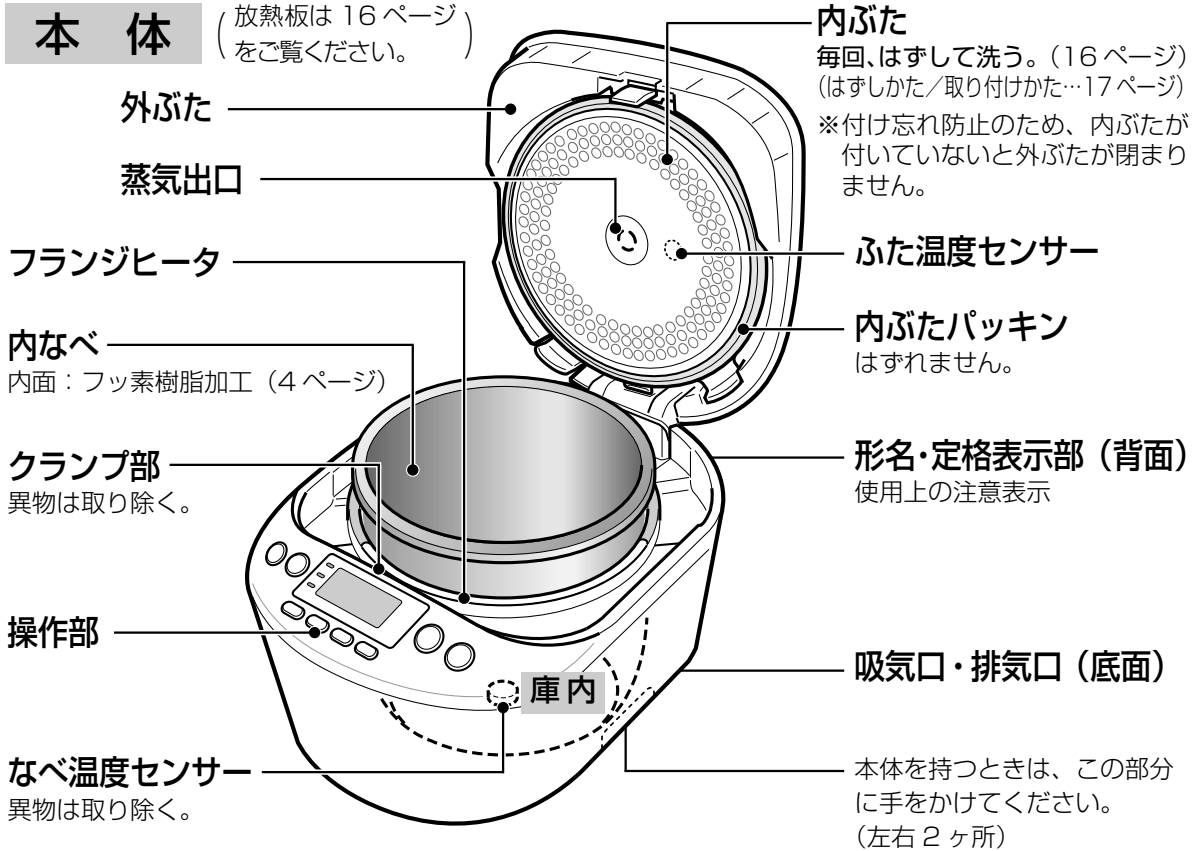

## 付属品



**計量カップ**  
(約 180ml 約 1 合)



**しゃもじ**

## フックボタン

## 安全上の警告ラベル

## 蒸気口

毎回、はずして洗う。(16 ページ)  
(はずしかた/取り付けかた…17 ページ)

## コード

赤印以上は引き出さない。  
(コードの収納…7 ページ)

## 電源プラグ

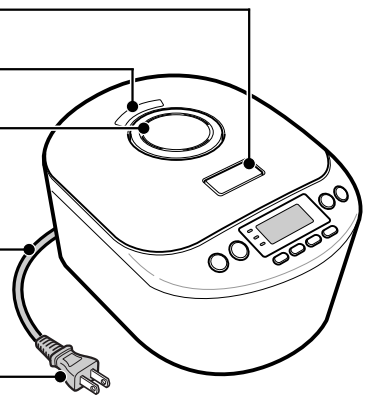

## 内なべの取り出しかた

内なべを取り出すときは、矢印で示している凹み部分から手をかけてください。

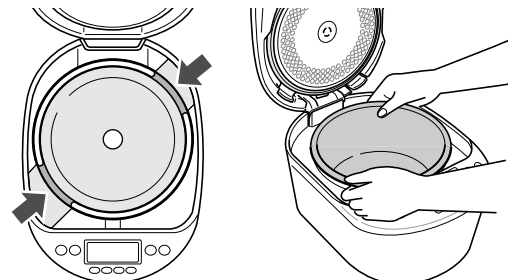

## 操作部

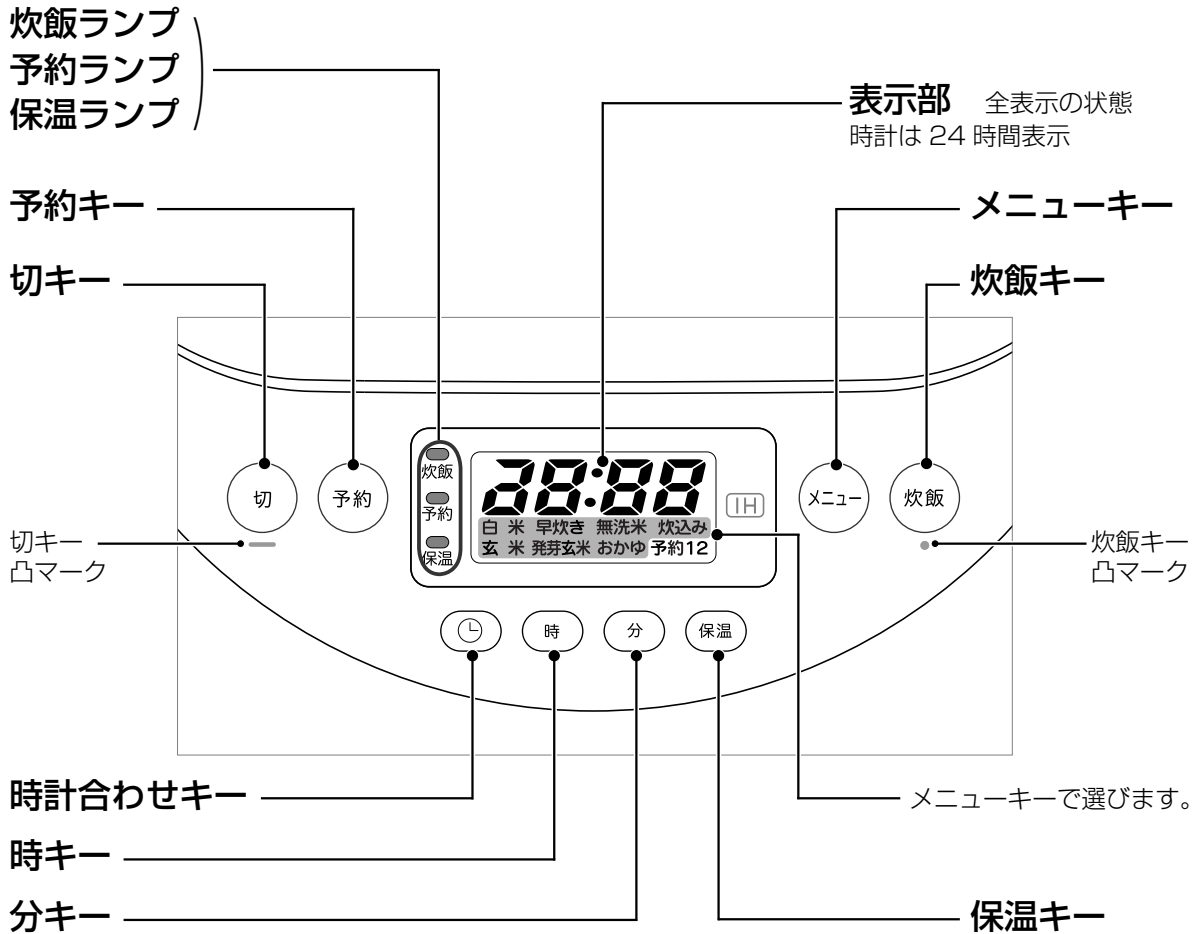

電源プラグを抜いているときには、内蔵のリチウム電池で表示部の時計を動かします。  
(リチウム電池が消耗したら……19 ページ)

## 蒸気口のはずしかた

①内ぶたを手前に引っ張り、はずす。



②外ぶたの内側から蒸気口の先端を押し出す。

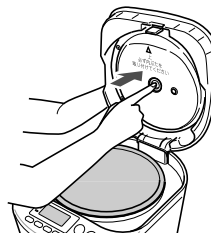

● 蒸気口が落ちないように、外ぶたの外側に手を添えてください。

# 準備のしかた

## 基本的な手順

### 1 お米を計る

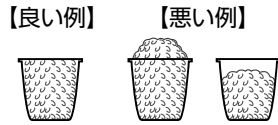

- 付属の計量カップで計ります。  
すりきり 1 カップ=約 180ml (約 1 合)
- 料理用の計量カップ (200ml) や計量米びつでは、誤差が出る場合があります。

### 2 お米を洗う

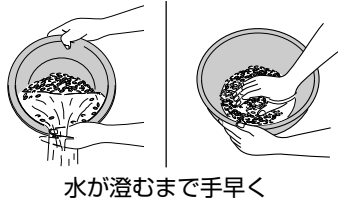

- ① 最初にたっぷりの水を加えてさっとかき混ぜ、すぐに水を捨てます。
  - ② 「とぐ」と「水で洗い流す」を、水が澄むまでくり返す。
- 内なべでお米を洗えます。  
(泡立て器などは使わない)

### 3 水加減する

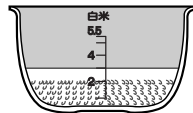

水位目盛を選び、お米のカップ数まで

- 白米を炊くときは「白米」の水位目盛に合わせます。(その他の水位目盛…9 ページ)
- お米は平らにならし、水平な場所で合わせます。
- お好みにより、水の量を増減してください。  
水を少なくするとかために、多くするとやわらかめになります。

### 4 異物・水滴をふき取る

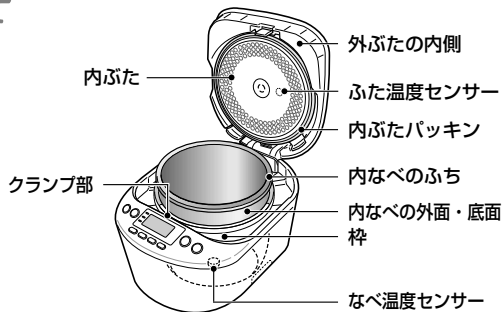

- 異物・水滴が付いていると、うまく炊けない・外ふたが閉まらない・蒸気もれなどの原因になります。  
左図の箇所を確認してください。

### 5 内なべをセットして外ふたを閉め、電源プラグを差し込む

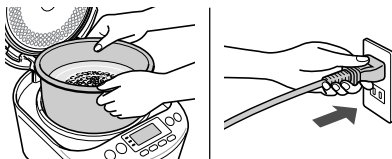

- お米を浸す必要はありません。  
(炊飯キーを押すと自動で浸します)
  - 内ふたと蒸気口を付け忘れないでください。
- 《コードの収納》
- コードは少し引いてから戻すと巻き込まれます。コードのねじれを直してから巻き取ってください。

- ➡ ご飯の炊きかた …………… 9 ページ
- ➡ 予約炊飯のしかた …………… 13 ページ

- ➡ 保温について …………… 15 ページ

● 「保温をやめてすぐに炊くとき」や「連続して炊くとき」は、庫内や内ふたを人肌程度に冷ましてから炊飯してください。



# おいしいご飯のコツ

## 1 お米は付属の計量カップで計る



約 180ml

- 計量カップを振って計るとお米が多く入るので、振らずにすりきりで計ってください。

## 2 水が澄むまで、手早くやさしく洗米

- 又カクさくなるので、ゆっくり洗ったり、お湯を使って洗わないでください。
- お米を割らないように、お米どうしを軽くすり合わせるようにやさしく洗いましょう。(割れ米はべちゃつきの原因)

## 3 お好みにより、水の量を増減

- 目盛に対して 2mm 以内を目安に増減。  
(多すぎるとふきこぼれたり、少なすぎるとうまく炊けないことがあります。)

お米の種類	水加減
新米	目盛より少なめ
胚芽米	目盛通り
古米 梅雨どき以降 麦ご飯	目盛より多め

- 銘柄や産地、保存によってお米の状態は異なりますので、お好みで水の量を調整してください。

## 4 炊き上がったら、すぐにほぐす

- ご飯の固まりやべちゃつきを防ぎます。



## 5 保温時間は短く

- 保温は 24 時間まで。
- 「保温が長くなりそうなとき」「少量のご飯」「炊込みご飯」などは、ラップに包んで冷凍保存をおすすめします。

## お米について

- 精米日付が新しく、2 週間～1 ヶ月くらいで食べられる量を買きましょう。
- お米は涼しく暗い所に保存し、密閉容器などに入れて酸化を防ぎましょう。

## お米のザル上げ放置はしない

洗米後のザル上げ放置は避けましょう。

お米にヒビが入ってご飯がべちゃつくよ!



## 炊飯に適さない水

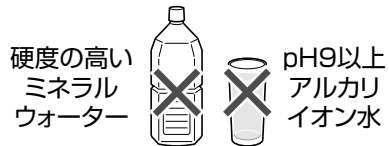

硬度の高い  
ミネラル  
ウォーター

pH9以上  
アルカリ  
イオン水

( ぱさつき ) ( 黄変 )  
( かたいご飯 ) ( べちゃついたご飯 )

## 水の温度は 30℃以下

水温が高いと、うまく炊けない・においの原因になります。

夏場の予約炊飯のときなどは、冷水をおすすめします。

夏場は冷水



## 使用後はすぐにお手入れ

汚れたままにしておくと、においの原因になります。洗った後は水分をふき取ってください。

内ふた・蒸気口・内なべを洗って清潔に保ちましょう

保温を切ったら、ご飯を入れたままにしない。  
(においの原因)

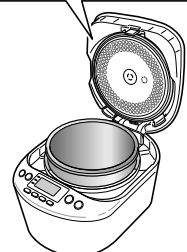

# ご飯の炊きかた

## 操作のしかた

操作	<p><b>1</b> <b>メニュー</b> で炊飯コースを選ぶ</p>  <p>炊きたいコースを点滅させる</p>	<ul style="list-style-type: none"> <li>●メニューキーを押すたびに、選択が変わります。</li> <li>●〈白米〉〈無洗米〉は記憶されるので、同じ場合は省略できます。</li> </ul>
	<p><b>2</b> <b>炊飯</b> を押すと、炊飯を開始</p>	<ul style="list-style-type: none"> <li>●〔炊飯ランプ〕が点灯。</li> <li>●むらしになると〔炊飯ランプ〕が点滅し、炊き上がりまでの残時間(分)を表示。</li> </ul>
炊き上がり	<p>ブザーが鳴ったら、炊き上がり <b>自動で保温</b></p> <p><b>コッ</b> すぐにご飯全体をよくほぐす</p> <ul style="list-style-type: none"> <li>●保温は24時間までにしてください。</li> </ul>	<ul style="list-style-type: none"> <li>●〔保温ランプ〕が点灯し、保温経過時間を1時間単位で表示。 〔<b>h</b> : 時間を表す〕</li> <li>●炊込みご飯、おかゆなど白米以外のご飯は保温しないでください。</li> </ul>
	<p>使用後は <b>切キー</b>を押して、電源プラグを抜く</p>	

炊きたいものに合った「水位目盛」「炊飯コース」を選んでください。

炊きたいもの	水位目盛	炊飯コース	炊飯容量(カップ) 〔 〕は具を入れるときの最大量	炊飯時間の目安
白米	白米	白米	1～5.5	45～55分
無洗米	無洗米	無洗米	1～5.5	55～60分
すしめし(白米)	白米 すし	白米	1～5.5	45～55分
すしめし(無洗米)	無洗米 すし	無洗米	1～5.5	55～60分
炊込みご飯	白米/無洗米	炊込み	1～4	45～50分
おこわ	おこわ	炊込み	2～4	45～50分
玄米	玄米	玄米	1～4〔3〕	110～120分
発芽玄米、雑穀米	白米/無洗米	発芽玄米	1～4〔3〕	50～65分
全がゆ	おかゆ 全	おかゆ	0.5～1.5〔1〕	50～60分
五分がゆ	おかゆ 5分	おかゆ	0.5～1〔0.5〕	50～60分
白米(早炊きで)	白米/無洗米	早炊き	1～5.5	29～36分

(炊飯時間は100V、室温・水温20℃、標準の水加減の場合の目安です)

- 「白米 すし」「無洗米 すし」の水位目盛はそれぞれ片側のみの表示です。
- 〈発芽玄米〉コースは発芽玄米を炊くコースです。
- 五分がゆはお米に対する水の量が多くなるため、全がゆより水分の多いおかゆになります。

### 早炊きは… 白いご飯を炊くときに使用

- 炊飯時間を優先しているため、ご飯が少しかためになったり、やや水っぽい炊き上がりになることがあります。気になるときはあらかじめお米を浸したり、保温になってからもしばらくむらしてください。
- 次のような早炊きはしない。  
炊込みご飯／玄米／おかゆ／おこわ／白米・無洗米以外のお米

### 無洗米は…

- 水を入れたら、お米と水がなじむようにかき混ぜます。  
白くに惑うときは、1～2回すすいでください。(うまく炊けない、きついこげ、ふきこぼれを防止)

### 炊込みご飯・おこわは… ➡「五目ご飯」「赤飯」の作りかた(11ページ)

- 作りかたのポイントは、「具や調味料を入れるとき」をご覧ください。(11ページ)
- おこわはもち米だけではやわらかすぎるので、もち米2カップに対し、うるち米1カップの割合で炊いてください。

### 玄米は… ➡「玄米の炊込みご飯」の作りかた(12ページ)

- 〈玄米〉コースは時間をかけて炊くので、お米を洗った後すぐに炊飯できます。

### 発芽玄米は…

- 白米2カップに対し、発芽玄米1カップをおすすめします。発芽玄米だけでも炊けます。

### 雑穀類を混ぜるとき…

- 炊飯コースは〈発芽玄米〉、水位目盛はお使いのお米により「白米」または「無洗米」に合わせてください。
- 雑穀類を炊いた後は特に蒸気口が汚れやすいので、必ず蒸気口の中を洗ってください。

水に浮くような雑穀類を混ぜるときは2～3時間浸して、**雑穀類が沈んでから炊飯**してください。  
炊飯量は3カップまでにしてください。(蒸気出口が詰まり、蒸気もれ・変形・破損の原因)

### おかゆは…

- ❗ **必ず〈おかゆ〉コースで炊いてください。**(他のコースで炊くと、ふきこぼれ・やけどの原因)
- お米は白米を使います。玄米ではうまくできません。
- 塩などの味付けは炊き上がったからにします。(初めから入れるとうまく炊けないことがあります)
- 米質・水温・洗いかたなどによって、蒸気口からわずかに米汁が出る場合があります。
- ⊗ **「七草がゆ」などは、初めから青菜を入れない。**(蒸気出口が詰まり、蒸気もれ・やけど・破損の原因)  
ゆでた青菜を炊き上がった後に加えます。

### お願い

- 「ふきこぼれ」「うまく炊けない」を防ぐために、設定を守って炊いてください。
- 具を入れたときや、白米・無洗米・玄米以外のお米は、予約炊飯しない。(うまく炊けない、腐敗の原因)

# お料理メニュー

- お米の計量は付属のカップで。(1 カップ=約 180ml / 約 1 合)
- 大さじ 1 = 15ml、小さじ 1 = 5ml です。

## 五目ご飯

炊込みご飯  
4 カップまで

### 材料 (4 人分)

米……………3 カップ  
にんじん…………… 60g  
ゆでたけのこ…………… 60g  
干しいたけ……………2 枚  
鶏むね肉…………… 60g  
油揚げ……………20g(約 1/2枚)  
A 酒……………大さじ 3  
塩……………小さじ 1  
しょうゆ……………大さじ 1  
即席だしの素……………小さじ 1/2  
しいたけのもどし汁

- 1 米は水が澄むまで手早く洗い、**たっぷりの水に 30 分浸す。**
- 2 干しいたけはもどしてせん切りに、油揚げは熱湯をかけてせん切りにする。にんじんはせん切りに、ゆでたけのこは薄切りに、鶏肉は細かく切る。
- 3 浸した米をザルに上げ、内なべに米を入れる。Aを加え、「**白米**」の**水位目盛 3**までしいたけのもどし汁と水を入れてよく混ぜ合わせる。



- 4 米の上に切った具をリング状にのせ、外ぶたを閉める。



- 5 メニューキーで〈炊込み〉を選び、炊飯キーを押す。
- 6 保温になったら全体をふんわりほぐす。

## 赤飯

炊きおこわ  
4 カップまで

### 材料 (4 人分)

もち米…………… 2カップ  
米(うるち米)…………… 1カップ  
ささげ(またはあずき)…………… 50g

※もち米だけではやわらかすぎるので、もち米 2 カップに対し、うるち米 1 カップの割合で炊いてください。

- 1 米は水が澄むまで手早く洗い、**たっぷりの水に 2 時間浸す。**
- 2 ささげはたっぷりの水でゆで、沸とうしたら湯を捨てる。新しい水を入れ、弱火でかために煮て、ささげと煮汁に分けて冷ます。
- 3 浸した米をザルに上げ、内なべに米を入れる。冷ましたささげの煮汁を加え、「**おこわ**」の**水位目盛 3**まで水を入れてよく混ぜ合わせる。

- 4 米の上に煮たささげをリング状にのせ、外ぶたを閉める。
- 5 メニューキーで〈炊込み〉を選び、炊飯キーを押す。
- 6 保温になったら全体をふんわりほぐす。

### 具や調味料を入れるとき 炊込みご飯のポイント

- 最大炊飯量を守る。(9 ページ)
- たっぴりの水に約 30 分程度浸す。(おこわ・玄米は 2 時間程度)
- 浸した後は、ザルに上げて水気を切る。(ザル上げ後、放置しない)
- 調味料を加えてから水位合わせをし、底からよくかき混ぜる。
- 具は …小さめに切る
  - …米 1 カップ当たり 70g まで (乾燥豆は 30g まで)
  - …お米に混ぜない (リング状にのせる)

※白米・無洗米：〈炊込み〉コース

玄米・発芽玄米・おかゆ：それぞれの炊飯コース

- ⊖ 青菜は初めから入れない。ゆでた青菜を、炊き上がった後に加えます。(蒸気出口が詰まり、蒸気もれ・やけど・破損の原因)

- 保温はしない。(ご飯の変色・内なべ腐食の原因)
- 早炊き・予約炊飯はしない。(うまく炊けない、腐敗の原因)
- 市販のレシピの材料配合で炊いたり、水以外のもの(トマトジュースなど)で炊いた場合、うまく炊けないことがあります。

## 玄米の炊込みご飯

玄米の炊込みご飯  
3カップまで

### 材料 (4人分)

玄米……………3カップ  
れんこん……………50g  
ごぼう……………30g  
ゆでたけのこ……………50g  
A  
酒……………大さじ1  
塩……………小さじ2/3  
しょうゆ……………大さじ1  
みりん……………大さじ1

- 1 玄米はさっと洗い、ゴミやもみからを取り除き、**たっぷりの水に2時間浸す。**
- 2 れんこんは皮をむいていちょう切り、ごぼうはさがきにし、共に水につけてあくを抜く。
- 3 たけのこは薄切りにする。
- 4 浸した玄米をザルに上げ、内なべに玄米を入れる。Aを加え、「玄米」の**水位目盛3**まで水を入れてよく混ぜ合わせる。
- 5 米の上に**2と3**をリング状にのせ、外ぶたを閉める。



- 6 メニューキーで〈玄米〉を選び、炊飯キーを押す。
- 7 保温になったら全体をふんわりほぐす。

## すしめし

すしめし  
5.5カップまで

### 材料 (4人分)

米……………3カップ  
合わせ酢(混ぜておく)  
酢……………大さじ6  
砂糖……………大さじ2 1/2  
塩……………小さじ1 1/2

- 1 米は水が澄むまで手早く洗い、「白米すし」の**水位目盛3**まで水を入れ、外ぶたを閉める。
- 2 メニューキーで〈白米〉を選び、炊飯キーを押す。
- 3 酢水を含ませたふきんですしおけをふき、炊き上がったご飯をすしおけに移す。
- 4 合わせ酢をご飯にまんべんなくかけ、ご飯を切るように混ぜる。うちわであおいでご飯につやを出す。

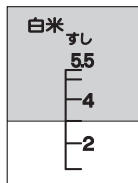

※内なべで合わせ酢を混ぜないでください。







### Cooking Memo

- ご飯が熱いうちに合わせ酢を混ぜると、合わせ酢がご飯によくしみ込みます。
- すしおけを使うと、余分な水分を吸ってくれるため、ご飯がべちゃつきにくくなります。
- 水の代わりに冷ました昆布だしを使うと、うまみが増します。

# 予約炊飯のしかた

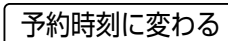
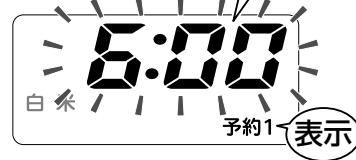
設定した時刻に炊き上がります。

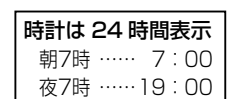
2通りの予約時刻を記憶することができるので、朝食用と夕食用などとして使い分けできます。  
14時間以上の予約や、炊込みご飯・発芽玄米・雑穀類の予約はしないでください。

準備	<b>現在時刻が合っているか確認する</b>	<ul style="list-style-type: none"> <li>● 現在時刻がずれていると、予約時刻に炊き上がりません。</li> </ul>
	<b>内なべを本体に入れて、外ふたを閉める</b>	<ul style="list-style-type: none"> <li>● 内なべを入れないと、予約できません。</li> </ul>
操作	<b>1 炊きたいものに合わせて</b>  <b>で炊飯コースを設定する</b>	<ul style="list-style-type: none"> <li>● 〈白米〉〈無洗米〉〈玄米〉〈おかゆ〉の予約ができます。</li> <li>● 玄米・おかゆは<b>必ず炊飯コースを合わせてください。</b>                      (他の炊飯コースで炊くと、                      ぶきこぼれ・やけどの原因)</li> </ul>
	<b>2 予約</b>  <b>を押す</b>  	<ul style="list-style-type: none"> <li>● 予約キーを押すたびに【予約1】と【予約2】の表示が変わる。</li> </ul>
操作	<b>3 時</b>  <b>分</b>  <b>で炊き上がり時刻にする</b>   <b>【朝 7:30 に炊き上がる例】</b>	<ul style="list-style-type: none"> <li>● 10分単位で設定できます。</li> <li>● 時・分キーは、押したままでいると早送りになります。</li> <li>● 予約時刻を記憶するので、同じ予約時刻のときは、省略できます。</li> </ul>
	<b>4 炊飯</b>  <b>を押す</b> <b>予約完了</b> 炊飯ランプ：〔消灯〕 予約ランプ：〔点灯〕 <b>➡ 予約時刻になると炊き上がる</b>	<ul style="list-style-type: none"> <li>● 炊き上がるまで予約時刻を表示。</li> <li>● 炊飯が始まると、炊飯ランプが点灯。(炊き上がるまで点灯のまま)</li> <li>● 炊飯キーを押さないと「♪ピッピッピッ」とお知らせ。(予約が完了していません)</li> </ul>

予約を取り消すとき  
操作を間違えたとき

 **を押す**

〈玄米〉〈おかゆ〉の予約を設定し直すときは、再度炊飯コースも選び直してください。

## 予約できるメニュー

- 「×」は予約炊飯しないでください。(ご飯の変質・腐敗・内なべ腐食の原因)

白米	無洗米	玄米	おかゆ	発芽玄米	雑穀類	炊込み
○	○	○	○	×	×	×

## 予約時間

- 14 時間以上の予約はしないでください。  
(夏場は 8 時間まで)  
長時間の予約はお米が発酵し、においの原因になります。
- 約 1 ～ 2 時間以内の予約は、すぐに炊飯が始まります。

## 〔予約 1〕と〔予約 2〕の使い分け

- 2 通りの予約時刻を記憶することができます。

例) 朝食用に…〔予約 1〕 6:30  
夕食用に…〔予約 2〕 19:00

予約 を押すたびに〔予約 1〕⇔〔予約 2〕になるので、予約時刻を合わせ直す手間が省けます。

## 予約中に 現在時刻を見たいとき

予約中に  を押す

- 押している間のみ、現在時刻を表示。

↓ 同時に

炊き上がりまでの時間を  
音の組み合わせでお知らせ

♪ピピッ：始めと終わりの合図  
♪ピロロ：5 時間、♪ピッ：1 時間  
(1 時間未満は 1 時間にくり上げ)

## お知らせ

- ご飯がやわらかめに炊き上がるときは、お好みにより水を少なめにしてください。
- 予約炊飯ではお米のデンプン質が沈澱するため、底のご飯がうっすらときつね色になることがあります。  
気になるときは、お米をよく洗うとやわらぎます。
- 室温や水温が低いときや水量が多いときは、炊き上がりが 10 分ほど遅れる場合があります。

## 時計の合わせかた

時計は 24 時間表示 (夜 12 時…0:00 / 昼 12 時…12:00)

### 1 電源プラグを差し込み、 を押す

表示が点滅。

### 2 で時刻を合わせる

押したまましていると早送りになります。

### 3 を押すと完了

表示の点滅が止まる。

- 炊飯・保温・予約中は、時計合わせできません。

- 時・分キーの操作音は次のようになります。

0 時 …………… ♪ピロロ

12 時 …………… ♪ピロロ、ピロロ

10 分ごとに …… ♪ピー

00 分 …………… ♪ピロロ

# 保温について

ご飯が炊き上がると自動で保温になります。



- おいしく保温するために、使用条件によって保温温度を自動でコントロール。
- 保温をやめるときは、切キーを押す。
- 内なべを取り出すと、自動的に切になります。

## ■ 次のような保温をしない (におい・変色の原因)

- ・ 24時間以上の保温
- ・ 白米以外の保温 (炊込みご飯、発芽玄米、おかゆなど)
- ・ しゃもじを入れたままの保温
- ・ 冷えたご飯の保温

保温中に表示が点滅したら、切キーを押してご飯を取り出してください。

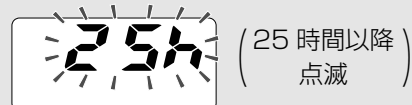

## ■ ご飯を入れたまま、保温を切らない (においの原因)

※ご飯の温度がぬるい場合やにおいがする場合は、18ページを確認したうえで、20ページに従って保温設定の変更をしてください。

## 保温のコツ

- ご飯を中央に寄せると、べちゃつきや乾燥がやわらぎます。
- 保温中のご飯のべちゃつきが気になるときは、ご飯粒が内なべ側面に残らないようにしてください。また、ときどきご飯を混ぜてください。

## 保温中に

### 現在時刻を見たいとき

保温中に  を押す

- 押している間のみ、現在時刻を表示。

## 切状態から保温にしたいとき

操作  を押すと、保温を開始



● [保温ランプ] が点灯。

## 保温中のご飯を

### 〈再加熱〉して温かくしたいとき

操作 保温中のご飯をほぐして、外ぶたを閉める

操作  を押して、再加熱を開始 (9分間)

➡ ブザーが鳴ったら終了 (保温に戻る)

- 再加熱中は、[保温ランプ] が点滅し、完了までの残時間を表示。

《再加熱を途中でやめるとき》  
保温キーを押すと、保温に戻る

- 次のような再加熱はしない。
  - ・ 再加熱をくり返す (乾燥、黄ばみの原因)
  - ・ 冷えたご飯の再加熱 (においの原因)
- ご飯の量が多すぎると十分に温まりません。(内なべの半分以下を目安に)



# お手入れ



汚れたまま使うと、においなどの原因になりますので、常に清潔にしてください。  
特に内ぶた・蒸気口は炊飯のたびにお手入れをしてください。

## ⚠ 注意

お手入れは、電源プラグを抜き、本体が冷めてから行うやけどの原因

次のものは使わないでください  
(変形・腐食・変色・ヒビ・傷の原因)

- 食器洗い乾燥機・食器乾燥器
- 台所用中性洗剤以外の洗剤
- ベンジン・シンナー・アルコール・クレンザー・漂白剤
- たわし・メラミンスポンジなどの傷が付きやすいもの

煮沸クリーニング …… 17ページ

## 本体・温度センサー

かたくしぼったふきんで異物や汚れをふき取る

- 温度センサーに異物が付いているとうまくご飯が炊けません。
- 本体は丸洗いしないでください。
- 操作部や外ぶたに水をかけたり、庫内に水を入れないでください。
- 放熱板パッキンははずれないので、無理に引っ張らないでください。

温度センサーにご飯粒などがこびりついたとき

細かいサンドペーパー（600番程度）で軽くみがき、かたくしぼったふきんでふき取る。



## 内なべ・内ぶた・蒸気口・しゃもじ・計量カップ

スポンジと台所用中性洗剤で洗う

➡ 内ぶた・蒸気口のはずしかた／取り付けかた(17ページ)

- 内ぶたや蒸気口の中の汚れは、ご飯のにおいの原因になります。炊飯のたびにはずして洗い、水分をよくふき取ってください。
- 蒸気口の中の汚れは、ふきこぼれたり、外ぶたを開けたときに水がたれる原因になります。

調味料を入れて炊飯した後、内ぶたを洗わないとサビの原因になります。

## クランプ部・吸気口・排気口

綿棒などで異物やほこりを取る



クランプ部

クランプ部にご飯粒などの異物が付いていると、外ぶたが開かなくなったり、閉まりにくくなったり、蒸気もれの原因になります。

# お手入れ

**煮沸クリーニング (1週間に1回程度)** においが気になる場合にもお使いください

- 1 内なべに水を入れる (水位目盛「白米」1まで)
- 2 メニューキーで〈白米〉を選び、炊飯キーを押す
- 3 保温になったら切キーを押し、本体が冷めたら内ふた・蒸気口・内なべなどの各部をお手入れし、乾燥させる

- 水以外 (洗剤など) は絶対に入れない。
- 連続して煮沸クリーニングしない。
- においによっては、完全に落ちないこともあります。

## 内ふた

### はずしかた

両側のつまみ部を持ち、手前に引っ張る

- 内ふたパッキンははずれないので、無理に引っ張らないでください。

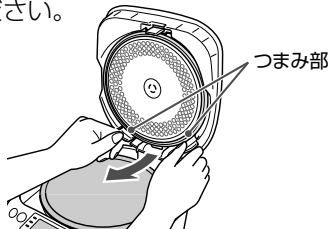

### 取り付けかた

1 つまみ部を持ち、内ふた上側の凸部を外ふたの凹部に差し込む

- 十分に乾かしてから、取り付けてください。

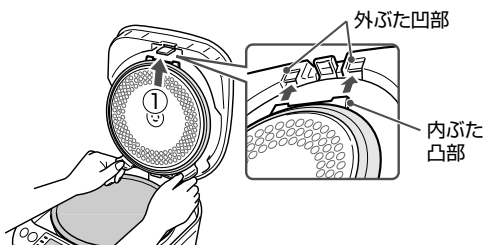

2 つまみ部を外ふたに押し込み、外ふたをつかむようにして確実に押し込む

- 確実に取り付けてください。取り付けが確実でないと、外ふたが閉まりません。

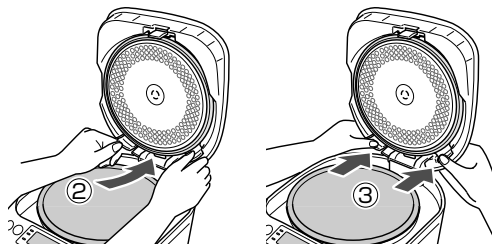

## 蒸気口

### はずしかた

1 内ふたをはずし、外ふたの内側から蒸気口の先端を押し出す

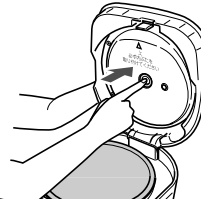

- 蒸気口が落ちないように、外ふたの外側に手を添えてください。

2 蒸気口キャップを矢印の方向に回してはずす

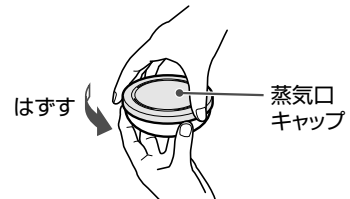

### 取り付けかた

1 蒸気口キャップを矢印の方向に回す

- 「カチッ」と音がするまで回してください。閉めすぎるとはずれにくくなったり、こわれたりすることがあります。

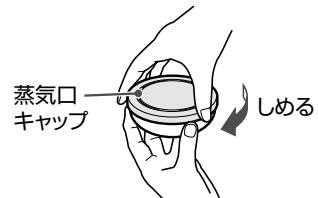

2 蒸気口を蒸気口取り付け部に押し込む

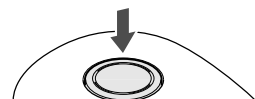

# うまくできない / 故障かな？

- 修理を依頼する前に、一度お調べください。お調べいただいてもわからないときは、お買い上げの販売店に修理をご依頼ください。

こんなとき		原因 / お調べいただくこと (参照ページ)
ご飯が	やわらかい べちゃつく ご飯が固まる	<ul style="list-style-type: none"> <li>● 水を少なめにして炊いてください。</li> <li>● 炊き上がったらすぐにご飯全体をほぐして、余分な水蒸気を逃がしてください。</li> <li>● 新米は水を少なめにして炊いてください。</li> <li>● 炊飯前に浸したり、予約炊飯の場合はやわらかめになります。</li> <li>● お米を強くといだり、ザル上げ放置すると、お米が割れてべちゃつきます。</li> <li>● お湯や pH9 以上のアルカリイオン水を使っていませんか？</li> </ul>
	かたい ばさつく	<ul style="list-style-type: none"> <li>● 水を多めにして炊いてください。</li> <li>● あらかじめお米を浸してから炊いてください。</li> <li>● 硬度の高いミネラルウォーターを使っていませんか？</li> </ul>
	こげる ※薄いきつね色のこげ は故障ではありません。	<p>次の場合はこげやすくなります。</p> <ul style="list-style-type: none"> <li>● 洗米が不十分なとき。 ● 浸し時間が長いとき。予約炊飯のとき。</li> <li>● 無洗米を炊いたとき。1～2回すすぐとこげがやわらぎます。</li> <li>● 胚芽米を炊飯したり、炊込みご飯などで調味料を入れたとき。</li> </ul>
	うまく炊けない	<ul style="list-style-type: none"> <li>● 庫内や内ぶたが温かいまま炊飯していませんか？人肌程度に冷ましてから炊飯してください。</li> <li>● 早炊きは少し水っぽくなったり、かために炊き上がります。(10 ページ)</li> <li>● 温度センサー (2ヶ所) ・内ぶたパッキン・内なべのふちに異物が付いていませんか？ (7 ページ)</li> <li>● 内なべが変形したり、内ぶた・蒸気口を付け忘れていませんか？</li> <li>● 炊飯中に停電があったり、保温になる前に切りませんでしたか？</li> </ul>
	炊込みご飯が うまく炊けない	<ul style="list-style-type: none"> <li>● 具をお米に混ぜていませんか？</li> <li>● その他、「具や調味料を入れるとき」(11 ページ) をご覧ください。</li> </ul>
保温の ご飯が	におう ※においがした場合は 必ず、煮沸クリーニング をして、お手入れし てからご使用ください。 (17 ページ)	<ul style="list-style-type: none"> <li>● 次のような保温をしていませんか？ 長時間の保温、炊込みご飯、発芽玄米、白米以外のご飯、冷やご飯、しゃもじを入れたまま</li> <li>● 内ぶた・蒸気口・本体が汚れていませんか？ (16 ページ)</li> <li>● 洗米が不十分だったり、長時間の予約炊飯をしていませんか？ (14 ページ)</li> <li>● 保温が途中で切れて、ご飯が入ったままになっていませんか？ 保温中に内なべを取り出して戻した、誤って切キーを押した、長時間の停電により電源が切れた</li> </ul> <p>上記の内容を確認したうえ、保温設定の変更をしてください。(20 ページ)</p>
	変色する 乾燥する	<ul style="list-style-type: none"> <li>● 内ぶたパッキン・内なべのふち・本体の枠の上に異物が付いていませんか？</li> <li>● 内なべの外側・温度センサー (2ヶ所) に異物が付いていませんか？</li> <li>● 蒸気口は確実に付いていますか？</li> <li>● 長時間の保温や再加熱をくり返していませんか？</li> <li>● 少量の保温は底のご飯が乾燥してかたくなることがありますので、ご飯粒を寄せて中央に盛るようにしてください。</li> </ul>
	べちゃつく	<ul style="list-style-type: none"> <li>● 水を少なめにして炊いてから、保温してください。</li> <li>● ご飯粒が内なべ側面に残らないように中央に寄せて、ときどきご飯を混ぜてください。</li> </ul>
	ぬるい	<ul style="list-style-type: none"> <li>● 召し上がる前に「再加熱」をしたり (15 ページ)、保温設定の変更をしてください。(20 ページ)</li> </ul>

# うまくできない / 故障かな？

こんなとき		原因 / お調べいただくこと (参照ページ)
炊飯・保温	蒸気もれる ※炊き上がったから確認してください。	<ul style="list-style-type: none"> <li>● 内ぶたパッキン・内なべのふち・枠の上に異物が付いていませんか？ (7 ページ)</li> <li>● 内ぶたパッキンが傷んでいたり、内ぶた・内なべが変形していませんか？</li> <li>● 内ぶたは確実に付いていますか？ (17 ページ)</li> </ul>
	ふきこぼれる	<ul style="list-style-type: none"> <li>● お米が少なかったり、水が多かったり、洗米が不十分ではありませんか？</li> <li>● おかゆや玄米を白米コースで炊いていませんか？</li> <li>● 温度センサー (2ヶ所) に異物が付いていませんか？</li> <li>● 蒸気口の中は汚れていませんか？</li> <li>● 蒸気口・内ぶたが付いていますか？</li> </ul>
	内なべに薄い膜ができる	● オブラート状の薄い膜は、米のうまみ成分 (デンプン質) が溶けて乾燥したもので、異常ではありません。
	中央部がくぼむ	● 異常ではありません。全体をほぐしてください。
	内ぶたや内なべに水滴が付いている	● 乾燥防止のため、内ぶたや内なべに水滴が付くことがあります。異常ではありません。
	外ぶたを開けるとつゆが落ちる	<ul style="list-style-type: none"> <li>● 外ぶたを開けるタイミングや室温などにより、つゆが枠などに落ちることがありますのでふき取ってください。</li> <li>● 温度センサー (2ヶ所) ・内なべの外面に異物が付いていませんか？</li> </ul>
予約	すぐ炊飯を始めた 予約時刻に炊けない 予約できない	<ul style="list-style-type: none"> <li>● 約 1 ~ 2 時間以内の予約は、すぐに炊飯を始めます。</li> <li>● 午前と午後を間違えていませんか？ 時計は 24 時間表示です。</li> <li>● 現在時刻が違っていませんか？ リチウム電池が消耗していませんか？ (19 ページ)</li> <li>● 室温や水温が低いときや水量が多いときは、炊き上がりが 10 分ほど遅れる場合があります。</li> <li>● 予約をセットしたときに、内なべは入っていましたか？</li> <li>● 予約のセットを忘れたり、最後に炊飯キーを押し忘れていませんか？</li> </ul>
操作・表示	外ぶたが閉まりにくい 外ぶたが閉まらない	<ul style="list-style-type: none"> <li>● 内ぶたは確実に付いていますか？ 付け忘れ防止のため、内ぶたが付いていないと外ぶたは閉まりません。(17 ページ)</li> <li>● クランプ部に異物が付いていませんか？ (16 ページ)</li> </ul>
	キー操作ができない	<ul style="list-style-type: none"> <li>● 電源プラグは差し込んでありますか？ 内なべはセットされていますか？</li> <li>● 表示部に「C10」や「F01」などの表示が出ていませんか？ (21 ページ)</li> </ul>
	使用中にランプが消えている	<ul style="list-style-type: none"> <li>● 使用中に内なべを取り出すと、電源が切れます。</li> <li>● 誤って切キーを押したり、長時間の停電があると電源が切れます。</li> </ul>
	保温経過時間が点滅する	● 長時間保温しすぎのお知らせです。保温を中止してください。(15 ページ)
	《リチウム電池の消耗》 表示が消えた 0:00 で点滅する	<ul style="list-style-type: none"> <li>● 本体内部に固定されているリチウム電池が切れています。</li> </ul> <p>電源プラグを差し込み、切キーを押すと 0:00 の点滅が止まり、通常通りに使えます。予約炊飯のときは毎回、現在時刻を合わせてください。電源プラグを差し込んでいる間は、時計が動きます。</p> <p>電池の取り替えは、お買い上げの販売店にご依頼ください。(有料) 電池は本体内部に固定されており、お客様自身では交換できません。 本体を分解しないでください。</p>

こんなとき		原因 / お調べいただくこと (参照ページ)
その他	使用中に音がる	●「ブーン」はファンの回転音、「ジー」は通電音、「シュー」は蒸気音です。(故障ではありません)
	プラスチックなどのおいがする	●使い始めはにおうことがありますが、ご使用とともに少なくなります。→ 気になるときは、煮沸クリーニングをしてください。(17 ページ)
	コードが巻き込まれない	●コードのねじれを直し、少し引いてから戻すと巻き込まれます。
	内なべ外面の塗装が傷付いた、汚れた	●ご使用にともない、内なべの外面の塗装が傷付いたり、汚れたりすることがありますが、炊飯や保温をするうえで問題なくご使用いただけます。
	電源プラグを抜き差ししたときに光が出る	●本体内部の電気部品に電気が流れるためです。故障ではありません。
	炊飯中にブレーカーが落ちた	●他の電気製品と同時に使用すると、定格を超えてブレーカーが働くことがあります。単独のコンセントをお使いください。

次の場合は、お買い上げの販売店にご相談ください。

- 誤って内なべを入れずに水やお米を本体に入れてしまったとき。
- 誤って内なべ・内ぶたを落としたり、ぶつけたりして変形・破損したとき。
- プラスチック部品やパッキン類が傷んできたとき。(数年間のご使用で傷んでくる場合があります)

## ■保温設定の変更のしかた

ご飯の温度がぬるい場合やにおいがする場合は 18 ページを確認したうえで、下記に従って保温設定を変更してください。





### 1 電源プラグを差し込む

保温をしている場合は、切キーを押してください。

### 2 時キーを“2 秒以上”押す

 工場出荷時の設定が表示されます。

### 3 分キーを押して、設定を変える

  保温温度が高めの設定になります。  
時キーを押すと工場出荷時の設定   に戻ります。

### 4 切キーを押すと完了





時計表示に戻ります。

※においがした場合は必ず煮沸クリーニングをして、お手入れしてからご使用ください。(17 ページ)

上記に従って保温設定を変更しても改善しない場合は、東芝生活家電ご相談センターにご相談ください。(22 ページ)

# エラー表示

切キーを押して電源プラグをコンセントから抜き、下記に従って処置を行ってください。

エラー表示	お調べいただくこと / 処置のしかた	表示の解除
	<ul style="list-style-type: none"> <li>● 本体底部の吸・排気口のほこりを取り除いてください。</li> <li>● 紙や布などのやわらかいものの上など、吸・排気口をふさぐような場所で使わないでください。</li> </ul>	<p>処置後、電源プラグを差し込み</p> <p> を押す</p> <p>(エラー表示解除)</p> <p>↓</p> <p>庫内・内なべ・内ぶたを人肌程度まで冷ましてから再開してください。</p>
	<ul style="list-style-type: none"> <li>● なべ温度センサーや内なべの底に付いているご飯粒などの異物を取り除いてください。</li> <li>● 水の量が多くありませんか？ (水を少なくしてください)</li> </ul>	
	<ul style="list-style-type: none"> <li>● 電源が 200V 用コンセントではありませんか？ →電源プラグを 100V 用コンセントに差し込んでください。</li> </ul>	
	<ul style="list-style-type: none"> <li>● 故障の表示です。 →お買い上げの販売店に修理をご依頼ください。</li> </ul>	

## 停電したとき

停電復帰後、再び炊飯や保温を続けます。

ただし、うまく炊けなかったり、電源が切れたり、予約の炊き上がりが遅れたりすることがあります。途中で電源プラグを抜いたり、ブレーカーが働いたときも同じです。

## 仕様

この製品は日本国内用に設計されているため、海外では使用できません。また、アフターサービスもできません。

This product is designed for use only in Japan and cannot be used in any other country. No servicing is available outside of Japan.

種類	ジャー炊飯器 (保温機能付き)	
電源	交流 100V 50-60Hz 共用	
消費電力 (炊飯)	1100W	
消費電力 (保温)	平均 18.1W	
外形寸法	幅	25.3cm
	奥行	35.9cm
	高さ	19.9cm
本体質量	3.8kg	
コードの長さ	1.0m	

方式	IH
最大炊飯容量	1.0L
区分名	B
蒸発水量	52.2g
年間消費電力量	95.9kWh/年
1 回当たりの炊飯時消費電力量	192Wh
1 時間当たりの保温時消費電力量	18.1Wh
1 時間当たりの予約時消費電力量	0.88Wh
1 時間当たりの待機時消費電力量	0.72Wh

- 年間消費電力量は、省エネ法・特定機器「電気ジャー炊飯器」の測定方法による数値です。(区分名も同法に基づいています)
- 蒸発水量は 1 回当たりの炊飯時に本体外へ放出した水の質量であり、省エネ法の目標基準値を算出するために用いる数値です。
- 1 回当たりの炊飯時消費電力量は白米コース、1 時間当たりの保温時消費電力量は工場出荷時の保温設定での電力量です。(米 450g、水 590g)
- 実際にお使いになる時の消費電力量は、使用頻度・使用時間・お米の量・ご使用のコース・周囲の温度などによって変化しますので、あくまでも目安としてご覧ください。

# 保証とアフターサービス

必ずお読みください

修理・お取り扱い・お手入れについてご不明な点は

お買い上げの販売店へご相談ください。

販売店にご相談ができない場合は、下記の窓口へ

## 株式会社 良品計画

お客様室  **0120-14-6404**  
平日 10:00～21:00、土・日・祝 10:00～18:00

## 東芝生活家電ご相談センター

 **0120-1048-76**  
受付時間：365日 9:00～20:00  
携帯電話・PHSなど **022-774-5402**（通話料：有料）  
FAX **022-224-6801**（通信料：有料）

- ・良品計画「お客様室」は株式会社良品計画が運営しております。
- ・お客様からご提供いただいた個人情報は、修理やご相談への回答、カタログ発送などの情報提供に利用いたします。
- ・利用目的の範囲内で、当該製品に関連する株式会社良品計画や東芝グループ会社、協力会社にお客様の個人情報を提供する場合があります。

## 保証書（一体）

- 保証書は、この取扱説明書の裏表紙に記載されております。
- 保証書は、必ず「お買い上げ日・販売店名」などの記入をお確かめのうえ、販売店から受け取っていただき、内容をよくお読みした後、大切に保管してください。
- 保証期間はお買い上げの日から本体は1年間、内なべ内面フッ素樹脂加工は3年間です。

## 補修用性能部品の保有期間

- IHジャー炊飯器の補修用性能部品の保有期間は製造打切り後6年です。
- 補修用性能部品とは、その商品の機能を維持するために必要な部品です。

## 部品について

- 修理のために取りはずした部品は、特段のお申し出がない場合は弊社にて引き取らせていただきます。
- 修理の際、弊社の品質基準に適合した再利用部品を使用することがあります。

## 修理を依頼される時は／持込修理

- 18～21ページに従って調べていただき、なお異常があるときは、切キーを押して使用を中止し、必ず電源プラグをコンセントから抜いて、お買い上げの販売店にご連絡ください。

### ■保証期間中は

保証書の規定に従って、販売店が修理させていただきます。なお、修理に際しましては、保証書をご提示ください。

### ■保証期間が過ぎているときは

保証期間経過後の修理については、お買い上げの販売店にご相談ください。修理すれば使用できる場合は、ご希望により有料で修理させていただきます。

### ■修理料金のしくみ

修理料金は技術料・部品代などで構成されています。	
技術料	故障した商品を正常に修復するための料金です。
部品代	修理に使用した部品代金です。

便利 メモ	お買い上げ日	年	月	日
	お買い上げ店名	電話（            ）		

### 長年ご使用のIHジャー炊飯器の点検を！

定期的に「安全上のご注意」「お願い」を確認してご使用ください。誤った使いかたや長年のご使用による熱・湿気・ほこりなどの影響により部品が劣化し、故障や事故につながることもあります。



愛情点検

こんな症状はありませんか。  
電源プラグやコンセントにたまっているほこりは取り除いてください。

- 電源プラグ・コードが異常に熱くなる。
- 本体からコゲくさいにおいがする。
- 本体の一部に割れ、ゆるみ、がたつきがある。
- 内なべ・外ぶた・内ぶたが変形、破損している。
- 炊飯中、底部のファンが回っていない。
- その他の異常・故障がある。

ご使用中

故障や事故防止のため、使用を中止し、電源プラグをコンセントから抜いて、必ずお買い上げの販売店に点検・修理をご相談ください。

# 無印良品 IH ジャー炊飯器保証書 持込修理

形名	M-RC10E					
★お 客 様	お名前	ふりがな				様
	ご住所	〒□□□-□□□□				
★ご 販 売 店	電話	市外	市内	番号	呼	
	保証期間	本体1年 内なべ内面フッ素樹脂加工3年		★お買い上げ日 □□年□□月□□日から		
住所・店名						
電話						

※この保証書は、本書に明示した期間、条件のもとにおいて無料修理をお約束するものです。したがってこの保証書によって保証書を発行している者（保証責任者）、およびそれ以外の事業者に対するお客様の法律上の権利を制限するものではありません。

※保証期間経過後の修理、補修用性能部品の保有期間について詳しくは取扱説明書をご覧ください。

## 株式会社 良品計画

〒170-8424 東京都豊島区東池袋4-26-3  
 お客様室 ☎ 0120-14-6404  
 平日 10:00～21:00、土・日・祝 10:00～18:00

本書は、取扱説明書、本体貼付ラベルなどの記載内容にそった正しいご使用のもとで、保証期間中に故障した場合に、本書記載内容にそって無料修理をさせていただくことをお約束するものです。

保証期間中に故障が発生したときは、本書と商品をご持参のうえ、お買い上げの販売店に修理をご依頼ください。修理の際、弊社の品質基準に適合した再利用部品を使用することがあります。

★印欄に記入がないときは無効です。本書をお受け取りの際は必ず記入をご確認ください。また、本書は再発行しませんので紛失しないように大切に保管してください。

1. 保証期間内でも次の場合には有料修理になります。
  - (イ) 誤ったご使用や不当な修理・改造で生じた故障、損傷。
  - (ロ) お買い上げ後の落下や輸送などで生じた故障、損傷。
  - (ハ) 火災、天災地変（地震、風水害、落雷など）、塩害、虫害、ガス害、異常電圧で生じた故障、損傷。
  - (ニ) 本書のご提示がない場合。
  - (ホ) 本書にお買い上げ年月日、お客様名、販売店名の記入のない場合、あるいは字句が書きかえられた場合。
  - (ヘ) 一般家庭用以外（たとえば業務用など）に使用された場合の故障、損傷。
  - (ト) ご使用による容器の汚れ、キズ。

(チ) 下記の使いかたをした場合の内なべ内面フッ素樹脂加工のふくれ、はがれなど。

- ・金属製のおたま、スプーン、泡立て器、食器などかたいものを入れたり、使った場合。
- ・内なべのお手入れの際に金属たわし、ナイロンたわしなどを使用した場合。
- ・台所用中性洗剤以外の洗剤や漂白剤、クレンザーを使った場合。
- ・内なべの中で酢を使った場合。
- ・白米以外（みそ汁、カレー汁などの汁物や炊込みご飯など）の保温をした場合。
- ・お買い上げ後の落下や輸送などで生じたへこみ。
- ・その他取扱説明書、本体貼付ラベルなどの記載事項にそわない使いかたをした場合。

2. 出張修理を行った場合には出張に要する実費を申し受けます。
3. 修理のため取りはずした部品は、特段のお申し出がない場合は弊社にて引き取らせていただきます。
4. 本書は日本国内においてのみ有効です。  
This warranty is valid only in Japan.
5. ご転居またはご贈答品などで、お買い上げの販売店に修理をご依頼できない場合には、東芝生活家電ご相談センターへご相談ください。

修理 メモ	修理年月日	修 理 内 容	担当
	年 月 日		
	年 月 日		

・保証書にご記入いただいたお客様の住所・氏名などの個人情報は、保証期間内のサービス活動およびその後の安全点検活動のために利用させていただく場合がございますので、ご了承ください。

・修理のために、当社から修理委託している保守会社などに必要なお客様の個人情報を預託する場合がございますが、個人情報保護法および当社と同様の個人情報保護規程を遵守させていただきますので、ご了承ください。

販売元  
**株式会社 良品計画**  
 〒170-8424 東京都豊島区東池袋4-26-3  
 お客様室 ☎ 0120-14-6404  
 平日 10:00～21:00、土・日・祝 10:00～18:00

供給元  
**東芝ホームアプライアンス株式会社**  
 リビング機器事業部  
 〒101-0021 東京都千代田区外神田2-2-15（東芝昌平坂ビル）