

# 無印良品

FAX機能付電話機（スリムタイプ）

形名 SFX-MJ1

## 取扱説明書

- このたびは、FAX機能付電話機（スリムタイプ）をお買いあげいただきまして、まことにありがとうございました。
- FAX機能付電話機（スリムタイプ）を正しく使用していただくために、お使いになる前に取扱説明書をよくお読みください。  
特に、安全上のご注意、使用上のご注意（6～12ページ）は必ずお読みください。  
なお、この取扱説明書には保証書もついていますので、大切に保管してください。

# よくあるお問い合わせ

このページは、お客さまがよく使われる機能やお困りになったことなど、お問い合わせの多い内容を紹介しています。



詳しいもくじは、2~4ページをご覧ください。

## 設置について

- 159ページ ADSL/光回線/ISDNに接続したい
- 25ページ 電話回線の種別をかえたい
- 26ページ 日付と時刻を合わせたい
- 151ページ 使えるターミナルボックスの種類について
- 151ページ 使えるドアホンの種類について

## 別売品について

- 129ページ インクリボンをセットしたい
- 149ページ 子機を増設したい
- 147ページ 別売品を買いたい

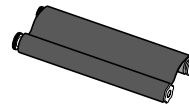

## ファクスと電話について

- 41ページ ファクスと電話を受けるときの呼び出し音の回数をかえたい
- 77ページ 子機の操作でファクスを受けたい（リモート受信）



## 録音について

- 44ページ 通話を録音したい
- 88ページ 応答メッセージを自分の声で録音したい
- 87ページ 録音された用件を消したい



## ナンバーディスプレイ

- 107ページ 迷惑電話を拒否したい
- 109ページ
  - フリーダイヤル…107ページ Fネット…107ページ
  - 非通知/公衆電話/表示圏外/不明電話…108ページ
  - 特定の電話番号…109ページ
- 101ページ かかってきた電話番号を知りたい（着信履歴）

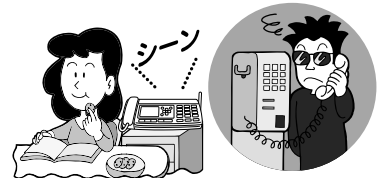

## 困ったとき

- 131ページ 電話をかけられない
- 133ページ 電話を受けられない
- 135ページ 通話中に雑音が入る・聞き取りにくい
- 127ページ 記録紙に縦線が入る
- 136ページ ドアホンが鳴らない



# もくじ

## はじめに

もくじ	2
親機と付属品の確認	5
必ずお読みください（安全上のご注意）	6
必ずお読みください（使用上のご注意）	9
各部の名前とはたらき	13
機能一覧表	17

## 準備をする

接続する	19
子機を充電する	21
記録紙をセットする	23
電話回線の種別をかえる	25
日付と時刻を合わせる	26
あなたの名前とファクス番号を登録する （自局名登録）	27
子機に名前を登録する	28

## 電話

音量を調節する	29
呼び出し音の種類をかえる	31
電話をかける	33
電話をかけ直す（再ダイヤル）	35
登録した相手に電話をかける	37
電話を受ける	38
手ぶらで電話をする（テブラ通話）	39
呼び出し音の鳴る回数(時間)をかえる	41
電話の相手に待っていただく（保留）	43
通話を録音する（通話録音）	44

迷惑な電話を切りたいときは （迷惑ゲキタイ機能）	45
内線の呼び出し方法をかえる （内線ボイスコール）	47
いろいろな設定をする	48
ダイヤルした番号を音声で流す （ダイヤルコール）	48
文字の濃さを調節する （表示コントラスト）	48
文字の大きさをかえる（文字サイズ設定）	49
ボタン操作音を設定する	50
キーロックを使う	50
モーニングコールを使う	51
クイック通話を設定する	52
簡単ダイヤルに登録する	53
登録する	53
変更する・消去する	54
親機の電話帳に登録する	55
登録する	55
変更する・消去する	56
子機の電話帳に登録する	57
登録する	57
変更する・消去する	58
文字入力のしかた	59
電話帳で相手を選ぶ（電話帳検索）	61
電話帳を転送する（電話帳転送）	62
親機と子機、子機と他の子機で話をする	63
外からかかってきた電話をまわす	65
携帯セレクトダイヤルを利用する	67
携帯セレクトダイヤルを設定する	69
携帯セレクトダイヤルを解除する	70

## コピー

原稿のセットのしかた	71
原稿について	72
原稿に合った画質を選ぶ（画質選択）	73
コピーをする	74

次ページへつづく→

はじめに

準備をする

電話

コピー

ファクス

留守番電話

契約が必要  
なサービス

困ったとき

ご参考

## ファクス

ファクスを送る	75
話をしたあとに送る（手動送信）	75
話をしないで直接送る（自動送信）	75
ファクスの受けかた	77
親機で受ける（手動受信）	77
自動で受ける（自動受信）	77
子機で受ける（リモート受信）	77
メモリー受信の内容を印刷する	79
メモリー受信の内容を消す	81
ファクス受信の印刷方法をかえる	82

## 留守番電話

留守番電話を使う	83
録音された用件を聞く（再生）	85
録音された用件を消す（消去）	87
自作応答メッセージを録音する	88
おやすみモードを使う	89
おやすみモードを設定する	89
おやすみモードの時間帯を設定する （おやすみタイマー）	90
用件の録音時間をかえる	91
留守番電話の呼び出し音の回数を かえる（トールセーバー）	92
相手確かめてから電話に出る （居留守モニター）	93
暗証番号を登録する	94
留守中に用件が録音されると転送する （用件転送）	95
転送先の電話番号を登録する	96
外出先から留守番電話を操作する （リモート操作）	97
用件の再生と消去をする	97
留守番電話を設定する	98
留守番電話を解除する	98

## 契約が必要なサービス

ナンバー・ディスプレイを利用する	99
ナンバー・ディスプレイの設定をする	99
電話をかけてきた相手を確認する （着信履歴）	101
親機の着信履歴を確認する	101
子機の着信履歴を確認する	103
呼び出し先を指定する （てきちゅうコール）	104
呼び出し音で相手を知らせる （すき・すきコール）	105
勧誘セールスガードを使う	107
迷惑な電話は受けたくない （迷惑電話ガード）	108
番号を表示しない電話を受けない ように設定する	108
特定の番号の電話を受けないように 設定する	109
非通知の電話を知らせる （非通知ボイス）	111
新しい着信を知らせる（新着表示）	112
おやすみ特別番号を登録する	113
キャッチホンサービスを利用する	115
キャッチホン・ディスプレイを 利用する	116
キャッチホン・ディスプレイの 設定をする	116
キャッチホン・ディスプレイを利用する	117
ネーム・ディスプレイについて	118
モデムダイヤルインを利用する	119
モデムダイヤルインを設定する	120

## 困ったとき

こんな表示が出たときは！	121
原稿がつまったとき	124
記録紙がつまったとき	125
記録紙に縦線が入るとき	127
インクリボンがなくなったとき	129

電話で困ったとき .....131  
 コピーやファクスで困ったとき .....137  
 留守番電話で困ったとき .....141  
 ナンバー・ディスプレイで困ったとき .....142  
 その他で困ったとき .....143  
 無線チャンネル設定を変更する .....145  
 回線レベル設定を変更する .....146

**ご参考**

別売品について .....147  
 お手入れについて .....148  
 子機増設（親機への登録）のしかた .....149  
 ドアホンを接続する .....151  
     接続できるドアホンについて .....151  
     TEL-T560とTEL-D22Sを接続する .....152  
     TEL-T800とTEL-D22Sを接続する .....153  
 ドアホンを利用する .....155  
     親機でドアホンに応答する .....155  
     子機でドアホンに応答する .....155  
     親機で通話中に応答する .....156  
     子機で通話中に応答する .....156  
 ドアホン接続の設定をする .....157  
 構内交換機に接続して使う .....158  
 いろいろな接続について .....159  
     ADSLをご利用のときは .....159  
     光回線をご利用のときは .....159  
     ISDN回線をご利用のときは .....160  
 子機を壁に掛けて使う .....161  
 電池の交換のしかた .....162  
 内容を確認するには（リスト印刷） .....163  
 お買いあげ時の状態に戻す（初期化） .....165  
 停電のとき .....167  
 区点コード表 .....168  
 主な仕様 .....173  
 アフターサービスについて .....174  
 お客さまご相談窓口 .....175  
 さくいん .....177

はじめに

準備をする

電話

コピー

ファクス

留守番電話

契約が必要なサービス

困ったとき

ご参考

# 親機と付属品の確認

親機と付属品がそろっていることを確認してください。

足りないものがあつたときは、お買いあげの販売店へご連絡ください。

【 】内は品番およびサービス販売部品コードです。新たにご購入される際は、【 】内の品番および10桁のサービス販売部品コードでご注文ください。

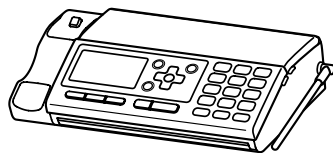

親機・・・1台

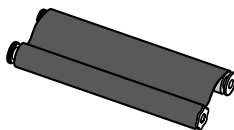

インクリボン (テスト用8m) ……1本 (※-1)

インクリボンは親機に取り付けられています。  
テスト用ですので、コピーやファクスを多くお使いになるときは、  
早めにインクリボンをお買いあげください。(147ページ)

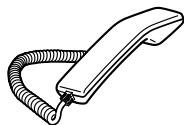

受話器(カールト付き)・・・1台

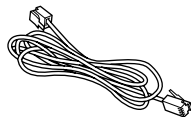

電話回線コード (約2m) ……1本  
【661 036 5256】

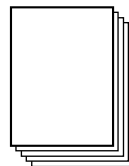

記録紙・・・5枚 (※-2)



子機・・・1台 【TEL-SMJ1】

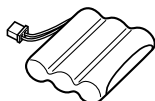

子機用電池・・・1個  
(TEL-BT200)  
【661 119 3148】または  
(NTL-200)  
【661 121 8025】

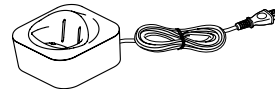

充電器・・・1台 【TEL-CHMJ1】

取扱説明書……………1冊      【661 167 9017】

(※-1) : 別売品のインクリボンとは印刷できる枚数が異なります。(130ページ)



(※-2) : 付属の記録紙は、当社推奨のファクス用普通紙 (A4サイズ) です。

# 必ずお読みください (安全上のご注意)



この「安全上のご注意」は、製品を安全にお使いいただき、あなたや他の人々への危害や財産への損害を未然に防止するために、注意事項を絵表示しています。

表示内容を無視して誤った使いかたをしたときに生じる程度を「危険」、「警告」、「注意」の3つに区分しています。安全に関する重要な内容ですので、必ずお守りください。

## 危害・損害の程度とその表示

 <b>危険</b>	この表示を無視して、誤った取り扱いをすると、人が死亡または重傷を負う可能性が切迫して生じることが想定される内容を示しています。
 <b>警告</b>	この表示を無視して、誤った取り扱いをすると、人が死亡または重傷を負う可能性が想定される内容を示しています。
 <b>注意</b>	この表示を無視して、誤った取り扱いをすると、人が傷害を負う可能性が想定される内容および物的損害のみの発生が想定される内容を示しています。

## 絵表示の例

	△記号は注意（危険、警告を含む）を促す内容です。 左図のときは一般的な注意の表示です。
	⊘記号は禁止の行為であることを告げるものです。 左図のときは分解禁止の表示です。
	●記号は必ず実行していただきたい内容を告げるものです。 左図のときは必ず電源プラグを抜いてほしい表示です。

はじめに

必ずお読みください (安全上のご注意)

## 危険

### 電池について、次の点を守ること

- ・火の中に投げ入れたり、加熱したりしない
- ・本機以外の機器には使用しない
- ・+と-の端子を針金などの金属で接続したり、金属製のネックレスなどと一緒に持ち運んだり、保管しない

守らないと、液漏れ・発熱・破裂の原因となります。

- ・充電は、必ず専用の充電器とする
- ・分解・改造・ハンダ付けをしない
- ・本体にうまくつながらなかったときは、無理に接続しないで、+と-の向きを確かめる



### 電池の液が目に入ったときは、こすらずにきれいな水で十分洗ったあと、直ちに医師の治療を受ける

失明の恐れがあります。



## 警告

### 電池について、次の点を守ること

- ・水や海水につけたり、ぬらしたりしない
- ・外装チューブをはがしたり、傷つけたりしない

守らないと、液漏れ・発熱・破裂の原因となります。

- ・液漏れ、変色、変形など、今までと異なることに気づいたときは使用しない



### 電池の液が皮膚や衣服についたときは、直ちにきれいな水で洗い流す

皮膚に傷害を起こす恐れがあります。



### 電源はAC100Vのコンセントを使う

AC200Vの電源で使うと、火災・感電・故障の原因となります。



### 電源プラグは、刃にほこりが付着していないか確認し、刃の根元まで確実に差し込む

刃にほこりが付着したり金属などが触れると、火災・感電の原因となります。



次ページへつづく→

# 必ずお読みください（安全上のご注意）

**雷が激しいときは、電源プラグ・電源コード・電話回線コードにさわらない**  
感電の原因となります。



**タコ足配線はしない**

火災・過熱の原因となります。



**ぬれた手で電源プラグにさわらない**  
感電の原因となります。



**本体内部の記録ヘッドにさわらない**

記録ヘッドとその周辺は高温になっていますので、手を触れないようにご注意ください。やけどすることがあります。



**病院内などの使用を禁止された区域では、設置・使用しない**

医療機器に影響を与え、事故の原因となります。



**分解・改造はしない**

火災・感電・故障の原因となります。



**付属以外の充電器を使用しない**

火災・感電・故障の原因となります。



**上にものを置かない**

本機の上や近くに水などの入った容器や金属物を置かないでください。落下したり、こぼれたり中に入ったりすると、火災・感電・故障の原因となります。



**ホームテレホン・ビジネスホンの回線などにそのまま接続しない**

直接本機をホームテレホン・ビジネスホン用の回線に接続すると、必要以上の電流が流れ、故障・発熱・火災の原因となります。接続の機器などをお確かめのうえ、ご使用ください。



**電話回線コードのプラグに洗剤などの液体をかけたりぬらさない**

電話回線コードがぬれた場合は、すぐに電話用コンセントから抜いて使用しないでください。そのまま使用すると火災の原因となります。



**電源コードを傷つけない**

コードを無理に曲げたり、引っばったり、コードの上に重いものをのせたりしないでください。万一、コードが傷んだときは、販売店に交換を依頼してください。そのまま使用すると、火災・感電の原因となります。



**水でぬらさない**

水滴がついたときは乾いた布でふきとってください。万一、内部に水が入ったときは、電源プラグをコンセントから抜いて、販売店にご連絡ください。そのまま使用すると、火災・感電・故障の原因となります。



**金属類を差し込まない**

本機の開口部（原稿挿入口、原稿排出口、記録紙排出口等）から内部に金属類を差し込んだりしないでください。万一、異物が入ったときは、電源プラグをコンセントから抜いて販売店にご連絡ください。そのまま使用すると火災・感電・故障の原因となります。



**異常が起きたときは、使用しない**

万一、煙が出ている、変な臭い、異常な音がするなどの異常状態のときは、電源プラグをコンセントから抜いて販売店にご連絡ください。お客さまによる修理は危険ですので、絶対にしないでください。そのまま使用すると、火災・感電・故障の原因となります。



**次のような場所で設置・使用しない**

本機の電波で、誤作動による事故の原因となります。

- 医用電気機器に近い場所（手術室・集中治療室・CCU\*など） ※CCU…冠状動脈疾患監視病室
- 自動ドア・火災報知器などの自動制御機器に近い場所
- 心臓ペースメーカーの装着部位から22cm以内の位置



**ペットの糞尿がかかったときは、使用しない**

万一、内部に入ったときは、電源プラグをコンセントから抜いて、販売店にご連絡ください。そのまま使用すると、火災・感電の原因となります。





## ⚠ 注意

### 油煙や湯気が当たる場所に置かない

調理台や加湿器のそばなどに置かないでください。火災・感電・故障の原因となることがあります。



### 指を挟まないように注意

操作パネル・カバーを開け閉め（インクリボン交換時など）したとき、指を挟まないようご注意ください。けがの原因となることがあります。



### 直射日光の当たる場所に置かない

内部の温度が上がり、火災の原因となることがあります。また、印刷の画像に乱れが生じることがあります。



### ほこりや湿気の多い場所に置かない

火災・感電・故障の原因となることがあります。



### 通風孔をふさがない

内部に熱がこもり、火災・変形の原因となることがあります。



### アンテナに注意する

誤って目に触れると、けがの原因となることがあります。



### 万一漏電した場合の感電防止のため、アース線を取り付ける

- アース線を取り付けられるところ
  - ・電源コンセントのアース端子
  - ・銅片などを65cm以上、地中に埋めたもの
  - ・設置工事（D種）が行なわれている接地端子
- アース線を取り付けてはいけないところ
  - ・ガス管
  - ・電話専用アース
  - ・避雷針
  - ・水道管や蛇口



### 皮膚に異常を感じたときは、直ちに使用を中止し、皮膚科専門医へ相談する

各種ボタンの中には金属メッキ（ニッケル、ニッケルクロムなど）を使用している部分があります。お客さまの体質、体調によっては、これらの金属メッキにより、かゆみ、かぶれ、湿疹などが生じる原因となることがあります。



### 充電器を壁に取り付けるときはしっかり固定する

落下しないよう、柱など十分に固定できる場所に取り付けてください。落下すると、けが・故障の原因となることがあります。



### 電源プラグを抜くときは、必ずプラグ部を持って抜く

コードを引っばると、コードが傷つき、火災・感電の原因となることがあります。



### 電源コードを熱器具に近づけない

コードの被覆が溶けて、火災・感電の原因となることがあります。



### コンセントの差し込みがゆるく、ぐらついているときは、使用しない

火災・感電の原因となることがあります。



### 長期間使用しないときは、安全のため電源プラグをコンセントから抜く

（抜く）



### 移動させるときは電源プラグと電話回線コードを抜く

コードが傷つき、火災・感電の原因となることがあります。



### 電池に強い衝撃を与えたり、投げつけない

発熱・破裂・発火の原因となることがあります。



### 電池はお子様の手の届かない所に保管する

使用する際も、お子様が電池を子機から外さないように注意してください。



### 電池を保管するときは、温度の上がない乾燥した場所で保管する

（乾燥）



### 電池をお子様がお使いになるときは保護者が取り扱いの内容を教える

使用中も、取扱説明書どおりに使用しているかどうか注意してください。



### 充電器に磁気の弱い物（キャッシュカードなどの各種磁気カード・通帳・自動改札定期券など）を近づけない

充電器から磁力線が出ていますので、磁気に弱い物が使えなくなることがあります。



### 充電器に金属物（コインやクリップなど）を置かない

充電器や金属物が熱くなり、やけどの原因となることがあります。



# 必ずお読みください (安全上のご注意)

はじめに

必ずお読みください

(安全上のご注意)

必ずお読みください

(使用上のご注意)

## ⚠ 注意

### 不安定な場所や振動の多い場所には置かない

落ちたり、倒れたりすると、けが・故障の原因になることがあります。万一、本機の一部が破損したときは、電源プラグをコンセントから抜いて販売店にご連絡ください。そのまま使用すると、火災・感電・故障の原因となることがあります。



## 必ずお読みください (使用上のご注意)

この「使用上のご注意」では、本機をお使いになるうえでの注意事項を説明しています。内容をよく理解していただき、正しくお使いください。

本機は国内専用ファクスです。海外ではご使用になれません。

**This facsimile is designed for use in Japan only, and cannot be used in any other country.**



この装置は、情報処理装置等電波障害自主規制協議会 (VCCI) の基準に基づくクラスB情報技術装置です。この装置は、家庭環境で使用することを目的としていますが、この装置がラジオやテレビジョン受信機に近接して使用されると、受信障害を引き起こすことがあります。

取扱説明書に従って正しく取り扱いをしてください。

暑い場所や寒い場所には置かないでください。

35℃以上5℃以下では、誤動作・変形・故障の原因となることがあります。

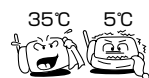

じゅうたん・布団・高級家具の上に置かないでください。

発熱により、変色や故障の原因となることがあります。



お手入れの際に、ベンジン、シンナー、アルコールなどを使用しないでください。

表面の仕上げをいため、変色・変形の原因となることがあります。



電池を交換の際には当社指定の電池をお使いください。

誤動作・故障の原因となることがあります。



セットした原稿や記録紙、つまった原稿や記録紙を無理に引き抜かないでください。

無理に引き抜くと原稿や記録紙が破れたり、故障の原因となることがあります。



操作を受け付けなくなったときは、一度電源プラグを抜いてください。

使用中に、強い外来ノイズ (衝撃、過大な静電気、または落雷などによる電源電圧の異常など) を受けたり操作を間違えるなどして、操作を受け付けなくなったときは、電源プラグを電源コンセントから抜いてください。約5秒たってから再び電源コンセントに差し込んでください。

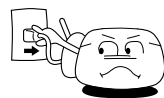

のりやインク、修正液、印肉を使用した原稿は完全に乾かしてからセットしてください。

乾かない状態で送信やコピーをすると、読み取り部のガラス面と原稿送りローラーが汚れ、相手の記録紙やコピーした記録紙に黒い線が入ったり故障の原因となることがあります。



操作パネルやカバーを開けるときには、突起部にご注意ください。

引っかけて、けがの原因となることがあります。

充電器は、テレビ、スピーカーなどの電磁波や磁力を出すものの近くに置かないでください。充電できないことがあります。

## ご使用にあたって

- 本機をご使用にあたって、NTTのレンタル電話機が不要となる時は、NTTへご連絡ください。ご連絡いただいた日をもって、「機器使用料」は不要となります。詳しくは、局番なしの116番（通話料無料）へお問い合わせください。
- 親機から1日1回（午前10時頃）に「グー」と音がします。これは本機が自動的に動作チェックをしている音です。故障ではありませんのでそのままご使用ください。
- 電源プラグを電源コンセントに差し込むと、本機は温かくなりますが故障ではありません。
- 1枚の原稿で送信が30分以上かかる時は、機械保護のため自動的に送信を停止し、原稿が排出されます。液晶ディスプレイに「ファクスができませんでした」と表示されます。
- 液晶ディスプレイに「記録ヘッドを冷ましています」と表示されたときは長時間連続でコピーや印刷をすると、記録ヘッドとその周辺が高温になり、機械保護のため一時的にコピーや印刷ができなくなることがあります。しばらく時間をおき、表示が消えたのを確認してからコピーや印刷をしてください。

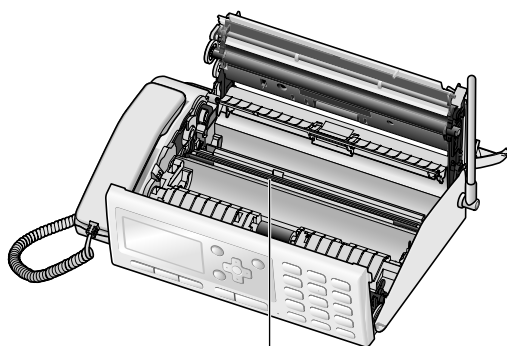

記録ヘッド

# 必ずお読みください（使用上のご注意）

## デジタルコードレス電話機について

- 親機と子機の電波の届く距離は周囲の環境によって異なりますが、半径約100mです。（親機のアンテナを立てた状態）  
コンクリート壁やトタン製の壁、金属製の扉などによって、電波の届く距離が短くなる場合があります。お使いになる前に使用範囲をお確かめください。
- 同じ部屋の中でも電波の弱くなる場所があり、その位置で通話をすると声が聞き取りにくくなる場合があります。このときは、少し移動すると改善されます。
- 近くを車やバイクが通ると、雑音が入ったり、通話が切れることがあります。
- 蛍光灯やブレーカーの入/切で通話に雑音が入ったり途切れることがあります。
- 子機での通話にデジタル信号を利用した傍受されにくい商品ですが、電波を使用しているため第三者に傍受される恐れがありますのでご注意ください。
- 電源コードや電話回線コードを、携帯電話の充電コードなどと一緒に束ねたり、同じ電源コンセントに接続したりすると、子機の呼び出し音が鳴らないことがあります。
- 電話がかかってくると、最初に親機の呼び出し音が鳴り始め、少し遅れて子機の呼び出し音が鳴ります。
- 次のようなところでは使用しないでください。

### 親機と子機間の見通しの悪いところ

（雑音が入ったり、通話が切れることがあります）

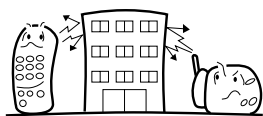

### テレビ、ラジオ、OA機器、2.4GHzの周波数帯を使用している機器の近く

（雑音が入ったり、通話が切れることがあります）



### 放送局の近くや電波の強いところ

（誤動作や混信の恐れがあります）

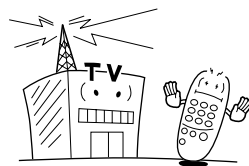

- 放送局の近くでお使いの場合、ラジオ放送などが混信するときは、お買いあげの販売店、または175ページの「お客さまご相談窓口」にお問い合わせください。
- 子機は、次のことにご注意ください。

### 流水にあてない



### 水の中につけない

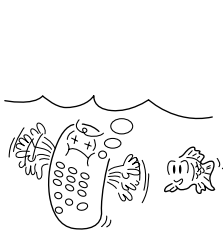

### 濡れたまま放置しない



### 水滴がついたまま充電器に乗せない



- 濡れたとき、または水滴がついたときは、なるべく早く乾いた布などで拭き取ってください。
- シャンプー、中性洗剤などのついた手でさわると、変色等の原因となることがあります。

## 電波について

本機は、2.4GHz（ギガヘルツ）の周波数帯の電波を利用しています。この周波数帯の電波は、いろいろな機器（電子レンジ、無線LAN機器など）が使用していますので、電波の干渉により、子機での通話中に音声のとぎれたり聞きとりにくくなることがあります。また、他の機器の動作や性能に影響を及ぼすことがありますので、下記の内容に注意してご使用ください。

- 電子レンジなどを使用中に、近くで本機を使用すると、声のとぎれたり、使えなくなることがあります。電子レンジなどから3m以上離して設置してください。子機も電子レンジなどの近くで使用しないでください。
- ラジオ、テレビ、無線機器およびアンテナ線から3m以上離してください。雑音や映像の乱れの原因となります。受信感度が弱いときには、さらに雑音が小さくなるまで離してください。
- 無線LAN機器（ルーター、AV機器、防犯機器など）を使用している環境で本機を使うと、声のとぎれたり、無線LAN機器の動作に大きな影響を与えることがあります。無線LAN機器からなるべく離してご使用ください。
- その他、下記の機器でも、2.4GHzの周波数帯を使用しているものがあります。これらの機器の周辺では、声のとぎれたり、使えなくなることがあります。また、相手の機器の動作に影響を与えることがあります。なるべく設置場所や使用場所を離してください。
  - 火災報知器 ●工場や倉庫などの物流管理システム ●マイクロ波治療機器 ●自動ドア
  - 自動制御機器 ●アマチュア無線局 ●ワイヤレスAV機器（テレビ、ビデオ、パソコンなど）
  - 鉄道車両や緊急車両の識別システム ●ゲーム機のワイヤレスコントローラー
  - 万引き防止システム（書店やCDショップなど）
  - その他、Bluetooth™対応機器やVICS（道路交通網システム）など
- 本機は、2.4～2.4835GHzの全帯域を使用する無線設備です。移動体識別の帯域が回避不可能で、変調方式は「FH-SS方式」、与干渉距離は80mです。本機にはそれを示す右記のマークが貼り付けされています。

2.4FH8

## 電波に関するご注意

本機の使用周波数帯では、電子レンジなどの産業・科学・医療機器の他、工場の生産ラインなどで使用されている移動体識別用の構内無線局（免許を要する無線局）および特定小電力無線局（免許を要さない無線局）ならびにアマチュア無線局（免許を要する無線局）が運用されています。

1. 本機を使用する前に、近くで移動体識別の構内無線局および特定小電力無線局が運用されていないことを確認してください。
2. 万一、本機から移動体識別用の構内無線局に対して有害な電波干渉の事例が発生したときは、混信回避のためのパーティションの設置や設置場所の移動を行ない互いに干渉が起きないようにしてください。
3. その他、本機から移動体識別用の特定小電力無線局に対して有害な電波干渉の事例が発生したときなど、何かお困りのことが起きたときは、「お客さまご相談窓口」（175ページ）へお問い合わせください。

# 各部の名前とはたらき

## 親機



### 前面と右側面

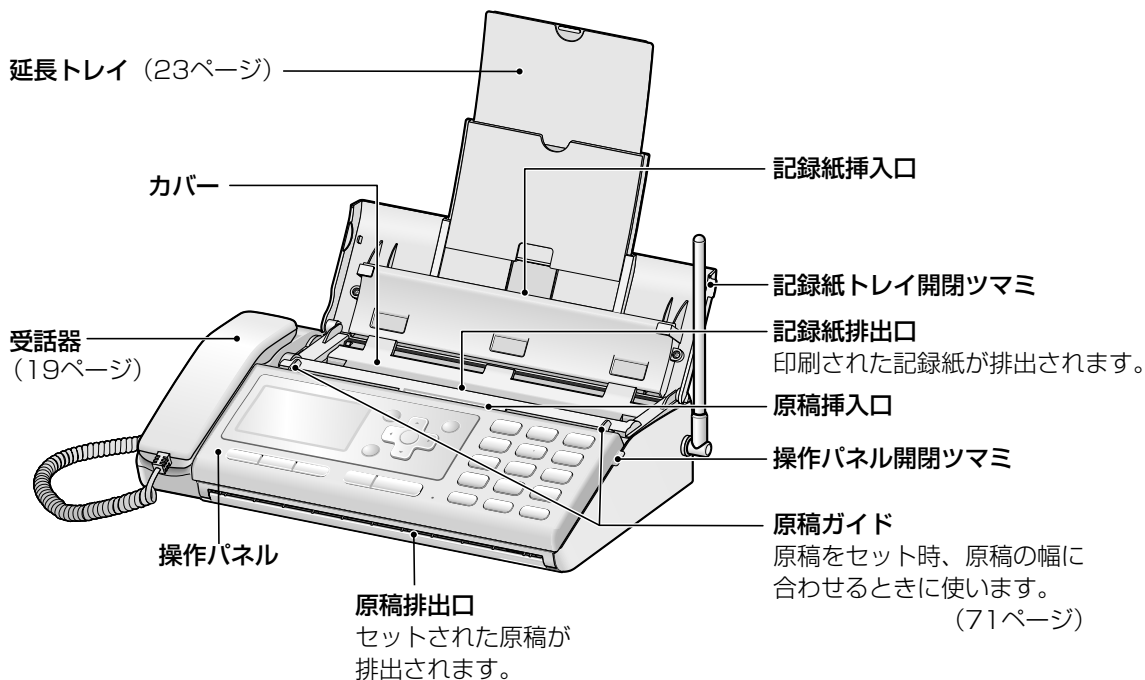

### 背面と左側面

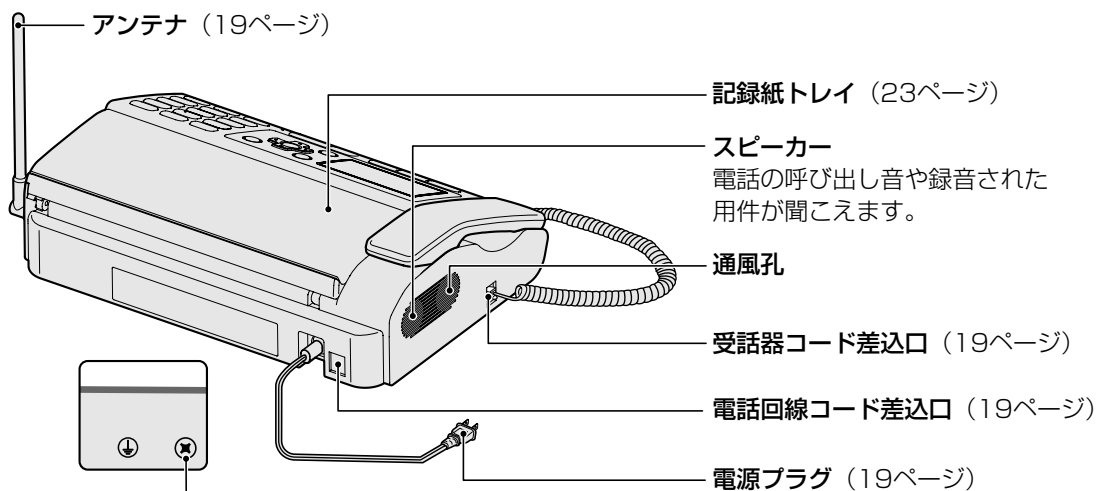

#### アース端子 (底面)

万一漏電したときの感電防止のため、アース線をアース端子にネジで止めます。アース線は本機に付属されていませんので、市販品をお買いあげください。

操作パネル

<p>通録 留守 [点灯]</p> <ul style="list-style-type: none"> <li>留守番電話の設定と解除をする (83ページ)</li> <li>通話を録音する (44ページ)</li> </ul>	<p>電話帳 変換</p> <ul style="list-style-type: none"> <li>設定や電話帳の相手を選ぶ (17,61ページ)</li> <li>文字を変換する (59ページ)</li> </ul>
<p>ゲキタイ 再生 [点灯,点滅]</p> <ul style="list-style-type: none"> <li>録音された用件を聞く (85ページ)</li> <li>迷惑な電話を切りたいときに使う (45ページ)</li> </ul>	<p>履歴</p> <ul style="list-style-type: none"> <li>発信や着信の履歴を確認する (35,101ページ)</li> <li>カーソルを移動する (60ページ)</li> </ul>
<p>テブラ ボタン [点灯,点滅]</p> <ul style="list-style-type: none"> <li>手ぶらで通話をする (39ページ)</li> </ul>	<p>音量</p> <ul style="list-style-type: none"> <li>音量を調節する (29ページ)</li> <li>カーソルを移動する (60ページ)</li> </ul>
	<p>メニュー 決定</p> <ul style="list-style-type: none"> <li>機能の設定をする (17ページ)</li> </ul>

液晶ディスプレイ (16ページ)

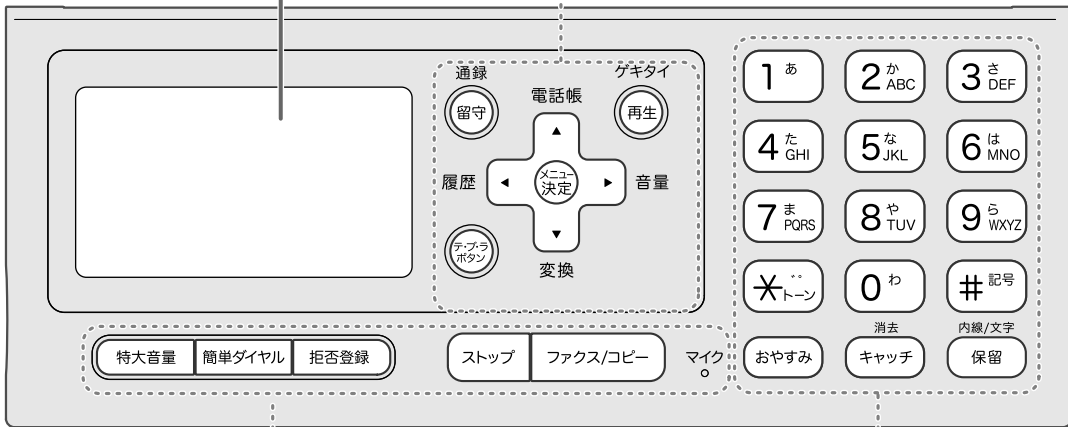

特大音量	特大受話音量に切りかえる (29ページ)
簡単ダイヤル	簡単ダイヤルを使う (37ページ)
拒否登録	迷惑な電話を受けたくないときに使う (109ページ)
ストップ	<ul style="list-style-type: none"> <li>操作を中止する (53,60ページ)</li> <li>キーロックを使う (50ページ)</li> </ul>
ファクス/コピー	<ul style="list-style-type: none"> <li>コピーをする (74ページ)</li> <li>ファクスを送ったり受けるときに使う (75,77ページ)</li> </ul>
マイク	手ぶらで通話をするときなどに使う (39ページ)

ダイヤルボタン	<p>電話をかける、名前や電話番号を入力する (33,53ページ)</p> <ul style="list-style-type: none"> <li>トーンボタン (＊) は、ダイヤル回線でプッシュホンサービスを利用する (33ページ)</li> </ul>
おやすみ	おやすみモードを使う (89ページ)
消去 キャッチ	<ul style="list-style-type: none"> <li>キャッチホンを使う (115ページ)</li> <li>登録内容や用件を消す (54,87ページ)</li> </ul>
内線/文字 保留	<ul style="list-style-type: none"> <li>通話を保留にする (43ページ)</li> <li>文字の入力モードを選ぶ (59ページ)</li> <li>子機を呼び出す (63,65ページ)</li> <li>ポーズ(待ち時間)を入れる (33ページ)</li> </ul>

次ページへつづく→

# 各部の名前とはたらき



## 子機

### 前面

<p>録守 [点灯]</p>	<ul style="list-style-type: none"> <li>留守番電話の設定と解除をする (83ページ)</li> <li>通話を録音する (44ページ)</li> </ul>
<p>ゲキタイ再生 [点灯,点滅]</p>	<ul style="list-style-type: none"> <li>録音された用件を聞く (85ページ)</li> <li>迷惑な電話を切りたいときに使う (45ページ)</li> </ul>
<p>通話 [点灯,点滅]</p>	<p>電話をかける、受ける (34,38ページ)</p>
<p>切</p>	<ul style="list-style-type: none"> <li>通話や操作を中止する (34,60ページ)</li> <li>キーロックを使う (50ページ)</li> </ul>
<p>電話帳変換</p>	<ul style="list-style-type: none"> <li>設定や電話帳の相手を選ぶ (18,61ページ)</li> <li>文字を変換する (59ページ)</li> </ul>
<p>履歴</p>	<ul style="list-style-type: none"> <li>発信や着信の履歴を確認する (36,103ページ)</li> <li>カーソルを移動する (60ページ)</li> </ul>
<p>音量</p>	<ul style="list-style-type: none"> <li>音量を調節する (29ページ)</li> <li>カーソルを移動する (60ページ)</li> </ul>
<p>メニュー決定</p>	<p>機能の設定をする (18ページ)</p>

充電/着信ランプ[点灯,点滅]  
受話口  
液晶ディスプレイ (16ページ)

**ダイヤルボタン**  
電話をかける、名前や電話番号を入力する (34,57ページ)

- トーンボタン (×トーン) は、ダイヤル回線でプッシュホンサービスを利用する (34ページ)

**手ぶらで通話をする** (40ページ)

- キャッチホンを使う (115ページ)
- 登録内容や用件を消す (58,87ページ)

**保留** (内線/文字)

- 通話を保留にする (43ページ)
- 文字の入力モードを選ぶ (59ページ)
- 親機や他の子機を呼び出す (63,65ページ)
- ポーズ (待ち時間) を入れる (34ページ)

**マイク**  
相手と話をする  
※指や頬などでふさがないようにご注意ください。

### 背面

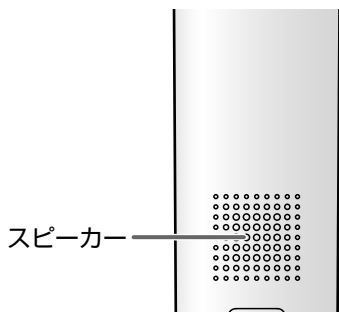

### 充電器底面

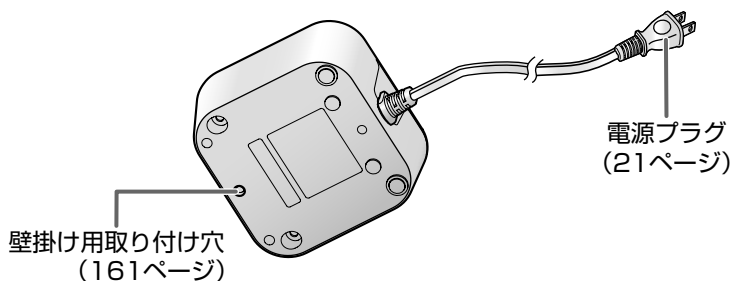



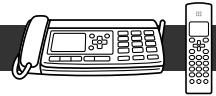

## 液晶ディスプレイ

何も操作をしていないときの表示です。設定や登録をするときは、待受表示の状態でお使いください。機能の設定状態により表示されます。

※説明のため、すべてが表示されている画面を記載しています。

### 【親機の待受表示】

<p>日付と時刻を表示 (26ページ)</p>	<p><b>呼出音切</b> 呼び出し音の音量を「切」に設定したときに表示 (29ページ)</p>
<p><b>CD</b> 勧誘セールスガードと迷惑電話ガードを設定したときに表示 (107~109ページ)</p>	<p><b>おやすみ</b> おやすみモードを設定中に表示 (89ページ)</p>
<p><b>D</b> ナンバー・ディスプレイを利用できるときは「D」と表示 (99ページ)</p>	<p><b>キロック</b> キーロック設定中に表示 (50ページ)</p>
<p><b>CD</b> キャッチホン・ディスプレイを利用できるときは「CD」と表示 (116ページ)</p>	

### 【子機の待受表示】

<p><b>子機 1</b> 子機の内線番号、または子機に名前を登録したときは名前を表示 (28ページ)</p>	<p>8月28日 12:34 日付と時刻を表示 (26ページ)</p>
<p><b>CD</b> ナンバー・ディスプレイを利用できるときは「CD」と表示 (99ページ)</p>	<p><b>CD</b> キャッチホン・ディスプレイを利用できるときは「CD」と表示 (116ページ)</p>
<p><b>留守</b> 留守番電話を設定したときに表示 (83ページ)</p>	<p><b>要充電</b> 電池の容量がなくなると表示 (21ページ)</p>
<p><b>用件</b> 新しく用件が録音されたときに表示 (85ページ)</p>	<p><b>モーニングコール</b> モーニングコールを設定すると表示 (51ページ)</p>
<p><b>呼出音切</b> 呼び出し音の音量を「切」に設定したときに表示 (29ページ)</p>	<p><b>キロック</b> キーロック設定中に表示 (50ページ)</p>



### 【親機の通話中表示】

### 【子機の通話中表示】

<p>通話 0'18</p> <p>岡村商店</p> <p>0312345678</p>	<p>通話時間を表示</p> <p>構内交換機に接続してお使いのときやフリーダイヤルなどで電話をかけたときは表示されることがあります。(通話時間の表示は、おおよその目安です。)</p>	<p>通話</p> <p>0312341234</p> <p>1'23</p>
<p>電話番号を表示</p> <p>電話をかけたときは、電話番号を表示</p> <p>※ナンバー・ディスプレイを利用しているときは、電話をかけてきた相手の電話番号を表示</p>		

# 機能一覧表

親機や子機で、いろいろな機能の設定や登録ができます。

 を押し、 の▼または▲を押したときに表示される機能を順に記載しています。

## 親機

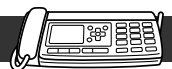

表示	設定や登録内容	お買い上げ時の設定	ページ
画質選択	送信やコピーのときに原稿に合った画質の種類を選ぶ	標準	73
日付時刻設定	日付と時刻を合わせる	—	26
電話回線種別	電話回線の種別をかえる	—	25
自局名登録	あなたの名前とファクス番号を登録する	—	27
電話帳登録	電話をよくかける相手を電話帳に登録する	残り:100件	55
電話帳転送	電話帳を転送する	—	62
簡単ダイヤル登録	電話をよくかける相手を簡単ダイヤルに登録する	残り:3件	53
呼び出し音質	外線・内線・ドアホンの呼び出し音の種類を選ぶ	標準	31
ベル回数/ファクスモード	ファクス受信に切りかわるまでの呼び出し音の鳴る回数を選ぶ。 また、ファクスの使いかたによって、ファクス専用・ファクス優先・無限を選ぶ	10回	42
応答メッセージ録音	留守番電話の応答メッセージを録音する	残り:3件	88
おやすみタイマー	おやすみモードの時間帯を設定する	OFF	90
留守録音時間	用件1件の録音時間をかえる	自動	91
トールセーバー	用件の有無で、留守番電話が応答するまでの呼び出し音の回数を設定する	ON 用件なし:5回 用件あり:2回	92
居留守モニター	居留守モニターの設定をする	ON	93
暗証番号	暗証番号を登録する	—	94
用件転送設定	留守番電話に録音された用件を転送する	OFF	96
ナンバー・ディスプレイ	ナンバー・ディスプレイの設定をする	自動	99
キャッチホン・ディスプレイ	キャッチホン・ディスプレイの設定をする	OFF	116
迷惑電話ガード	迷惑電話を受けないようにする	OFF	108
勧誘セールスガード	フリーダイヤルとFネットの電話を受けないようにする	OFF	107
非通知ボイス	非通知で電話がかかってきたときの呼び出し音をかえる	OFF	111
おやすみ特別番号	おやすみモード中でも特別な相手だけ呼び出し音を鳴らす	—	113
モデムダイヤルイン	モデムダイヤルインまたはマイナンバーに契約後、追加の電話番号を登録する	OFF	120
新着表示	電話に出なかったときに表示で知らせる	OFF	112
内線ボイスコール	内線の呼び出し方法をかえる	ON	47
ダイヤルコール	ダイヤルボタンを押したとき、音声を流して番号の確認ができるようにする	ON	48
表示コントラスト	液晶ディスプレイの文字の濃さを調節する	■■■□□	48

表 示	設定や登録内容	お買いあげ時の設定	ページ
文字サイズ設定	液晶ディスプレイに表示される文字の大きさをかえる	ドデカ文字	49
ボタン操作音	操作ボタンを押したときの音を設定する	ON	50
携帯セレクト ダイアル	携帯セレクトダイアルとIP電話解除番号を設定する	OFF	69
無線チャンネル設定	無線LAN機器を使用している環境で、通話状況や無線LAN機器の動作に影響を与えているときに設定をかえる	モード2	145
回線レベル設定	通話音量を調節する	標準	146
ドアホン接続	ドアホン接続の設定をする	ON	157
子機登録	子機を増設する	残り：3台	149
ドアホン登録	デジタルコードレスターミナルボックス(TEL-T800)を使ってドアホンを接続するときに、親機へ登録する	登録 なし	154
子機登録抹消	増設しているすべての子機登録を消す	—	150
親機初期化	設定や登録内容をお買いあげ時の設定に戻す	—	165
自動印刷	ファクス受信したあとの印刷方法を設定する	ON	82
リスト印刷	電話帳、迷惑ガード、おやすみ番号、履歴、ファクス結果、登録リスト(親機の機能一覧表の内容)を印刷して確認する	—	163

## 子 機



表 示	設定や登録内容	お買いあげ時の設定	ページ
電話帳登録	電話をよくかける相手を電話帳に登録する	残り:100件	57
電話帳転送	電話帳を転送する	—	62
呼び出し音質	外線・内線・ドアホンの呼び出し音の種類を選ぶ	標準	31
用件全消去	録音されているすべての用件を消す	—	87
日付時刻設定	日付と時刻を合わせる	—	26
モーニングコール	モーニングコールを設定する	OFF	51
内線ボイスコール	内線の呼び出し方法をかえる	ON	47
クイック通話	クイック通話の設定をする	ON	52
ボタン操作音	操作ボタンを押したときの音を設定する	ON	50
新着表示	電話に出なかったときに、表示で知らせる	OFF	112
子機名前登録	子機に名前を登録する	子機 1(内線番号)	28
子機登録	子機を増設する	—	149
子機初期化	設定や登録内容をお買いあげ時の設定に戻す	—	166

# 接続する

- ドアホンを接続するには、151ページへ
- ADSL、ISDN、光回線のときは、159ページへ

準備をする  
接続する

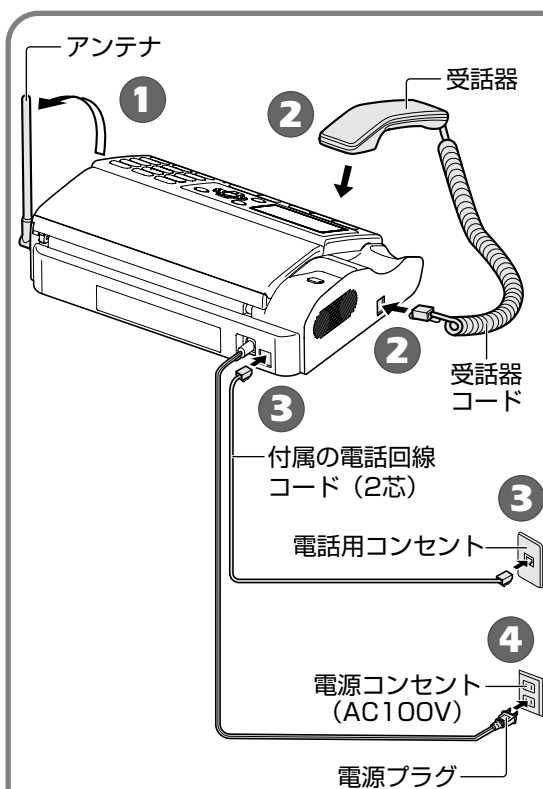

## 1 アンテナを立てる

電波の届く距離が短くなったり雑音が入ることがありますので、必ずアンテナを立ててください。

## 2 受話器コードを親機に差し込んでから受話器をのせる

## 3 電話回線コードを、親機と電話用コンセントに差し込む

## 4 電源プラグを電源コンセントに差し込む

➔「しばらくお待ちください」と表示後、電話回線の種別が自動で設定されます。設定後は、待受表示になります。

## 5 「177」や「117」へダイヤルして、電話がかけられることを確かめる

電話がつながると、通話料金がかかります。  
●電話がかけられないときは (25ページ)



メモ

- 「ピピピピ」と鳴り「電話回線チェック 回線を接続してください」と点滅表示 (20回) されたときは電話回線コードが接続されていません。付属の電話回線コードを差込口に差し込んでください。電話回線の自動設定を始めます。  
➔ 電話回線コードを接続しても表示が消えないときは、**ストップ** を押して表示を消し、電話回線の種別を合わせてください。(25ページ)
- **通録** や **ゲキタイ** が点滅し、液晶ディスプレイに機能説明が表示され、ボイスが流れるときは (143ページ)
- 「インクリボンがなくなりました」と表示されたときは (121ページ)

接続について

- 本機の電話回線への接続は、モジュラー方式（6極2芯）です。  
ホームテレホンやビジネスホン（4芯や6芯）から買いかえたときは、そのままでは接続できません。  
そのまま接続すると故障の原因となります。  
お買いあげの販売店へお問い合わせください。

- 図のように1つの回線を2つ以上に分けて他の電話機やパソコンなどを並列に接続（ブランチ接続）しないでください。  
本機の機能が使えなくなったり、正常に動作しないことがあります。

ブランチ接続すると…

- 電話がかかってきたときに、呼び出し音が鳴らなかったり、途中で鳴りやむことがあります。
- ブランチ接続した他の電話機からファクス受信に切りかえることができません。
- ナンバー・ディスプレイサービスは利用できません。

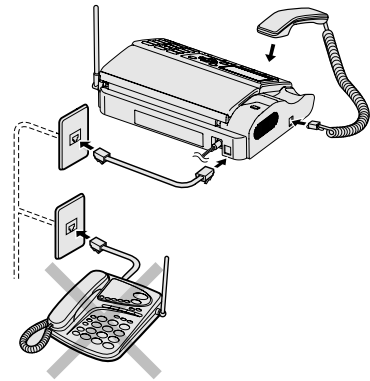

準備をする  
接続する

電話用コンセントがモジュラージャック以外のときは

<3ピンプラグ式の時>

市販のアダプター、または資格者の工事が  
必要です。



3ピンプラグ

<直接配線の時>

資格者の工事が  
必要です。



電話機プレート

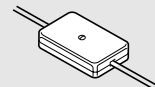

ローゼット

# 子機を充電する

初めてお使いになるときや電池を交換したときは、必ず約13時間充電してください。  
充電しないと通話中に電話が切れたりすることがあります。

※電池の容量が少ないと、子機を充電器に置いても「**要充電**」の点滅が消えないことがあります。  
故障ではありませんのでそのまま充電してください。10分以上「**要充電**」の点滅が消えないときは、プラグがコネクタの奥まで確実に差し込まれていることを確認してください。（下記手順**2**を参照）

## 1 電池ブタを開ける

※図のように親指でミゾの部分を押しながら矢印の方向へ引いてください。

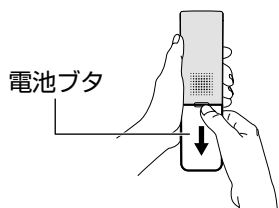

## 2 電池のプラグをコネクタに差し込み、電池を入れる

※プラグは奥まで確実に差し込んでください。

電池の緑色のカバーは取らないでください。

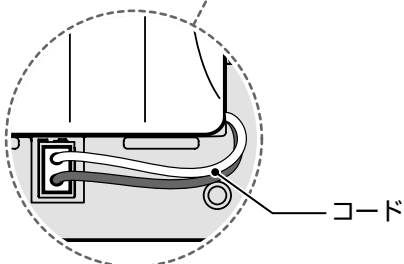
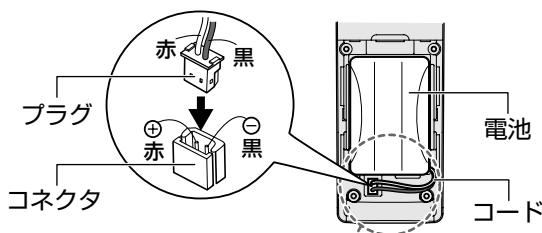

電池のコードを電池ブタに挟み込まないように、図のようにセットしてください。

## 3 電池ブタを閉める

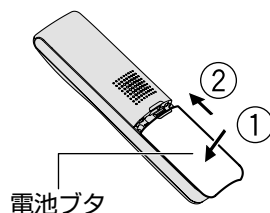

## 4 充電器の電源プラグを電源コンセントに差し込む

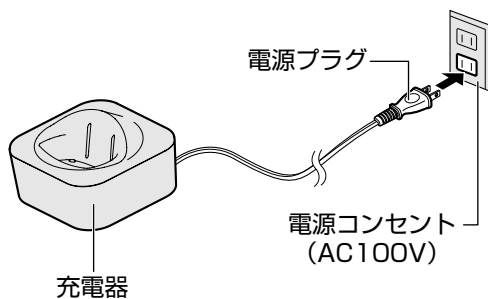

## 5 子機を充電器に置いて充電する

「ポツ」と鳴り充電を始めます。  
充電中は、充電/着信ランプが点灯されます。

※いっぱい充電されても、充電/着信ランプは消灯されません。そのまま充電を続けても問題はありません。

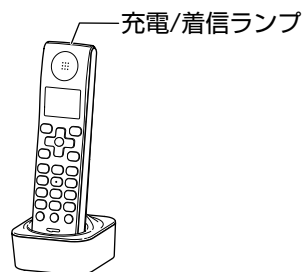



## メモ

## ●充電時間の目安は

約13時間

## ●使用時間の目安は

連続通話：約6時間

待ち受けのみ：約120時間

## ●子機をお使いのあとは

充電不足にならないよう常に充電器に戻すことをおすすめします。また、電源プラグは電源コンセントに差し込んでおいてください。

## ●電池の交換時期は（162ページ）



## お知らせ

- 親機の電波が届く距離で充電してください。  
「親機 電波圏外」の状態（123ページ）では充電時間が長くなります。
- 充電不足になると、液晶ディスプレイに「充電してください」と表示され「**要充電**」が点灯します。  
通話中は約10秒ごとに「ビピッ」または「ビピピピピ」と鳴りますので、すぐに充電してください。  
さらに充電不足が続くと「電池残量なし 使用できません」と表示され「**要充電**」が点滅します。
- 電池を外したまま充電器に置くと「**要充電**」が点滅します。電池を入れてください。
- 電波状態が悪いときや長時間の登録操作などにより、使用できる時間が短くなります。
- 長期間子機を使用しないときは、電池を子機から外しておくことをおすすめします。

# 記録紙をセットする

A4サイズ（210×297mm）の普通紙ファクシミリ用記録紙を最大15枚までセットすることができます。

※記録紙は、コピーやファクスなどの印刷をするときにセットしてください。

次の記録紙は使用しないでください。（記録紙が正常に送られないことがあります。）

- しわや折り目のある記録紙
- 破れている記録紙
- カールしている記録紙

※一度使用した記録紙の裏面を使われるときはカールを矯正してからお使いください。

## 1 記録紙トレイを開け 延長トレイを引きのぼす

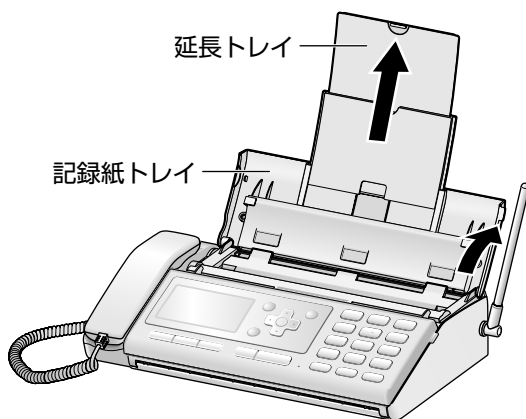

## 2 記録紙をさばき、 さばいた側を下にしてそろえる

※記録紙をさばかずにセットすると、一度に複数枚の記録紙が送られることがあります。

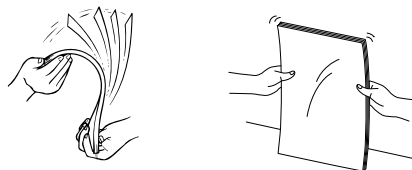

## 3 記録紙の印刷する面を 裏向きにセットする

※記録紙トレイに沿わせながらセットします。

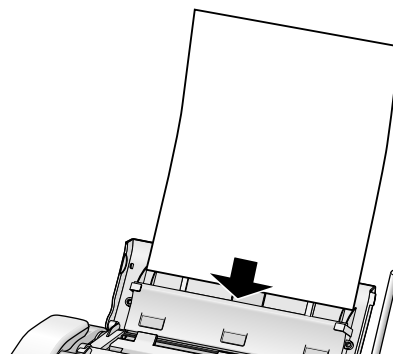





## メモ

### ●記録紙を追加するときは

※印刷中に記録紙を追加しないでください。  
記録紙づまりや記録紙が重なって送られる原因となります。

- 1 記録紙トレイに残っている記録紙をすべて取り出す
- 2 取り出した記録紙と、追加する記録紙を合わせてよくさばき、記録紙をセットする

### ●記録紙がセットされていないときは

ファクスを受信すると、メモリーに保存されます。  
メモリー残量がなくなると受信できません。

### ●記録紙がつまったときは（125ページ）



## お知らせ

●長時間記録紙をセットしたままにすると、記録紙が引き込まれなかったり、記録紙づまりなどの原因となることがあります。

### ●記録紙の取り扱いについて

- 印刷中は記録紙を引き抜かないでください。  
故障の原因となります。
- 記録紙を16枚以上セットしないでください。  
記録紙づまりの原因や記録紙が正常に送られないことがあります。
- 印刷した記録紙は、記録紙排出口に5枚まで置くことができます。それ以上ためると、記録紙づまりの原因となりますので、印刷するたびに取除いてください。

## 記録紙について

- 次の記録紙をお使いください。  
オーバーコートなど表面処理をしていない普通紙（コピー用紙）  
サイズ：A4  
厚さ：0.08mm～0.1mm  
(500枚包でおよそ40mm～50mmの厚さ)
  - より鮮明な印刷品質をお求めのときは、次の記録紙をおすすめします。  
FUJIFILM ファクス用普通紙  
(熱転写用紙、A4サイズ×100枚)  
型名：FAX A4 × 100
- ※記録紙は、メーカーによって印刷品質や給紙性能が異なります。

# 電話回線の種別をかえる

電話回線の種別を設定します。

親機で操作

1

待受表示中に



を押す

2



の▼または▲を押して  
「電話回線種別」を選ぶ

現在の設定が表示されます。



3



を押す

4



の▼または▲を押して  
電話回線の種類を選ぶ

「20PPS」「トーン」の中から選びます。

20PPS : ダイヤル回線  
トーン : プッシュ回線

5



を押す

6

「177」や「117」へ  
ダイヤルして、電話が  
かけられることを確かめる

電話がつながると、通話料金がかかります。

→IP電話サービスをご利用のときは、  
IP電話解除番号を押したあとで、  
「177」や「117」をダイヤルして  
ください。

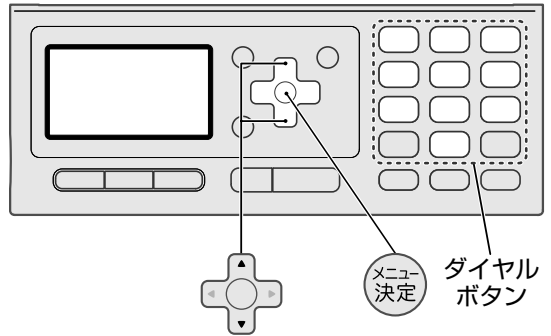

準備をする

電話回線の種別をかえる



お知らせ

●電話回線の種別が不明なときは、NTTの支店、営業所にお問い合わせください。

# 日付と時刻を合わせる

親機と子機の日付と時刻を合わせてください。親機と子機は別々に設定できます。

子機1で日付時刻の設定を先にすると、設定した日付時刻が親機に転送され、親機の液晶ディスプレイに表示されます。設定した日付時刻を親機に転送できるのは子機1だけです。

※本機の時計は、あくまで目安としてご利用ください。誤差が生じたときは、設定し直してください。

## 親機・子機で操作

1

待受表示中に



を押す

2



の▼または▲を押して

「日付時刻設定」を選ぶ

3



を押す

4

ダイヤルボタンで  
日付と時刻を入力する

- ・西暦は、下2桁の数字
- ・月日は、月2桁、日2桁の数字
- ・時刻は、24時間制で4桁の数字

<例：2010年8月28日午後2時3分>

<親機>

2010年  
08月28日 14:03  
[0] - [9] : 入力 [

<子機>

2010年  
08月28日 14:03

5



を押す

時計が動き始めます。

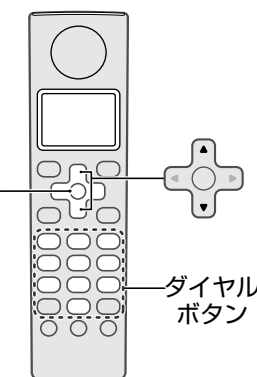
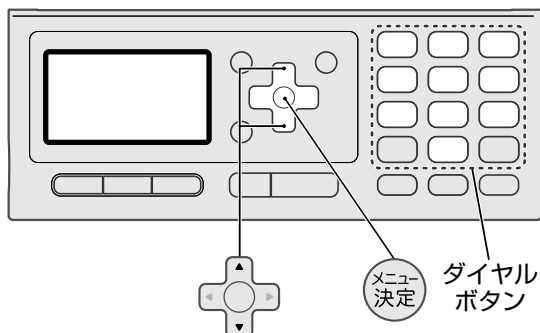

準備をする

日付と時刻を合わせる



メモ

### ●日付と時刻を入力中に間違えたときは



の◀または▶を押してカーソル (■) を

間違えた位置に移動し、正しい数字を入力します。









お知らせ

- 日付と時刻を合わせておくと、留守番電話の用件を聞くとときに録音された日付と時刻を音声でお知らせします。(タイムスタンプ機能)

# あなたの名前とファクス番号を登録する（自局名登録）

あなたの名前とファクス番号を登録すると、ファクスを送ったとき、相手の記録紙の先端にあなたの名前とファクス番号を印刷することができます。（発信元記録）

## 親機で操作

- 1** 待受表示中に  **を押す**
- 2**  の▼または▲を押して **「自局名登録」を選ぶ**
- 3**  **を押す**
- 4** **ダイヤルボタンで名前を入力する（59ページ）**  
全角16文字（半角32文字）まで入力できます。
- 5**  **を押す**
- 6** **読みを確認する**  
名前を入力すると自動的に入力されます。  
半角24文字まで入力できます。  
読みを変更するときは、59ページへ
- 7**  **を押す**
- 8** **ダイヤルボタンでファクス番号を入力する**  
20桁まで入力できます。
- 9**  **を押す**

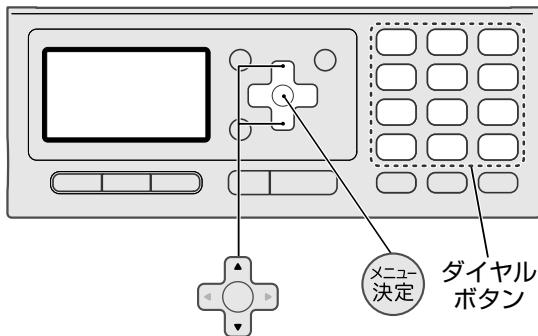

準備をする

あなたの名前とファクス番号を登録する（自局名登録）

## メモ

### ●入力中に間違えたときは

 **を押します。**

### ●登録した内容を消すには

手順 **4** と **6** と **8** で  をくり返し押し、すべての文字と番号を消します。



## お知らせ

●ファクス番号に「-（ハイフン）」を登録することはできません。

### ●発信元記録の印刷例

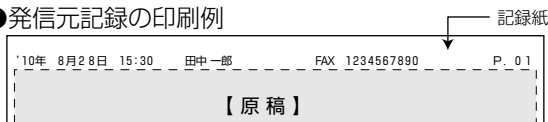

# 子機に名前を登録する

子機に名前を登録することができます。

名前を登録すると、待受表示の液晶ディスプレイに名前が表示されます。また、内線通話などで子機を選ぶときも名前が表示されます。

【お買いあげ時は、「子機 1（内線番号）」】

## 子機で操作

1

待受表示中に  
メニュー決定 を押す

2

の▼または▲を押して  
「子機名前登録」を選ぶ

3

メニュー決定 を押す

名前? [漢字]  
子機 1

4

ダイヤルボタンで  
名前を入力する（59ページ）

→ キャンセル を押して文字を消した後、入力してください。

全角4文字（半角8文字）まで入力できます。

名前? [漢字]  
居間

5

メニュー決定 を押す

6

読みを確認する

名前を入力すると自動的に入力されます。  
半角8文字まで入力できます。  
読みを変更するときは、59ページへ

7

メニュー決定 を押す

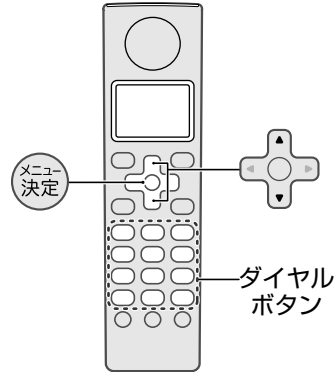

準備をする

子機に名前を登録する



●名前や読みを入力中に間違えたときは

キャンセル を押します。

●名前を変更するには

もう一度最初から登録し直します。

# 音量を調節する

## 呼び出し音の音量

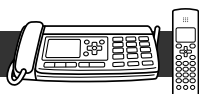

外線と内線とドアホンの音量を、「切（鳴らない）」と5段階の中から選ぶことができます。

【お買いあげ時は、「音量3」】

### 親機・子機で操作

1

待受表示中に



音量の▶を押す

2



の▼または▲を押して

音量を調節する

調節後の音量の呼び出し音が鳴ります。  
「切」にしたときは、「ピピッ」と鳴り、「**呼出音切**」と表示されます。

※外線・内線・ドアホンは、同時に変更されます。

## 受話音量

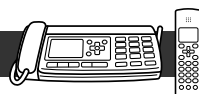

通話中に受話口から聞こえる音量を、親機は6段階、子機は5段階の中から選ぶことができます。

【お買いあげ時は、親機は「音量3」、子機は「音量2」】

### 親機・子機で操作

1

通話中に



音量の▶を押す

2



の▼または▲を押して

音量を調節する

## ワンタッチ特大受話音量



親機で通話中に受話口から聞こえる音量を、ワンタッチで特大受話音量に切りかえることができます。

### 親機で操作

1

受話器で通話中に

特大音量

を押す

特大受話音量に切りかわります。  
通話後は、もとの受話音量に戻ります。

<音量が大きすぎる場合は>



の▼を押すと調節できます。

音量を調節したときは、調節した受話音量に設定されます。



## メモ

●呼び出し音が鳴っているときに、呼び出し音の音量を調節するには

1



音量の▶を押す

2



の▼または▲を押して音量を調節する

※呼び出し音が鳴っているときは、音量を「切」に設定することはできません。



## お知らせ

●呼び出し音の音量を「切」にしたときは、呼び出し音やすき・すきコール、親機の非通知ボイス、子機のモーニングコールの呼び出し音の種類をかえるときに、「音量1」の音量で鳴ります。

スピーカー音量

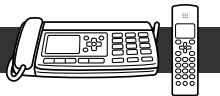

テブラ通話や用件の再生、留守番電話の応答メッセージなどのスピーカーから聞こえる音量を、親機は5段階、子機は4段階の中から選ぶことができます。

【お買いあげ時は、「音量3」】

親機・子機で操作

1 スピーカーから音声が出ているときに



2 音量の▼または▲を押して

音量を調節する

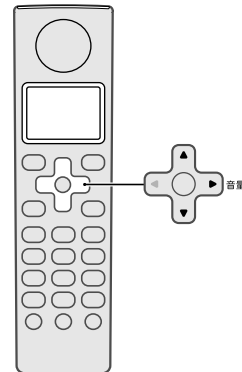
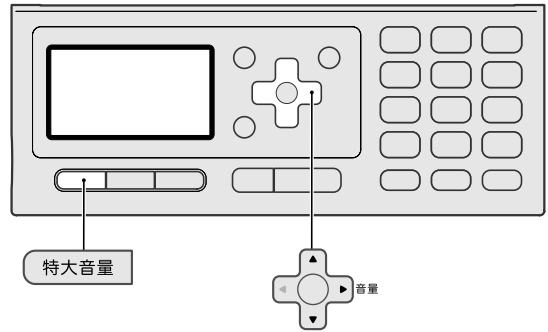

電話

音量を調節する

メモ

- 留守番電話の応答メッセージや録音中の相手の声を聞こえないようにするには (93ページ)

# 呼び出し音の種類をかえる

## 親機の呼び出し音

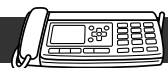

【お買いあげ時は、「標準」】

**1** 待受表示中に  
メニュー決定 を押す

**2** 十字キーの▼または▲を押して  
「呼び出し音質」を選ぶ

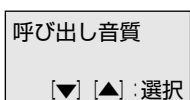

**3** メニュー決定 を押す

**4** 十字キーの▼または▲を押して  
変更する呼び出し音を選ぶ

「外線」「内線」「ドアホン1」「ドアホン2」の中から選びます。

**5** メニュー決定 を押す

現在設定の呼び出し音が鳴ります。

**6** 十字キーの▼または▲を押して  
呼び出し音の種類を選ぶ



**7** メニュー決定 を押す



### メモ

#### ●呼び出し音の種類について

##### 外線

表 示	呼び出し音の種類
標準	ベル音（標準）
高音	ベル音（高音）
ハイ・ホー	ハイ・ホー
山の音楽家	山の音楽家
きらきら星	きらきら星
海のマーチ	海のマーチ
アメイジング・グレイス	アメイジング・グレイス
電話ですよー	電話ですよー
Calling!	Calling! Calling!
低音	ベル音（低音）

##### 内線

表 示	呼び出し音の種類
標準	ベル音（標準）
高音	ベル音（高音）
低音	ベル音（低音）

##### ドアホン1とドアホン2

表 示	呼び出し音の種類
標準	ベル音（標準）
高音	ベル音（高音）
玄関にお客様	ベル音、玄関にお客様です
勝手口にお客様	ベル音、勝手口にお客様です
低音	ベル音（低音）



### お知らせ

●手順 5、6 で鳴る呼び出し音は、現在設定されている音量で鳴ります。音量を「切」に設定しているときは、「音量1」の音量で鳴ります。



子機の呼び出し音



【お買いあげ時は、「標準」】

**1** 待受表示中に  
メニュー決定 を押す

**2** の▼または▲を押して  
「呼び出し音質」を選ぶ

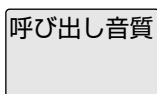

**3** メニュー決定 を押す

**4** の▼または▲を押して  
変更する呼び出し音を選ぶ

「外線」「内線」「ドアホン」の中から  
選びます。

**5** メニュー決定 を押す

現在設定の呼び出し音が鳴ります。

**6** の▼または▲を押して  
呼び出し音の種類を選ぶ

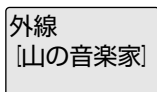

**7** メニュー決定 を押す

メモ

●呼び出し音の種類について

外線

表 示	呼び出し音の種類
標準	ベル音（標準）
高音	ベル音（高音）
ハイ・ホー	ハイ・ホー
山の音楽家	山の音楽家
きらきら星	きらきら星
海のマーチ	海のマーチ
アメイジング・	アメイジング・グレイス
低音	ベル音（低音）

内線とドアホン

表 示	呼び出し音の種類
標準	ベル音（標準）
高音	ベル音（高音）
低音	ベル音（低音）

お知らせ

●手順 **5**、**6** で鳴る呼び出し音は、現在設定されている音量で鳴ります。音量を「切」に設定しているときは、「音量1」の音量で鳴ります。

# 電話をかける

## 親機でかける

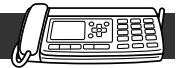

### 1 受話器を取り上げる



### 2 発信音「ツー」が聞こえたら ダイヤルボタンで 相手の電話番号を押す

### 3 相手が出たら話をする

通話中は、電話番号と通話時間が表示されます。

### 4 話が終わったら 受話器を戻す

通話時間が約5秒間表示されたあと、待受表示に戻ります。



## メモ

#### ●電話番号にポーズ（待ち時間）を入れるには

- 1 待受表示のときに番号を1桁以上入力する  
※番号を1桁以上入力しないとポーズを入力することはできません。

- 2 内線/文字  
保留 を押す

1回押すごとに約3秒のポーズが入力されます。  
ポーズを入力すると「P」と表示されます。

- 3 ダイヤルボタンで相手の電話番号を押す
- 4 受話器を取り上げる

#### ●ダイヤル回線でプッシュホンサービスを利用するには

電話がつながったら  を押します。  
プッシュ（トーン）信号に切りかわります。一度電話を切ると、もとのダイヤル回線に戻ります。



## お知らせ

- 通話時間の表示はおおよその目安です。
- 電話回線の種別が「20PPS」のときは、受話口から「ジリジリ」と音が聞こえます。
- 0036、0039などの通話サービスを利用するときは、「携帯セレクトダイヤル」の設定をおすすめします。（69ページ）
- 手動で0036、0039などの事業者識別番号をダイヤルするときに電話がつかないときは、事業者識別番号の後にポーズ（待ち時間）を入れてください。（「メモ」参照）



## 子機でかける

## 1 充電器から取り上げる

が点灯されます。

充電器から外しているときは、 を押します。

通話

2 発信音「ツー」が聞こえたら  
ダイヤルボタンで  
相手の電話番号を押す

## 3 相手が出たら話をする

通話中は、電話番号と通話時間が表示されます。

4 話が終わったら  
 を押す、または  
充電器に戻す

通話時間が約5秒間表示されたあと、待受表示に戻ります。



## メモ

## ●電話番号にポーズ（待ち時間）を入れるには

1 待受表示のときに番号を1桁以上入力する  
※番号を1桁以上入力しないとポーズを入力することはできません。

2 を押す  
内線/文字

1回押すごとに約3秒のポーズが入力されます。  
ポーズを入力すると「P」と表示されます。

3 ダイヤルボタンで相手の電話番号を押す

4 充電器から取り上げる

充電器から外しているときは を押す

## ●ダイヤル回線でプッシュホンサービスを利用するには

電話がつながったら を押します。  
プッシュ（トーン）信号に切りかわります。一度電話を切ると、もとのダイヤル回線に戻ります。



## お知らせ

- 通話時間の表示はおおよその目安です。
- 電話回線の種別が「20PPS」のときは、受話口から「ジリジリ」と音が聞こえます。
- 0036、0039などの通話サービスを利用するときは、「携帯セレクトダイヤル」の設定をおすすめします。（69ページ）
- 手動で0036、0039などの事業者識別番号をダイヤルするときに電話がつかないときは、事業者識別番号の後にポーズ（待ち時間）を入れてください。（「メモ」参照）

# 電話をかけ直す (再ダイヤル)

話し中や用件を言い忘れたときなど、かけた相手へ簡単にかけ直すことができます。  
電話をかけた相手の電話番号は、親機と子機で各10件まで記憶されます。(発信履歴)  
※親機と子機は別々の相手にかけ直すことができます。

## 親機でかけ直す

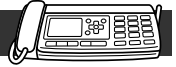

1

待受表示中に

履歴  の◀を押す

親機の簡単ダイヤルや電話帳を使ってかけたときは、登録した名前が表示されます。

 の▶を押すと、名前・発信日時・電話番号が順に表示されます。

2

 の▼または▲を押して  
相手を選ぶ

発信履歴 03  
岡村商店

3

受話器を取り上げる

 を押すとテブラ通話になります。

4

相手が出たら話をする

●テブラ通話のときは、マイクに向かって話をします。

5

話が終わったら

受話器を戻す



●テブラ通話のときは、 を押します。



### ●発信履歴を消すには

<1件ずつ消す(部分消去)>

1 手順①、②

2  を押し、 を押す

3  を押す

<すべて消す(全消去)>



1  を押す

2  の▼または▲を押して「発信履歴」を選ぶ

3  を2回押す

### ●発信履歴を簡単ダイヤルに登録するには

1 手順①、②

2  を押し、 を押す

3 53ページの手順④～⑨

### ●発信履歴を電話帳に登録するには

1 手順①、②

2  を2回押す

3 55ページの手順④～⑪

### ●発信履歴を印刷して確認するには(163ページ)



## お知らせ

- 再ダイヤルできる電話番号は32桁までです。
- 通話中にダイヤルボタンを押すと、次に再ダイヤルするとき一緒にダイヤルされ、間違った相手にかかることがありますので注意してください。
- 記憶された相手が10件を超えたときは、古い履歴から順に消されます。



## 子機でかけ直す

1

待受表示中に



の◀を押す

子機の電話帳を使ってかけたときは、登録した名前が表示されます。

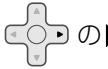

の▶を押すと、名前と電話番号が交互に表示されます。

2



の▼または▲を押して

相手を選ぶ

発信履歴 03
9月12日 12:34
0312345678

3

充電器から取り上げる

充電器から外しているときは、を押します。

を押すとテブラ通話になります。

4

相手が出たら話をする

●テブラ通話のときは、マイクに向かって話をします。

5

話が終わったら



を押す、または

充電器に戻す



メモ

## ●発信履歴を1件ずつ消すには

1 手順①、②

2 を押す3 を押す

## ●発信履歴を電話帳に登録するには

1 手順①、②

2 を押す

3 57ページの手順④～⑪



お知らせ

- 再ダイヤルできる電話番号は32桁までです。
- 通話中にダイヤルボタンを押すと、次に再ダイヤルするとき一緒にダイヤルされ、間違った相手にかかることがありますので注意してください。
- 記憶された相手が10件を超えたときは、古い履歴から順に消されます。

# 登録した相手に電話をかける

## 親機の簡単ダイヤル

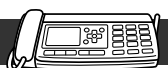

親機の簡単ダイヤルの登録のしかたは、53ページをご覧ください。

1

待受表示中に

簡単ダイヤル を押す

の▶を押すと、名前と電話番号が交互に表示されます。

▶梅屋  
おばあちゃん

2

の▼または▲を押して  
相手を選ぶ

左側に「▶」が表示されている相手に電話をかけます。

梅屋  
▶おばあちゃん

3

受話器を取り上げる

4

相手と話をする

5

話が終わったら

受話器を戻す

## 親機の電話帳

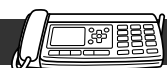

親機の電話帳の登録のしかたは、55ページをご覧ください。

1

電話帳検索で相手を選ぶ  
(61ページ)

2

受話器を取り上げる

3

相手と話をする

4

話が終わったら

受話器を戻す

## 子機の電話帳



子機の電話帳の登録のしかたは、57ページをご覧ください。

1

電話帳検索で相手を選ぶ  
(61ページ)

2

充電器から取り上げる

充電器から外しているときは、を押します。

3

相手と話をする

4

話が終わったら

を押す、または  
充電器に戻す

# 電話を受ける

## 親機で受ける

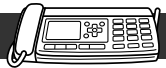

**1** 呼び出し音が鳴ったら  
**受話器を取り上げる**

**2** **相手と話をする**

通話中は、通話時間が表示されます。

**3** 話が終わったら  
**受話器を戻す**

通話時間が約5秒間表示されたあと、待受表示に戻ります。

## 子機で受ける



**1** 呼び出し音が鳴ったら  
**充電器から取り上げる**

充電器から取り上げると、**通話** の点滅が点灯にかわります。

充電器から外しているときは、**通話** を押します。

**2** **相手と話をする**

通話中は、通話時間が表示されます。

**3** 話が終わったら  
**切** を押す、または  
**充電器に戻す**

通話時間が約5秒間表示されたあと、待受表示に戻ります。



### メモ

●電話に出たとき「ポーポー」（ファクスの送信音）と聞こえる、または相手が「ファクスを送る」と言ったときは

**ファクス/コピー** を押し、受話器を戻します。



### メモ

●電話に出たとき「ポーポー」（ファクスの送信音）と聞こえる、または相手が「ファクスを送る」と言ったときは

**保留** を押し、**0** を押します。  
内線/文字

# 手ぶらで電話をする (テブラ通話)

手ぶらで通話をすることができます。

家族みんなで通話をするときや、両手がふさがっているときなどに便利です。

※マイクからの距離は約30~50cmが目安です。周囲が騒がしいときにはマイクに近づいてお話しください。

## 親機で電話をかける

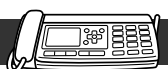

**1**  を押す

**2** 発信音「ツー」が聞こえたら  
ダイヤルボタンで  
相手の電話番号を押す

**3** 相手が出たら  
マイクに向かって話をする

**4** 話が終わったら  を押す

## 親機で電話を受ける

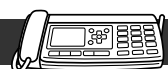

**1** 呼び出し音が鳴ったら  
 を押す

**2** マイクに向かって話をする

**3** 話が終わったら  を押す



### メモ

#### ●電話番号を間違えたときは

 を押し、最初から操作をやり直します。

#### ●テブラ通話中に耳に当てた通話にかえたいときは 受話器を取り上げます。



### お知らせ

#### ●テブラ通話で天気予報や各種音声サービスを聞いたときは、聞き取りにくくなります。

このようなときは、 を2秒以上（「ピピッ」と鳴り「オンフック」と表示されるまで）押してからダイヤルすると、聞き取りやすくなります。ただし、相手との通話はできません。

（オンフックモード）

オンフックモード中は、 が点滅されます。



テブラ通話について

- まわりの音が大きく騒がしいときは、相手の声が聞き取りにくくなります。テブラ通話は、静かなところでお話しただくか、聞き取りにくいときは受話器や子機を耳に当てた通話にかえて話をしてください。
- テブラ通話をするときは、相手の話がいったん終わったところで話すと、スムーズな会話ができます。相手の話が終わらないうちに話すと、声が強弱したり、途切れて聞こえることがあります。
- テブラ通話中に電話の相手が保留メロディーを流したとき、保留メロディーが聞き取りにくくなる場合があります。

子機で電話をかける



1  を押す

2 発信音「ツー」が聞こえたら  
ダイヤルボタンで  
相手の電話番号を押す

3 相手が出たら  
マイクに向かって話をする

4 話が終わったら  
 を押す、または  
充電器に戻す

子機で電話を受ける





1 呼び出し音が鳴ったら  
1  を押す

2 マイクに向かって話をする

3 話が終わったら  
 を押す、または  
充電器に戻す



メモ

- 電話番号を間違えたときは  
 を押し、最初から操作をやり直します。
- テブラ通話中に耳に当てた通話にかえたいときは  
 を押します。子機を充電器に置いたままテブラ通話をしているときは、充電器から取り上げます。



お知らせ

- テブラ通話で天気予報や各種音声サービスを聞いたときは、聞き取りにくくなります。このようなときは、 を2秒以上（「オンフック」と表示されるまで）押してからダイヤルすると、聞き取りやすくなります。ただし、相手との通話はできません。（オンフックモード）

# 呼び出し音の鳴る回数（時間）をかえる

呼び出し音の鳴る回数(時間)をかえると、電話とファクスを上手に使うことができます。  
電話とファクスの使いかたに合わせて、呼び出し音の回数（時間）を選んでください。

【お買いあげ時は、「10回】

## 電話が多く、ファクスの受信が少ないとき

●42ページの手順 4 で「1回」～「15回」を選びます。

呼び出し音が鳴ります。

設定した回数の呼び出し音が鳴ったあと、「ファクシミリの方は送信してください。電話の方はのちほどおかけ直してください」とメッセージが流れファクスの受信に切りかわります。

(呼び出し音1回の時間は、約3秒です。)

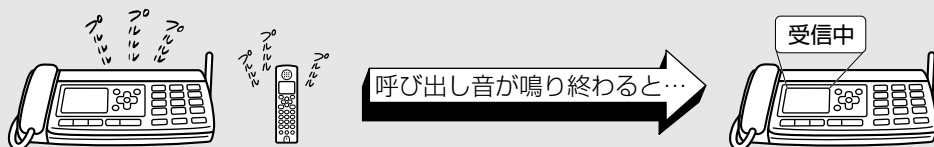

※呼び出し音の鳴る回数(時間)を11回(約33秒)以上にすると、相手が自動送信でファクスを送ると受信できないことがあります。10回(約30秒)以内に設定することをおすすめします。

## 電話は少なく、ファクスの受信が多いとき

●42ページの手順 4 で「ファクス優先」を選びます。

電話がかかってくると、呼び出し音が15回(約45秒)鳴ります。(呼び出し音の回数は変更できません。)  
ファクスが送られてくると、呼び出し音を鳴らさずファクスの受信に切りかわります。

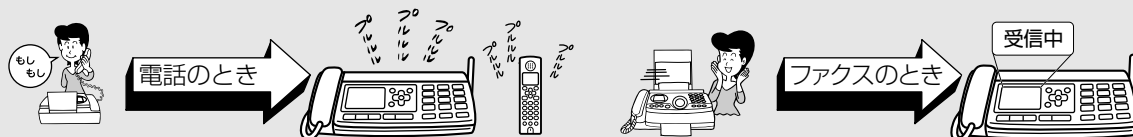

<相手が電話のとき>

- 電話の相手には、呼び出し音が聞こえたときから、電話料金がかかります。
- 呼び出し音が15回(約45秒)鳴り終わると、ファクスの受信に切りかわります。
- 呼び出し音が鳴っているとき、相手が先に電話を切っても呼び出し音が15回(約45秒)鳴るときがあります。

## 電話専用として使いたいとき

●42ページの手順 4 で「無限」を選びます。

相手が電話を切るまで呼び出し音は鳴り続けます。  
ファクスを自動で受けることはできません。

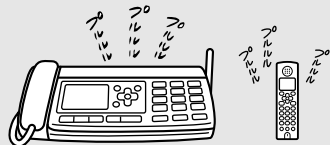

## ファクス専用として使いたいとき

●42ページの手順 4 で「ファクス専用」を選びます。

相手が電話・ファクスに関係なく呼び出し音を鳴らさずファクスの受信に切りかわります。



親機で操作

1

待受表示中に



を押す

2



の▼または▲を押して

「ベル回数/ファクスモード」  
を選ぶ

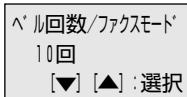

3



を押す

4



の▼または▲を押して

呼び出し音の回数を選ぶ

「1回～15回」「無限」「ファクス優先」  
「ファクス専用」の中から選びます。

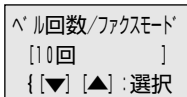

5



を押す

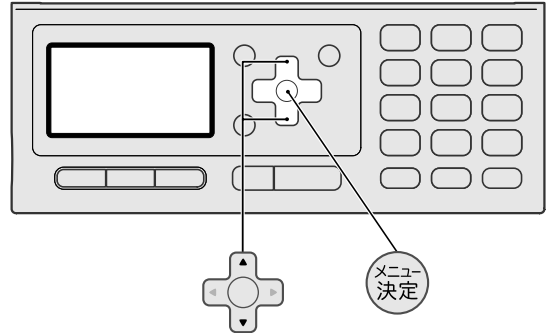

# 電話の相手に待っていただく（保留）

通話中、相手に待ってもらうときに保留メロディー（愛の挨拶）を流すことができます。

## 親機で通話中のとき

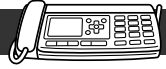

### 1 通話中に 内線/文字 **保留** を押す

保留メロディーが流れ、お互いの声は聞こえません。

### 2 受話器を戻す

親機のスピーカーから保留メロディーが流れます。

### 3 電話に出る

#### 親機で電話に出る

#### 受話器を取り上げる

保留メロディーが止まり、もう一度話ができます。  
受話器を戻さなかったとき、またはテブラ通話のときは 内線/文字 **保留** を押します。

#### 子機で電話に出る

#### 充電器から取り上げる

充電器から外しているときは **通話** を押します。  
親機から流れている保留メロディーが止まり、話ができます。

## 子機で通話中のとき



### 1 通話中に 内線/文字 **保留** を押す

保留メロディーが流れ、お互いの声は聞こえません。

### 2 **切** を押す、または **充電器に戻す**

親機のスピーカーから保留メロディーが流れます。

### 3 電話に出る

#### 子機で電話に出る

#### 充電器から取り上げる

充電器から外しているときは **通話** を押します。  
親機から流れている保留メロディーが止まり、もう一度話ができます。

#### 親機で電話に出る

#### 受話器を取り上げる

保留メロディーが止まり、話ができます。



## お知らせ

- 子機を充電器に置いてのテブラ通話から 内線/文字 **保留** を押したときは、子機を充電器から取り上げても保留メロディーは止まりません。  
通話に戻すには **通話** を押してください。
- 保留メロディーが親機のスピーカーから約5分間流れると、保留の解除忘れを防止するため、自動的に電話が切れます。5分以内に通話に戻してください。

# 通話を録音する (通話録音)

通話内容を録音することができます。

大事な用件のときなど、あわててメモを用意しなくても、通話のあとで録音した内容を聞くことができます。

## 親機で録音する

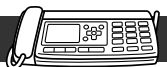

### 1 通話中に 通録 留守 を押す

通話内容が録音されます。

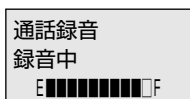

液晶ディスプレイには、録音できる時間の目安として「■」が表示されます。「■」の表示が減ると、録音できる時間が少なくなります。

### 2 録音を終わるときは 通録 留守 を押す

グキタイ  
再生 が点滅されます。

## 子機で録音する



### 1 通話中に 通録 留守 を2秒以上押す

通話内容が録音されます。

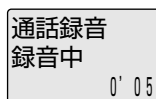

### 2 録音を終わるときは 通録 留守 を押す

「用件」が表示されます。

電話

通話を録音する (通話録音)



## メモ

- 録音した内容を聞くには (85ページ)
- 録音した内容を消すには (87ページ)



## お知らせ

- 録音できる時間は、約45分 (親機と子機の合計)  
(用件、通話録音、自作応答メッセージ、メモリー受信は同一のメモリーに記憶されますので、それらの内容により録音できる時間は異なります。)  
※録音件数が最大 (50件) になると、録音時間いっぱいまで録音できません。
- 録音できる件数は、最大50件 (用件、通話録音の親機と子機の合計録音件数)  
※録音時間がいっぱいになると、最大件数まで録音できません。
- 通話録音中は、音量を調節することはできません。
- 音楽などは録音しないでください。雑音が入ったり、録音の状態が悪くなります。
- 録音中に録音できる時間がなくなると、録音が停止されます。不要な録音内容を消してください。  
(87ページ)
- 次のときは、通話録音できません。
  - ・三者通話中のとき (66ページ)
  - ・親機で設定や登録、印刷をしているとき

# 迷惑な電話を切りたいときは（迷惑ゲキタイ機能）

迷惑電話やいたずら電話の相手に、ゲキタイメッセージ（6種類）を流すことができます。また、迷惑な相手からの電話や長電話など、電話を切るきっかけを作りたいときに、きっかけ音（3種類）を流して電話を切りやすくすることができます。

## 親機で通話中のとき



### 1 通話中に を押す

迷惑ゲキタイ  
[迷惑しています]

### 2 手順 1 のあと10秒以内に

 の▼または▲を押して  
ゲキタイメッセージ、または  
きっかけ音を選ぶ（46ページ）

迷惑ゲキタイ  
[いい加減にして]

### 3 手順 2 のあと10秒以内に

 を押す

選んだゲキタイメッセージ、またはきっかけ音がお互いに1回聞こえます。  
※ゲキタイメッセージ、またはきっかけ音が1回流れると、通話状態に戻ります。

## 子機で通話中のとき



### 1 通話中に を押す

迷惑ゲキタイ  
[迷惑して ]

### 2 手順 1 のあと10秒以内に

 の▼または▲を押して  
ゲキタイメッセージ、または  
きっかけ音を選ぶ（46ページ）

迷惑ゲキタイ  
[いい加減に]



### 3 手順 2 のあと10秒以内に

 を押す

選んだゲキタイメッセージ、またはきっかけ音がお互いに1回聞こえます。  
※ゲキタイメッセージ、またはきっかけ音が1回流れると、通話状態に戻ります。

## メモ

### ●ダイヤルボタンを押してゲキタイメッセージやきっかけ音を選ぶには

- 1 通話中に （子機は ）を押す
- 2 10秒以内に、ダイヤルボタンでゲキタイメッセージ、またはきっかけ音を選ぶ（46ページ）  
※10秒以上経過したときは、ゲキタイメッセージやきっかけ音を選ぶことができません。最初から操作をやり直してください。

## お知らせ

- 手順 1、2 で10秒以上経過したときは、ゲキタイメッセージやきっかけ音を選ぶことができません。最初から操作をやり直してください。
- ゲキタイメッセージが流れている間は、相手の声は聞こえますが、こちらの声は相手には聞こえません。きっかけ音が流れているときは、どちらの声も聞こえます。

## 迷惑な電話を切りたいときは（迷惑ゲキタイ機能）

### ゲキタイメッセージの種類

表示		ダイヤルボタン*	ゲキタイメッセージ
親機	子機		
迷惑しています	迷惑して	1 <sup>あ</sup>	「迷惑しております。 かけてこないでください」 <女性の声>
通話録音します	通話を録音	2 <sup>か ABC</sup>	「通話を録音します」 *通話録音機能は動きません。 <男性の声>
冗談はやめて	冗談やめて	3 <sup>さ DEF</sup>	「冗談はやめてください」 <女性の声>
いい加減にして	いい加減に	4 <sup>た GHI</sup>	「いいかげんにしてください！」 <男性の声>
勧誘はお断り	勧誘お断り	5 <sup>な JKL</sup>	「勧誘はすべてお断りしております」 <男性の声>
聞こえないフリ	聞こえない	6 <sup>は MNO</sup>	「もしもーし もしもーし あれ？変だな聞こえないぞ」 <男性の声>

\*親機のイラストを載せています。

### きっかけ音の種類

表示		ダイヤルボタン*	きっかけ音
親機	子機		
携帯の音	携帯の音	7 <sup>ま PQRS</sup>	携帯電話の着信音
ドアホンの音	ドアホンの音	8 <sup>や TUV</sup>	ドアホンの音
キャッチホンの音	キャッチホンの音	9 <sup>ろ WXYZ</sup>	キャッチホンの音

\*親機のイラストを載せています。

# 内線の呼び出し方法をかえる (内線ボイスコール)

内線ボイスコールの設定を「ON」にすると、親機や子機からの呼び出しを自動的に受けて、そのままテブラ通話で話することができます。「OFF」にすると、電話に出るまで約20秒間呼び出し、相手が出ないときは、自動的に呼び出しが終わります。

【お買いあげ時は、「ON】】

- 内線ボイスコール「ON」：呼び出しを受ける側の呼び出し音（プルルル プルルル プルルル）が2回鳴ったあと、自動的につながりそのままテブラ通話で話ができます。
- 内線ボイスコール「OFF」：電話に出るまで約20秒間呼び出し音が鳴ります。呼び出しをしても出ないときは、自動的に呼び出しが終わります。

## 親機・子機で操作

- 1 待受表示中に  
メニュー決定 を押す
- 2 の▼または▲を押して  
「内線ボイスコール」を選ぶ
- 3 メニュー決定 を押す
- 4 の▼または▲を押して  
呼び出し方法を選ぶ  
ON：自動的につながる  
OFF：自動的につながらない
- 5 メニュー決定 を押す

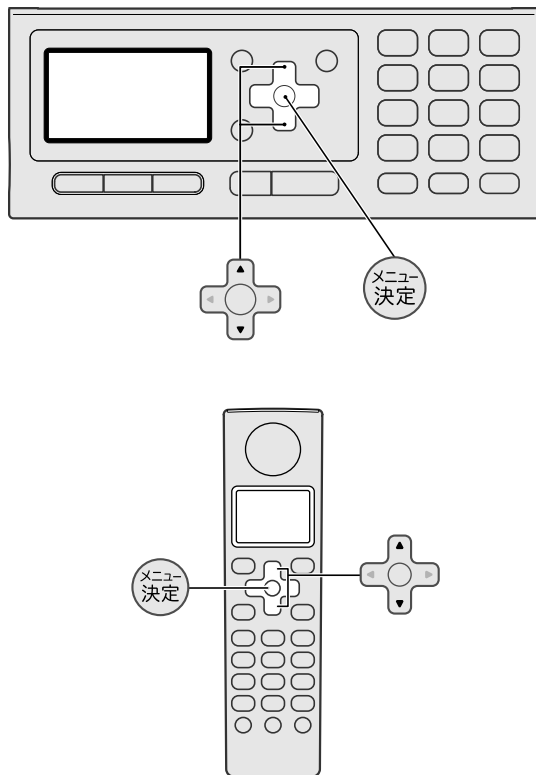

## お知らせ

- 内線ボイスコールは、内線通話と子機間通話のときにできる機能です。次のときは、内線ボイスコールはできません。
  - 呼び出しを受ける側が呼び出し音量を「切」にしているとき
  - 一斉呼び出し
  - 子機間転送
  - 保留転送
- 子機に「充電してください」と表示されているときは、子機の内線ボイスコールはできません。







# いろいろな設定をする

## ダイヤルした番号を音声で流す (ダイヤルコール)



親機で電話をかけるときに、ダイヤルボタンで電話番号を押すと、押した番号を音声で流すことができます。【お買いあげ時は、「ON」】

### 親機で操作

- 1 待受表示中に  
 を押す
- 2  の▼または▲を押して  
「ダイヤルコール」を選ぶ
- 3  を押す
- 4  の▼または▲を押して  
ダイヤルコールの設定を選ぶ  
ON : 押した番号を音声で流す  
OFF : 押した番号を音声で流さない
- 5  を押す





## 文字の濃さを調節する (表示コントラスト)



親機の液晶ディスプレイの文字の濃さを、6段階に調節することができます。

【お買いあげ時は、「■■■■□□」】

### 親機で操作

- 1 待受表示中に  
 を押す
- 2  の▼または▲を押して  
「表示コントラスト」を選ぶ
- 3  を押す
- 4  の▼または▲を押して  
濃さを調節する  
「■」の表示が多いほど濃くなります。
- 5  を押す

表示コントラスト  
淡 ■■■■□□ 濃  
{ [▼] [▲] : 選択



### メモ

●ダイヤルコールの音量を調節するには (30ページ)



### お知らせ

- 子機にはダイヤルコールはありません。
- 次のときは、音声は流れません。
  - ・受話器を取り上げたあと
  - ・ を押したあと



### お知らせ

- 子機の液晶ディスプレイは、文字の濃さを調節することはできません。

次ページへつづく→

# いろいろな設定をする

## 文字の大きさをかえる（文字サイズ設定）

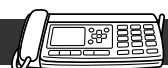

親機の液晶ディスプレイの文字を大きく表示させることができます。

【お買いあげ時は、「ドデカ文字」】

### 親機で操作

1

待受表示中に



を押す

2



の▼または▲を押して

「文字サイズ設定」を選ぶ

3



を押す

4



の▼または▲を押して

文字サイズを選ぶ

ドデカ文字：文字を大きく表示させる

標準：文字を大きく表示させない

5



を押す

### 「ドデカ文字」と「標準文字」の表示例

#### ●日付時刻表示

<ドデカ文字>

8月28日 15:06

<標準>

8月28日 15:06

#### ●電話を受けたときの表示

（ナンバー・ディスプレイの契約をし、簡単ダイヤルまたは電話帳に登録されている人から電話がかかってきたとき）

<ドデカ文字>

着信  
無地 商店

<標準>

着信  
無地 商店  
0987654321

#### ●電話をかけ直すとき（再ダイヤル）の表示

<ドデカ文字>

発信履歴 01  
無地 商店

<標準>

発信履歴 01  
8月28日 15:06  
無地 商店

#### ●着信履歴を確認したときの表示（ナンバー・ディスプレイの契約をしているとき）

<ドデカ文字>

着信履歴 01  
無地 商店

<標準>

着信履歴 01  
8月28日 15:06  
無地 商店



### お知らせ

- 子機の液晶ディスプレイは、文字の大きさをかえることはできません。
- 文字サイズ設定を「ドデカ文字」にしているときでも、機能の選択や通話中などのときは、「標準文字」で表示されることがあります。



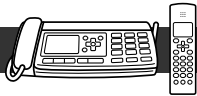

## ボタン操作音を設定する



親機は、操作ボタンを押したときに聞こえる「ピッ」という音、原稿セット時や設定・登録の確認音（「ピー」「ピピピピ」）など、子機は操作ボタンを押したときに聞こえる「ピッ」という音を、鳴らすか鳴らさないかを設定することができます。

【お買いあげ時は、「ON】

### 親機・子機で操作

- 1 待受表示中に  を押す
- 2  の▼または▲を押して「ボタン操作音」を選ぶ
- 3  を押す
- 4  の▼または▲を押してボタン操作音の設定を選ぶ  
ON : 音を鳴らす  
OFF : 音を鳴らさない
- 5  を押す

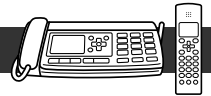

## キーロックを使う



誤操作を防ぐため、操作ボタンを受け付けないように設定することができます。キーロックの設定中でも、外線・内線・ドアホンからの呼び出しは受けることができます。



### 設定する

#### 親機・子機で操作

- 1 待受表示中に  
親機は  を3秒以上押す  
子機は  を3秒以上押す  
「ピー」と鳴り「」が表示され、キーロックが設定されます。

### 解除する

#### 親機・子機で操作

- 1 待受表示中に  
親機は  を3秒以上押す  
子機は  を3秒以上押す  
「ピー」と鳴り「」が消え、キーロックが解除されます。



## お知らせ

- キーロック設定中は、次のことができません。
  - ・電話をかける（110番や119番などの緊急の電話も含む）
  - ・設定や登録操作
  - ・コピー
  - ・ファクスを送る
- キーロック設定中に操作をしようとすると、親機は「ピピピピ」、子機は「ピピピピピ」と鳴ります。

次ページへつづく→

# いろいろな設定をする

## モーニングコールを使う



毎日同じ時刻に子機を鳴らして、目覚まし時計として使うことができます。

【お買いあげ時は、モーニングコール「OFF」、時刻「7:00」、呼び出し音「アラーム音」】

### 子機で操作

- 1 待受表示中に  
 を押す
- 2  の▼または▲を押して  
「モーニングコール」を選ぶ
- 3  を押す
- 4  の▼または▲を押して  
「ON」を選ぶ
- 5  を押す
- 6 **ダイヤルボタンで時刻を入力する**  
時刻は24時間制で入力します。
- 7  を押す  
現在設定されている呼び出し音が鳴ります。
- 8  の▼または▲を押して  
呼び出し音を選ぶ
- 9  を押す  
「」が表示されます。

### 設定時刻になると

アラーム音、またはメロディーが約1分間鳴り、「モーニングコール 設定時刻です」と表示し「」が点滅されます。

※呼び出し音は、いちばん大きな音量（音量5）で鳴ります。

### メモ

#### ●呼び出し音の種類について

表 示	呼び出し音の種類
アラーム音	アラーム音
ハイ・ホー	ハイ・ホー
山の音楽家	山の音楽家
きらきら星	きらきら星
海のマーチ	海のマーチ
アメイジング・	アメイジング・グレイス

#### ●モーニングコールを止めるには

 を押します。

#### ●時刻を入力中に間違えたときは

 の◀または▶を押してカーソル（■）を間違えた位置に移動させ、入力し直します。

#### ●モーニングコールを解除するには

手順 ④ で「OFF」を選びます。









## クイック通話を設定する

クイック通話の設定を「ON」にすると、子機を充電器から取り上げるだけで自動的に電話がつながり、「OFF」にすると、子機を充電器から取り上げても通話ボタンを押すまでは電話がつながりません。

【お買いあげ時は、「ON】】

### 子機で操作

- 1 待受表示中に  を押す
- 2  の▼または▲を押して  
「クイック通話」を選ぶ
- 3  を押す
- 4  の▼または▲を押して  
クイック通話の設定を選ぶ  
ON : 充電器から取り上げるだけで  
電話がつながる  
OFF : 充電器から取り上げても  を  
押すまではつながらない
- 5  を押す

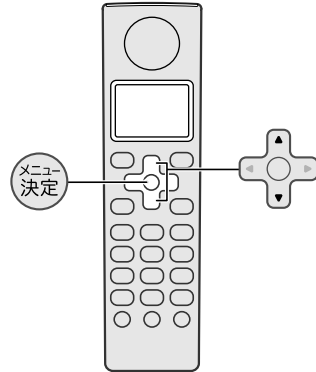

### お知らせ

- 親機の着信音が鳴っても、子機の着信音が鳴る前に子機を充電器から取り上げたときは、電話がつながらないことがあります。そのときは、「ピッピ、ピッピ」という音が鳴っている間に  を押してください。

# 簡単ダイヤルに登録する

簡単ダイヤルには、3件の名前と電話番号（1番号）を登録することができます。  
簡単ダイヤルボタンを押すと、登録した相手先が一度に表示されるので、簡単に検索ができます。  
いつもかける相手を登録しておくとう便利です。

## 登録する

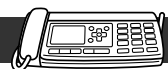

### 親機で操作

- 1 待受表示中に  
 を押す
- 2  の▼または▲を押して  
「簡単ダイヤル登録」を選ぶ  
登録できる残り件数が表示されます。
- 3  を押す
- 4 **ダイヤルボタンで  
名前を入力する（59ページ）**  
全角6文字（半角12文字）まで入力できます。  

名前?	[漢字]
梅屋	■
- 5  を押す
- 6 **読みを確認する**  
名前を入力すると自動的に入力されます。  
半角12文字まで入力できます。  
読みを変更するときは、59ページへ  

読み?	[半カナ]
梅	ヤ
{ [0] - [9] : 入力 [	
- 7  を押す

## 8 **ダイヤルボタンで 電話番号を入力する**



32桁まで入力できます。

## 9 を押す

ナンバー・ディスプレイを利用しているときは、続けて「てきちゅうコール」と「すき・すきコール」の設定ができます。  
(104ページの手順 3へ)

## 10 待受表示に戻すには を押す

### メモ

- 操作を中止するには  
 を押します。
- 入力中に間違えたときは  
消去  
 を押します。
- 簡単ダイヤルを使って電話をかけるには  
(37ページ)
- 簡単ダイヤルを使ってファクスを送るには  
(76ページ)
- 電話番号にポーズ（待ち時間）を入れるには  
内線/文字  
 を押します。  
1回押すごとに約3秒のポーズが入力されます。
- 登録した内容を印刷して確認するには（163ページ）

### お知らせ

- 電話番号を登録するときは、同一市内のときでも必ず市外局番から登録してください。
- 電話番号に「-（ハイフン）」を登録することはできません。

変更する

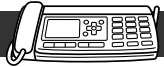

親機で操作

- 1 待受表示中に  
簡単ダイヤル を押す

---

- 2  の▼または▲を押して  
変更する相手を選ぶ  
  

梅屋
▶おばあちゃん

※左側に「▶」が表示されている相手を変更する

---

- 3  を押す

---

- 4 ダイヤルボタンで  
名前を入力し直す (59ページ)

---

- 5  を押す

---

- 6 読みを確認する  
読みを変更するときは、59ページへ

---

- 7  を押す

---

- 8 ダイヤルボタンで  
電話番号を入力し直す

---

- 9  を押す  
  
ナンバー・ディスプレイを利用しているときは、続けて「てきちゅうコール」と「すき・すきコール」の設定ができます。  
(104ページの手順 3 へ)

消去する

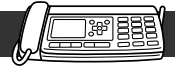

親機で操作

- 1 待受表示中に  
簡単ダイヤル を押す

---

- 2  の▼または▲を押して  
消す相手を選ぶ  
  

梅屋
▶おばあちゃん

※左側に「▶」が表示されている相手を消す

---

- 3 消去  
 を押す

---

- 4  を押す

# 親機の電話帳に登録する

よくかける電話番号をあらかじめ電話帳に登録しておく、簡単に電話をかけたりファクスを送ることができます。

電話帳には100件の名前と、1件につき2つの電話番号を登録することができます。

## 登録する

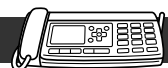

1

待受表示中に

を押す

2



の▼または▲を押して

「電話帳登録」を選ぶ

登録できる残り件数が表示されます。

3

を押す

4

ダイヤルボタンで  
名前を入力する (59ページ)

全角6文字 (半角12文字) まで入力できます。

5

を押す

6

読みを確認する

名前を入力すると自動的に入力されます。  
半角12文字まで入力できます。  
読みを変更するときは、59ページへ

7

を押す

8

ダイヤルボタンで、1つめの  
電話番号を入力する

32桁まで入力できます。

9

を押す

10

ダイヤルボタンで、2つめの  
電話番号を入力する

32桁まで入力できます。

11

を押す

ナンバー・ディスプレイを利用しているときは、続けて「てきちゅうコール」と「すき・すきコール」の設定ができます。  
(104ページの手順 3へ)

12

待受表示に戻すには

を押す



## メモ

●操作を中止するには

を押します。

●入力中に間違えたときは

を押します。

●電話帳を使って電話をかけるには (37ページ)

●電話帳を使ってファクスを送るには (76ページ)

●電話番号にポーズ (待ち時間) を入れるには

を押します。

1回押すごとに約3秒のポーズが入力されます。

●登録した内容を印刷して確認するには (163ページ)



## お知らせ

●電話番号を登録するときは、同一市内のときでも必ず市外局番から登録してください。

●電話番号に「- (ハイフン)」を登録することはできません。



## 変更する

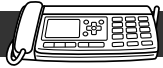

1

待受表示中に



の▼または▲を押して

変更する相手を選ぶ

岡村商店
▶ 0312345678
09012345678

2



を押す

3

ダイヤルボタンで  
名前を入力し直す (59ページ)

4



を押す

5

読みを確認する

読みを変更するときは、59ページへ

6



を押す

7

ダイヤルボタンで、1つめの  
電話番号を入力し直す

8



を押す

9

ダイヤルボタンで、2つめの  
電話番号を入力し直す

10



を押す

ナンバー・ディスプレイを利用しているときは、続けて「てきちゅうコール」と「すき・すきコール」の設定ができます。

(104ページの手順 3へ)

## 消去する

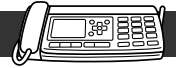

電話番号1と電話番号2を別々に消すことができます。

1

待受表示中に



の▼または▲を押して

消す相手の電話番号を選ぶ

岡村商店
▶ 0312345678
09012345678

※左側に「▶」が表示されている番号を消す

2

消去

キャッチ

を押す

3



を押す

4

待受表示に戻すには

ストップ

を押す



## お知らせ

- 電話番号1を消すと、自動的に電話番号2が電話番号1に登録されます。
- 電話番号を2つとも消すと、登録している相手の名前も消えます。

# 子機の電話帳に登録する

よくかける電話番号をあらかじめ電話帳に登録しておく、簡単に電話をかけることができます。電話帳には100件の名前と、1件につき2つの電話番号を登録することができます。

## 登録する



**1** 待受表示中に  
 を押す

**2** の▼または▲を押して  
「電話帳登録」を選ぶ

登録できる残り件数が表示されます。

電話帳登録  
残り：100件

**3** を押す

**4** ダイヤルボタンで  
名前を入力する (59ページ)

全角6文字 (半角12文字) まで入力できます。

**5** を押す

**6** 読みを確認する

名前を入力すると自動的に入力されます。  
半角12文字まで入力できます。  
読みを変更するときは、59ページへ

**7** を押す

**8** ダイヤルボタンで、1つめの  
電話番号を入力する

32桁まで入力できます。

**9** を押す

**10** ダイヤルボタンで、2つめの  
電話番号を入力する

32桁まで入力できます。

**11** を押す

ナンバー・ディスプレイを利用している  
ときは、続けて「すき・すきコール」の  
設定ができます。

(106ページの手順 **3** へ)

**12** 待受表示に戻すには  
 を押す



## メモ

### ●操作を中止するには

を押します。

### ●名前や読み、電話番号を入力中に間違えたときは

を押します。

### ●電話帳を使って電話をかけるには (37ページ)

### ●電話番号にポーズ (待ち時間) を入れるには

を押します。

内線/文字

1回押すごとに約3秒のポーズが入力されます。



## お知らせ

●電話番号を登録するときは、同一市内のときでも必ず市外局番から登録してください。

●電話番号に「- (ハイフン)」を登録することはできません。

変更する



- 1** 待受表示中に  
 の▼または▲を押して  
**変更する相手を選ぶ**



- 2**  を押す

- 3** **ダイヤルボタンで  
 名前を入力し直す (59ページ)**

- 4**  を押す

- 5** **読みを確認する**  
 読みを変更するときは、59ページへ

- 6**  を押す

- 7** **ダイヤルボタンで、1つめの  
 電話番号を入力し直す**

- 8**  を押す

- 9** **ダイヤルボタンで、2つめの  
 電話番号を入力し直す**

- 10**  を押す

ナンバー・ディスプレイを利用しているときは、続けて「すき・すきコール」の設定ができます。

(106ページの手順 **3** へ)

消去する



電話番号1と電話番号2を別々に消すことができます。

- 1** 待受表示中に  
 の▼または▲を押して  
**消す相手の電話番号を選ぶ**



※左側に「▶」が表示されている番号を消す

- 2**  を押す

- 3**  を押す

- 4** 待受表示に戻すには  
 を押す



お知らせ

- 電話番号1を消すと、自動的に電話番号2が電話番号1に登録されます。
- 電話番号を2つとも消すと、登録している相手の名前も消えます。

# 文字入力のかた

ダイヤルボタンを使って名前や読みを入力することができます。

入力できる文字は、漢字、ひらがな、カタカナ・英字（アルファベット）・数字・記号です。

文字は、「漢字」「半カナ」「半英」「半数」「区点（168ページ）」の5つの入力方法（入力モード）があります。

## 「漢字」モードで入力

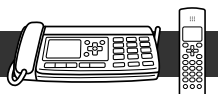

※液晶ディスプレイに表示される漢字は、一部簡略した文字にしているものがあります。

### 親機・子機で操作

**1** 名前を入力する画面で  
内線/文字  
親機は **保留**、子機は **保留** を  
くり返し押しして「漢字」を選ぶ

**2** ダイヤルボタンを  
くり返し押しして入力する  
(60ページ)

**3**  の▼または▲を押しして  
文字を変換する

→カーソル上(■)の文字が変換されます。

 の▼または▲を押すたびに、候補が表示されます。

(目的の漢字が表示されないときは、読み方を変えて入力し変換してください。)

**4**  を押しして  
変換した文字を確定する

## 「半カナ」「半英」 「半数」モードで入力

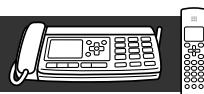

### 親機・子機で操作



**1** 名前を入力する画面で  
内線/文字  
親機は **保留**、子機は **保留** を  
くり返し押しして入力モードを  
選ぶ

**2** ダイヤルボタンを  
くり返し押しして入力する  
(60ページ)



### ●入力した文字を消すには



**1**  の◀または▶を押しして、カーソル(■)を消したい文字に移動させる

**2** 親機は  キャッチ、子機は  を押す



### ●同じダイヤルボタンに割り当てられた文字を続けて入力するには

カーソル(■)を右へ移動してから入力します。

<例：「かき」を入力するとき>



**1** 親機は 、子機は  を押す

**2**  の▶を押しして  
カーソルを右へ移動する

**3** 親機は 、子機は  を2回押す

### ●漢字モードで漢字変換範囲を変更するには

漢字変換候補が表示されているときは、親機は

、子機は  を押ししてひらがな表示に戻し

ます。 の◀または▶を押しして変換範囲を変更します。

■文字入力表

※区点コードは、168ページの「区点コード表」をご覧ください。

入力モード		「漢字」モード	「半カナ」モード	「半英」モード	「半数」モード
押す ボタン	親機	全角のひらがな、漢字、カタカナ、 記号を入力	半角のカタカナ、記号を 入力	半角のアルファベット (英字)、記号を入力	半角数字を入力
	子機				
		あいうえおあいうえお	アイウイオアイウイオ		1
		かきくけこ	カキクケコ	ABCabc	2
		さしすせそ	サシスセソ	DEFdef	3
		たちつとっ	タチツテトツ	GHIghi	4
		なにぬねの	ナニヌネノ	JKLjkl	5
		はひふへほ	ハヒフヘホ	MNOmno	6
		まみむめも	マミムメモ	PQRSpqrs	7
		やゆよゃゅょ	ヤユヨャュョ	TUVtuv	8
		らりるれろ	ラリルレロ	WXYZwxyz	9
		わをん  全角スペース(空白)	ワヲン  半角ス <sup>°</sup> スペース(空白)		0
		ゝ(濁点) °(半濁点)	ゝ(濁点) °(半濁点)		*
		、。・。 - _ / : ! ? & ' ( )	、。・。 - _ / : ! ? & ' ( )	・。 - _ / : ! ? & ' ( )	#
		カーソル上のひらがなを漢字 または全角のカタカナに変換			
		・カーソル(■)を左へ移動する ・変換範囲を切りかえる	カーソル(■)を左へ移動する		
		・カーソル(■)を右へ移動する ・変換範囲を切りかえる	カーソル(■)を右へ移動する		
		カーソル上の文字を1文字消す			
		・入力を中止する ・漢字変換中は、カーソル上の 文字をひらがな表示に戻す もう一度押すと文字を消す	操作を中止する		
		文字を確定する			
		文字の入力モードを切りかえる			

# 電話帳で相手を選ぶ (電話帳検索)

電話帳に登録した相手を「全検索」と「時短検索」の2つの方法で選ぶことができます。

## 全検索で選ぶ

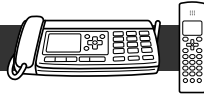

親機・子機で操作

1

待受表示中に  
電話帳



の▼または▲を押して

相手を選ぶ

相手が表示されます。

※左側に「▶」が表示されている番号が  
選択されています。

### ■表示の順

登録した相手は、読みの順に並べかえて  
表示されます。

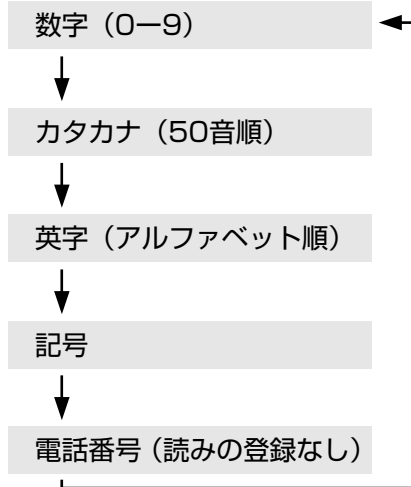

メモ

### ●操作を中止するには

親機は **ストップ**、子機は **切** を押します。

### ●検索した電話帳を転送するには (62ページ)



お知らせ

- 子機で読みの頭文字にスペース (空白) を入れているときは、スペース (空白) の次の文字で並べかえて表示されます。

## 時短検索で選ぶ



親機・子機で操作

1

待受表示中に

相手の読みの頭文字が  
割り当てられている  
ダイヤルボタンを2秒以上押す

※電話帳の表示になるまで離さないで  
ください。

「ピッ」と音が鳴り、相手が表示されます。

### ■頭文字 (読み) の割り当て表

1 あ	1, あ行
2 か ABC	2, か行, A a B b C c
3 さ DEF	3, さ行, D d E e F f
4 た GHI	4, た行, G g H h I i
5 な JKL	5, な行, J j K k L l
6 は MNO	6, は行, M m N n O o
7 ま PQRS	7, ま行, P p Q q R r S s
8 や TUV	8, や行, T t U u V v
9 ら WXYZ	9, ら行, W w X x Y y Z z
0 わ	0, わ行, [ ] (スペース) [親機のみ]
* トーン	*, ` `
# 記号	#, , . . . - _ / : ! ? & ' ( )

※親機のイラストを載せています。

2

電話帳



の▼または▲を押して

相手を選ぶ

<例: 手順 1 で **2** か ABC を押したとき>









「2→か行→A→a→B→b→C→c」  
の順に表示されます。

※左側に「▶」が表示されている番号が  
選択されています。

# 電話帳を転送する（電話帳転送）

登録した電話帳を親機から子機へ、子機から親機や他の子機へ転送することができます。登録した相手をすべて転送する「全件転送」と、1件ずつ転送する「1件転送」が選べます。

## 親機・子機で操作





- 1** 待受表示中に  
 **を押す**
- 2**  の▼または▲を押して  
**「電話帳転送」を選ぶ**
- 3**  **を押す**
- 4**  の▼または▲を押して  
**転送方法を選ぶ**  
「全件転送」「1件転送」の中から選びます。  
**「全件転送」を選んだとき**  
手順 **5** へ  
**「1件転送」を選んだとき**  
 を押し、 の▼または▲を  
押し、**転送する相手を選ぶ**
- 5**  **を押す**
- 6**  の▼または▲を押して  
**転送先を選ぶ**
- 7**  **を押す**  
「全件転送」のときは、残り件数が表示されます。

## 電話帳転送のご注意

- 電話帳転送をすると、転送先に登録されている内容はそのまま残り、転送元の内容が転送先に追加されます。
- 転送元と転送先に同じ内容があっても追加され複数の電話帳データとなります。  
重複した電話帳データは消去することをおすすめします。



## メモ

- 転送を中止するには**  
親機は **ストップ**、子機は **切** を押します。  
※転送先では中止できません。
- 検索した電話帳を転送するには**
  - 1 転送したい電話帳を検索する（61ページ）
  - 2 親機は 、子機は  を押す
  - 3  の▼または▲を押して転送先を選ぶ
  - 4  を押す



## お知らせ

- 次のときは転送が中止されます。
  - ・全件転送のとき、転送先で登録件数が100件を超えたとき  
※「転送先 電話帳 いっぱいです」と表示されます。
  - ・外線やドアホンから呼び出されたとき
- 次のときは転送ができません。
  - ・親機や転送先の子機が待受表示以外のとき  
※「転送 できません でした」と表示されます。
  - ・転送先の登録件数が100件のとき  
※「転送先 電話帳 いっぱいです」と表示されます。
- 全件転送のとき、転送する件数が多いと、時間がかかることがあります。
- 電気雑音の影響を受けると転送ができないことがありますので、雑音源から離れて操作をしてください。

# 親機と子機、子機と他の子機で話をする

親機と子機で話をしたり（内線通話）、子機と他の子機で話をする（子機間通話）ことができます。呼び出しには、相手を指定して呼び出す方法と、親機とすべての子機を一斉に呼び出す方法（一斉呼び出し）があります。

※「子機間通話」と「一斉呼び出し」は、子機が2台以上のときにできる機能です。

## 呼び出すとき

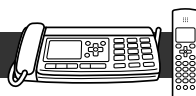

### 親機・子機で操作

- 1** 待受表示中に  
内線/文字  
親機は **保留** を押す  
子機は **保留** を押す
- 2**  の▼または▲を押して  
呼び出す相手を選ぶ  
●「一斉」を選ぶと、親機やすべての子機を呼び出します。
- 3** **メニュー決定** を押す  
呼び出しを始めます。  
●呼び出しを中止するには、  
内線/文字  
親機は **保留**、子機は **保留** を押します。
- 4** 相手が出たら話をする  
マイクに向かって話をします。
- 5** 話が終わったら  
内線/文字  
親機は **保留** を押す  
子機は **切** を押す、または  
充電器に戻す

## 呼び出しを受けるとき

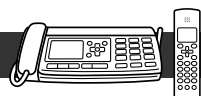

### 親機・子機で操作

- 1** 呼び出し音が2回鳴ると自動的につながる  
（内線ボイスコールの設定が「ON」）  
●内線ボイスコールの設定が「OFF」のときや一斉呼び出しのときは、約20秒間呼び出しをします。
- 2** 相手と話をする（テブラ通話）  
マイクに向かって話をします。
- 3** 話が終わったら  
内線/文字  
親機は **保留** を押す  
子機は **切** を押す、または  
充電器に戻す



 **メモ**

- 呼び出し方法をかえるには (47ページ)
- 通話中に外線から電話がかかってきたときは

呼び出し音が聞こえます。

<親機で電話を受けるには>



テブラ通話中は受話器を取り上げます。  
受話器での通話中は、受話器を戻し、もう一度受話器を取り上げます

<子機で電話を受けるには>



 を押します。

- 内線ボイスコールの設定が「OFF」のときや一斉呼び出しのときは

<親機>

約20秒以内に受話器を取り上げるか、 内線/文字  
または  を押します。

<子機>

約20秒以内に充電器から取り上げるか、 内線/文字  
または  を押します。

※呼び出しをしても親機または子機が出ないときは、自動的に呼び出しが終わります。

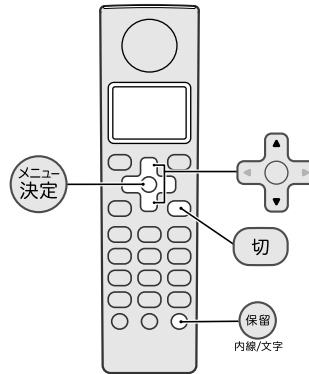
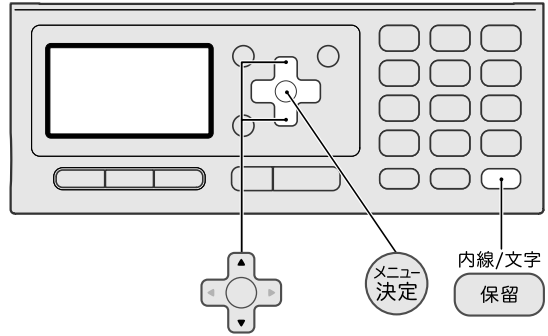

 **お知らせ**

- 「一斉呼び出し」のあと話ができるのは、最初に出た相手のみです。他の相手と話をすることはできません。
- 親機でテブラ通話中に受話器を取り上げると、耳に当てての通話になります。  
子機を充電器に置いてテブラ通話中に充電器から取り上げると、耳に当てての通話になります。
- 子機を充電器に置いていないときは、テブラ通話から耳に当てての通話に切りかえることはできません。

# 外からかかってきた電話をまわす

話し中の電話を親機から子機、子機から親機へまわしたり（保留転送）、子機から他の子機へまわす（子機間転送）ことができます。呼び出しには、相手を指定して呼び出す方法と、親機とすべての子機を一斉に呼び出す方法（一斉呼び出し）があります。

また、転送先の親機や子機と外線の相手の3人で同時に話をすることができます。（三者通話）

※「子機間転送」と「一斉呼び出し」は、子機が2台以上のときにできる機能です。

## 呼び出すとき

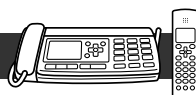

### 親機・子機で操作

1

通話中に

内線/文字

親機は **保留** を押す

子機は **保留** を押す

内線/文字

2



の▼または▲を押して

電話をまわす相手を選ぶ

- 「一斉」を選ぶと、親機やすべての子機を呼び出します。

3



を押す

呼び出しを始めます。

- 外線の相手との通話に戻すには、親機は

内線/文字

保留

、子機は

保留

内線/文字

4

相手が電話に出たら

電話をまわすことを伝える

- 三者通話をすることもできます。

5

話が終わったら

親機は受話器を戻す

子機は **切** を押す、または

充電器に戻す

- 親機でテブラ通話のときは **テブラ** を押します。

## 呼び出しを受けるとき

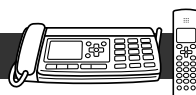

### 親機・子機で操作

1

呼び出し音が鳴ったら

親機は受話器を取り上げる

子機は充電器から取り上げる

- 充電器から外しているときは、**保留** または **通話** を押します。

2

相手と話をする

- 三者通話をすることもできます。

3



相手が電話を切ると外線の相手につながる

外線の相手と話をする

- 話が終わったら、親機は受話器を戻します。子機は **切** を押す、または充電器に戻します。

 **メモ**

●三者通話に切りかえるには

- 1 呼び出すときの手順 4 で  を押す
- 2 「三者通話」と表示されたら  を押す  
どちらかが通話を終えると、外線の手先との通話になります。

●近くの親機や他の子機に電話をまわすには  
(43ページ)

 **お知らせ**

- 親機や子機を約20秒間呼び出します。  
呼び出しをしても相手が出ないときは、自動的に外線の相手に戻ります。
- 転送中は、外線の相手には保留メロディーを流します。
- 「一斉呼び出し」のあと内線通話または子機間通話ができるのは、最初に出た相手のみです。他の相手と話をすることはできません。
- 三者通話について
  - ・三者通話に切りかえるまでの間、外線の相手には保留メロディーを流します。
  - ・呼び出しを受ける側では、三者通話に切りかえることはできません。
  - ・三者通話中は通話録音をすることはできません。

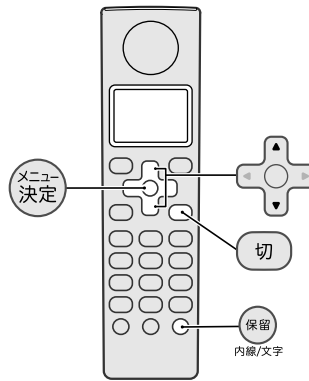
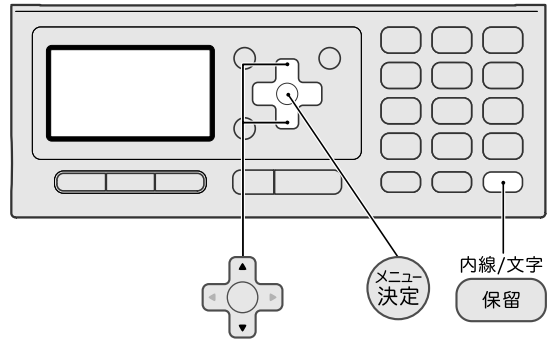

# 携帯セレクトダイヤルを利用する

携帯電話へ電話をかけるとき、携帯電話番号の前に事業者番号を付けると、そのサービス事業者が設定する料金で通話をすることができます。（お申込み手続きは不要、基本料金は無料です。）

携帯セレクトダイヤルを設定すると、携帯電話に電話をかけるとき、自動的に事業者番号を付けて電話をかけることができます。

※通話料金やサービス内容、事業者番号は各固定電話事業者へお問い合わせください。

※通話先や通話時間、発信事業者の料金プラン等によっては、一部お安くならないことがあります。詳しくは、ご利用の固定電話発携帯通話サービス事業者へお問い合わせください。

NTT東日本・NTT西日本の「ひかり電話サービス」やNTT東日本・NTT西日本以外のサービス事業者が提供する、直収電話サービスを利用、およびホームテレホンシステムや構内交換機（PBX）に接続したときは、携帯セレクトダイヤルは利用できません。70ページの手順で、必ず携帯セレクトダイヤルの設定を「OFF」にしてください。

## ■携帯セレクトダイヤルを設定すると

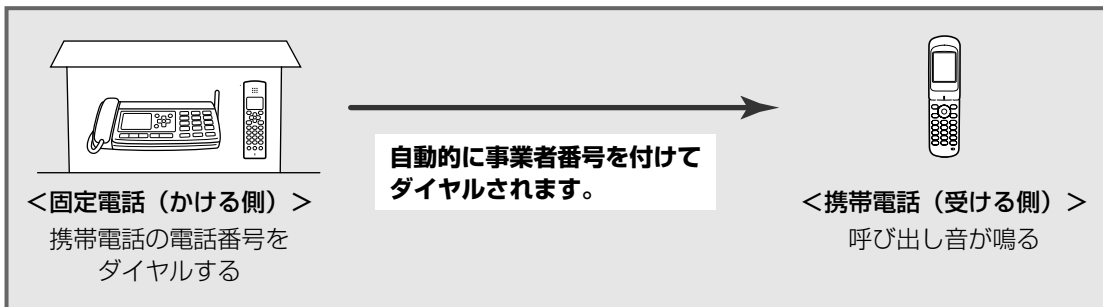

<例>「NTT東日本（0036）」に設定したとき

- 「090-□□□□-□□□□」とダイヤルボタンを押して電話をかけたとき

0036-090-□□□□-□□□□

- 「090-□□□□-□□□□」を簡単ダイヤル・電話帳・発信履歴・着信履歴を使って電話をかけたとき

0036-090-□□□□-□□□□

- 「090-□□□□-□□□□」の前に「186(通知)」「184(非通知)」を付けて電話をかけたとき

186-0036-090-□□□□-□□□□  
184-0036-090-□□□□-□□□□※

会社  
0312345678



※「184」のときは、電話番号は表示されません。

## ご 注 意

### ■携帯セレクトダイヤルについて

- マイラインプラス(マイライン)の対象となりません。
- 携帯電話事業者の留守番電話サービスの遠隔操作や船舶電話など、一部の利用できない番号帯があります。
- PHSへの通話は、利用できません。
- 携帯電話以外の電話にかけるときは携帯セレクトダイヤルは働きません。
- IP電話サービスを利用しているとき、接続するVoIP機器(ルーターなど)によっては、本機能が正しく動作しないことがあります。

### ■事業者番号について

- 事業者番号は、各事業者ごとに異なります。事業者番号や料金プランなど、サービスの内容につきましては、各固定電話事業者にお問い合わせください。
- 固定電話の各事業者により、サービス提供エリアが異なります。詳しくは、各事業者に直接お問い合わせください。
- 事業者番号は変更することができます。(69ページ)
- 事業者番号に市外局番や存在しない事業者番号を設定すると、相手につながりません。

### ■操作について

- 携帯セレクトダイヤルを利用して電話をかけるとき、液晶ディスプレイに、親機は「携帯セレクトダイヤル」、子機は「セレクトダイヤル」と表示されますが、事業者番号やIP電話解除番号は表示されません。また、発信履歴にも事業者番号やIP電話解除番号は記憶されません。
- ダイヤルボタンを押しても、しばらくダイヤル音が聞こえないことがあります。これは、本機が事業者番号の付与判定をしているためであり故障ではありません。
- 携帯セレクトダイヤルを利用しているときは、「184」「186」の後にポーズ(待ち時間)を入力しないでください。携帯セレクトダイヤルが正しく動作しないことがあります。
- 携帯セレクトダイヤルを利用しているときは、携帯電話の番号の前に「事業者番号」や「IP電話解除番号(IP電話サービスを利用しないで電話をかけるための番号)」をダイヤルしないでください。電話をかけることができなくなったり、通話料金などが異なることがあります。
- 携帯セレクトダイヤルを設定したときでも、携帯電話番号の前に「1111(携帯セレクトダイヤル解除番号)」をつけてダイヤルすると、その通話に限り、携帯セレクトダイヤルを解除して電話をかけることができます。
- 通話中に[消去/キャッチ]ボタンを利用して電話をかけるとき(トリオホンご利用時など)には、この機能は動作しません。
- 携帯電話事業者の留守番電話サービスの遠隔操作や船舶電話などには、携帯電話番号の前に「1111(携帯セレクトダイヤル解除番号)」をつけてダイヤルしてください。その通話に限り、携帯セレクトダイヤルを解除して電話をかけることができます。

# 携帯セレクトダイヤルを利用する

## 携帯セレクトダイヤルを設定する

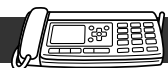

携帯セレクトダイヤルを利用するには、利用するサービス事業者の事業者番号の設定が必要です。IP電話サービスをご利用のときは、一時的にIP電話サービスを解除する必要があります。IP電話解除番号（IP電話サービスを利用しないで電話をかけるための番号）も設定してください。







※本機には、あらかじめNTT東日本（0036）とNTT西日本（0039）の事業者番号が登録されています。

NTT東日本とNTT西日本以外のサービス事業者を利用するときは、事業者番号を登録してください。

※携帯セレクトダイヤルにIP電話解除番号を設定すると、携帯電話へ電話をかけるときに、常にIP電話解除番号もダイヤルの最初に自動付与することができ、IP電話サービスをご利用のときも簡単に携帯セレクトダイヤルを利用することができます。

【お買いあげ時は、「OFF」、事業者番号「登録なし」、IP電話解除番号「0000」】

### 親機で操作



- 1 待受表示中に  
 を押す
- 2  の▼または▲を押して  
「携帯セレクトダイヤル」を選ぶ
- 3  を押す
- 4  の▼または▲を押して  
「ON」を選ぶ
- 5  を2回押す
- 6  の▼または▲を押して  
事業者を選ぶ

「NTT東日本」「NTT西日本」「その他事業者」の中から選びます。

### NTT東日本または西日本を選ぶとき

- 1 「NTT東日本」または「NTT西日本」を選ぶ
- 2  を押す

### その他事業者を選ぶとき

- 1 「その他事業者」を選ぶ
- 2  を押す
- 3 ダイヤルボタンで事業者番号を入力する
- 4  を押す

- 7  を押す

- 8  の▼または▲を押して  
IP電話の設定をする

「未契約」「契約中」の中から選びます。  
未契約：IP電話サービスを契約していない  
契約中：IP電話サービスを契約している

携帯セレクトダイヤルを解除する



親機で操作

未契約を選ぶとき

1 「未契約」を選ぶ

2  を押す

設定が終了し、待受表示に戻ります。

契約中を選ぶとき

1 「契約中」を選ぶ

2  を押す

3 ダイヤルボタンでIP電話解除番号を入力する

4  を押す

設定が終了し、待受表示に戻ります。

1 待受表示中に  
 を押す

2  の▼または▲を押して  
「携帯セレクトダイヤル」を選ぶ

3  を押す

4  の▼または▲を押して  
「OFF」を選ぶ

5  を押す



メモ

●番号を入力中に間違えたときは

消去  
 を押します。



お知らせ

●契約のIP電話サービス事業者によって、IP電話解除番号は異なります。

IP電話解除番号が不明なときは、契約のIP電話サービス事業者へお問い合わせください。

●サービス提供エリア外のサービス事業者を設定すると、相手の携帯電話につながらないときがあります。

# 原稿のセットのしかた

最大A4サイズの前稿を5枚までセットすることができます。

## 原稿をセットする前に

**インク・修正液・朱肉**を使った原稿は、**完全に乾いてから**セットしてください。  
乾かないうちにセットすると、読み取り部が汚れて故障の原因になります。

### 1 記録紙トレイを開けて 延長トレイを引きのぼす

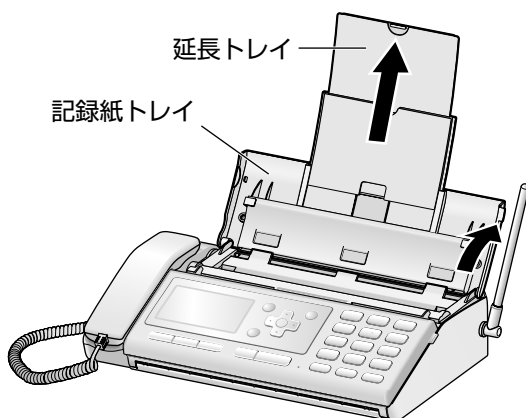

### 2 原稿ガイドを 原稿の幅に合わせる

原稿ガイドを原稿の幅に合わせずに  
セットすると、文字がかけたり原稿が  
斜めに入る原因となります。

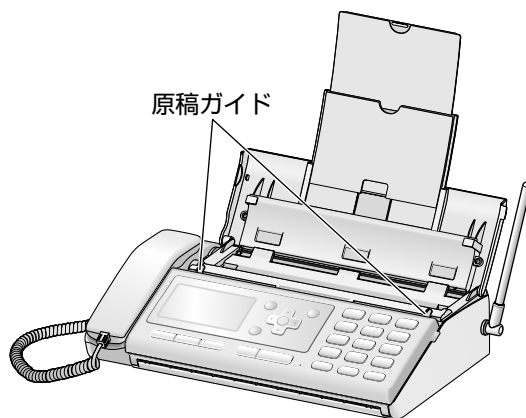

### 3 原稿を裏向きに入れる

原稿が自動的に少し引き込み始めたら  
手を離してください。原稿がセット  
されると「ピー」と鳴ります。

引き込まれた原稿は無理に引き抜かないで  
ください。無理に引き抜くと原稿が破れたり  
故障の原因となります。

原稿の裏面を手前に  
向けて、頭を下にして  
セットします。

※原稿を複数枚セット  
したときは、一番下  
から引き込まれます。

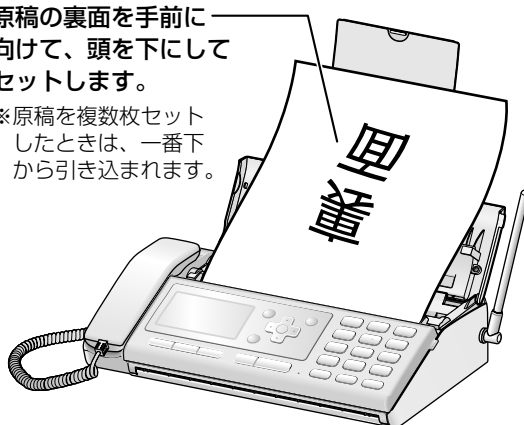

## メモ

#### ●セットした原稿を取り出したいときは

ストップを押します。

#### ●原稿が引き込まれないときは（137ページ）

#### ●2枚以上の原稿をセットするときは

原稿の先端を合わせてください。

#### ●6枚以上の原稿をセットしたいときは

はじめに5枚セットし、次の原稿は、1枚コピー  
または送信が終わるごとにセットされている原稿  
の一番上に追加してください。



# 原稿について

## セットできる原稿の大きさ

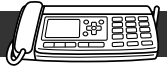

下図の範囲以外の原稿は、複写機で拡大、縮小してから送信やコピーをしてください。

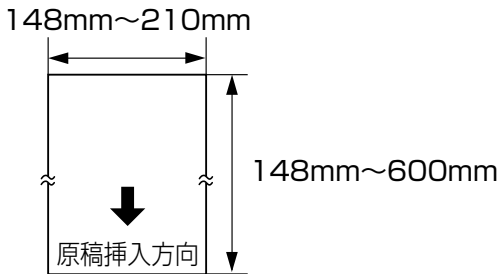

## 読み取りできる範囲

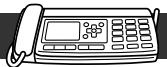

斜線の部分は読み取りできません。

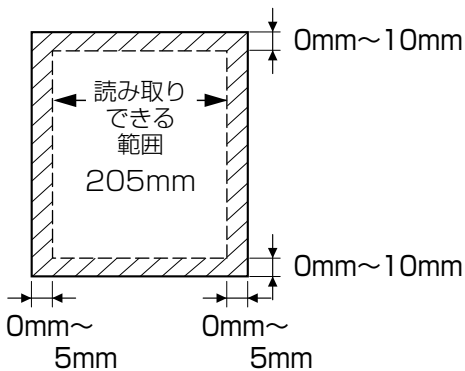

## 読み取りできる原稿の厚さ

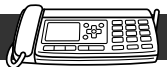

1枚だけ送るときは 0.05mm~0.15mm、

2枚以上送るときは 0.08mm~0.1mm

(参考：新聞紙は 0.05mm~0.06mm、  
官製ハガキは 0.23mm)

## そのままでは送れない原稿

- インク・修正液・朱肉などが完全に乾いていない原稿
- クリップやホッチキスで止めてある原稿

※次のような原稿は、複写機でコピーしたものを原稿としてお使いください。

- ・のりやセロハンテープで貼り合わせた原稿
- ・破れ、しわ、カールや折り目のある原稿
- ・感熱紙、裏カーボン紙などの化学処理した原稿
- ・フィルムやトレース紙のような透明な原稿
- ・写真や印画紙などの表面がツルツルしている原稿
- ・幅148mm、長さ148mm未満の原稿
- ・薄い紙（厚さ0.05mm未満の薄い紙）
- ・厚い紙（厚さ0.15mmを超える厚い紙）

# 原稿に合った画質を選ぶ (画質選択)

原稿の文字の大きさや原稿に写真が入っているかによって、画質の種類を選ぶことができます。

【お買いあげ時は、「標準」】

## 親機で操作

1

待受表示中に



を2回押す

2



の▼または▲を押して

画質を選ぶ

「標準」「細かい」「写真」の中から選びます。

標準 : 新聞文字より大きな文字

細かい : 新聞文字程度の文字

写真 : 写真やイラストなど

微妙な濃淡のある原稿

3



を押す

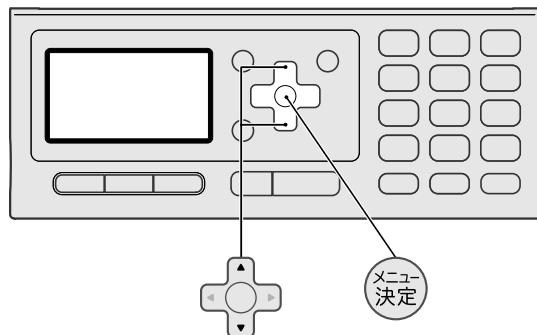

## お知らせ

- コピーのときは、「標準」を選んでも「細かい」の画質でコピーされます。
- 送信時間は、「標準」→「細かい」→「写真」の順に長くなります。  
(文字が多い原稿や、黒い部分が多い原稿も送信時間は長くなります。)
- 原稿をセットしたとき、希望の画質が液晶ディスプレイに表示されているときは、画質の種類を選ぶ必要はありません。
- 新聞紙や濃い色の原稿をコピーまたは送信すると、黒く印刷されることがあります。そのようなときは、画質選択を「写真」に設定して、コピーまたは送信すると、きれいに印刷することができます。

# コピーをする

原稿を等倍、拡大、縮小してコピーをすることができます。  
また、部数を指定してコピーをすることもできます。

## 1 記録紙をセットする (23ページ)

## 2 原稿を裏向きに入れる (71ページ)

●画質を選ぶには (73ページ)

## 3 ファクス/コピー を押す

## 4 の▼または▲を押して コピーの倍率を選ぶ

「等倍」「拡大」「縮小」の中から選びます。

等倍 : 原稿と同じ大きさ

拡大 : 原稿を約114%に拡大

縮小 : 原稿を約80%に縮小

## 5 を押す

## 6 ダイヤルボタンで コピーの部数を入力する

10部まで入力できます。

## 7 を押す

原稿を読み取ったあと、記録紙に印刷されます。

### コピーについてのご注意

法規によってそのコピーをとるだけでも罰せられることがありますので、次の点に注意してください。

#### ■法規により禁止されているもの

- 紙幣、貨幣、政府発行の有価証券、地方債証券(たとえ見本の印が押してあってもコピーはできません。)
- 外国で流通する紙幣、貨幣、証券類。
- 政府発行の模造許可をとらない限り、未使用郵便切手官製はがき類。
- 政府発行の印紙、酒税法や物品税法で規定されている証券類。

#### ■コピーに注意を要するもの

- 政府発行のパスポート、公共機関や民間団体発行の免許証、許可証、身分証明書や通行券、食券などの切符類。
- 民間発行の有価証券(株券、小切手、手形類)定期券回数券などは、事業所が業務に供するための最低必要部数をコピーする以外。

#### ■著作権にも注意してください。

著作権の対象となる書籍、絵画、写真、図画、地図、楽譜などの著作物は個人的に、または家庭内その他これに準ずる限られた範囲内で使用する場合を除いてコピーは禁止されています。

### メモ

#### ●コピーを途中で中止するには

 を押します。

#### ●原稿が詰まったときは (124ページ)

#### ●コピーの部数を入力中に間違えたときは

入力し直します。

#### ●印刷中に記録紙がなくなったときは

「ピピピピ」と鳴り「記録紙をセットしてください印刷を続けますか?」と表示されます。

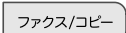
表示中に記録紙をセットし  を押します。

#### ●コピー中に電話がかかってきたときは

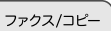
受話器を取り上げて、相手が電話であればそのまま通話ができます。相手がファクスであれば  を押してコピーを中止し、原稿または記録紙が排出されたあと  を押すと受信されます。

# ファクスを送る

最大A4サイズまでの原稿を一度に5枚までセットして送ることができます。

相手と話をしたあとに送る「手動送信」と、話をしないで直接送る「自動送信」があります。

また、同じ相手に送ったり、親機に登録した相手へ送ることもできます。(76ページ)

## 話をしたあとに送る (手動送信)



### 1 原稿を裏向きに入れる (71ページ)

- 画質を選ぶには (73ページ)

### 2 受話器を取り上げる

### 3 ダイヤルボタンで 相手の番号を押す

### 4 ファクス受信に切りかえて もらう

相手がファクス受信に切りかえると「ピーヒョロロ」と聞こえます。

### 5 **ファクス/コピー** を押す

### 6 受話器を戻す

送信が終わると「ピー」と鳴ります。



## メモ

- ファクスを途中で中止するには

**ストップ** を押します。

- 番号を入力中に間違えたときは

受話器を戻し、手順 2 から操作をやり直します。

- 送信した結果を確かめるには (163ページ)

## 話をしないで直接送る (自動送信)



### 1 原稿を裏向きに入れる (71ページ)

- 画質を選ぶには (73ページ)

### 2 ダイヤルボタンで 相手の番号を押す

押した番号が音声で流れます。

(ダイヤルコール)

### 3 **ファクス/コピー** を押す

相手のファクスが受信に切りかわると、スピーカーから「ピーヒョロロ」と聞こえ送信を始めます。



## メモ

- ファクスを途中で中止するには

**ストップ** を押します。

- 番号を入力中に間違えたときは

**ストップ** を押します。

- 送信した結果を確かめるには (163ページ)

- 相手が通信中などで送信できなかったときは

再送信待ちになり、約3分間隔で自動的に3回再ダイヤルをします。(自動再ダイヤル)

- スピーカーから「ピーヒョロロ」が聞こえなかったときは

ファクスが相手へ届いていません。手動送信で送り直してください。





## お知らせ



- ファクスを送るときは、相手が応答しなかったり話し中などが分かるように電話回線の音がスピーカーから流れるようになっています。

## ■その他のファクス送信

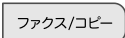
### ●同じ相手に送る（再ダイヤル送信）

- 1 原稿を裏向きに入れる（71ページ）  
→画質を選ぶには（73ページ）
- 2  の◀を押す
- 3  の▼または▲を押して相手を選ぶ
- 4  を押す

### ●簡単ダイヤルを使って送る

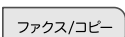
- 1 原稿を裏向きに入れる（71ページ）  
→画質を選ぶには（73ページ）
- 2  を押す
- 3  の▼または▲を押して相手を選ぶ  
左側に「▶」が表示されている相手に  
ファクスを送ります。
- 4  を押す

### ●電話帳を使って送る

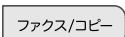
- 1 原稿を裏向きに入れる（71ページ）  
→画質を選ぶには（73ページ）
- 2 電話帳検索で相手を選ぶ（61ページ）
- 3  を押す

# ファクスの受けかた

電話に出てファクスを受ける「手動受信」と、設定した回数(時間)の呼び出し音が鳴り終わってから自動でファクスを受ける「自動受信」、子機からの操作でファクスを受ける「リモート受信」があります。

※ファクスを受けるときの呼び出し音の回数を変更したいときは、41ページをご覧ください。

## 親機で受ける(手動受信)

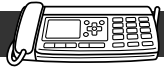

- 1 呼び出し音が鳴ったら  
受話器を取り上げる
- 2 「ポーポー」と聞こえる、  
または相手がファクスを送る  
と言ったときに  
ファクス/コピー を押す
- 3 受話器を戻す

## 子機で受ける(リモート受信)



- 1 呼び出し音が鳴ったら  
充電器から取り上げる  
通話 が点灯します。  
●充電器から外しているときは、通話 を  
押します。
- 2 「ポーポー」と聞こえる、  
または相手がファクスを送る  
と言ったときに  
保留 を押し、0 を押し  
内線/文字  
「ファクシミリに切りかえます。」と  
メッセージが流れます。

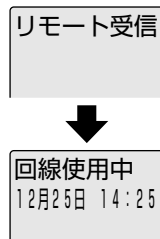

次のときは「受信ができませんでした。」  
とメッセージが流れて通話に戻ります。

- ・親機で設定や登録をしているとき
- ・印刷中のとき
- ・メモリー残量がなく、受信できないとき

- 3 通話 が消灯後、充電器に戻す

## 自動で受ける(自動受信)

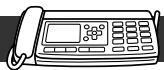

設定した回数(時間)の呼び出し音が  
鳴り終わると、相手へメッセージを  
流し、ファクスを受信します。

※お買いあげ時は、呼び出し音が10回(約30秒)  
鳴り終わると、ファクスを受信します。

呼び出し音の鳴る回数(時間)をかえるときは  
41ページをご覧ください。

### ファクス受信について

ファクスを受信すると、一度親機内蔵のメモリーに保存されます。

※受信した内容を印刷すると、相手がA4サイズで送信しても、縦方向に約95%縮小して印刷されます。

(日付時刻や自局名などの情報が付加して送られてきたときに、A4サイズより長くなることがあるため)

#### ●メモリーに保存できる枚数について

画質選択の設定を「標準」でA4サイズの当社標準原稿 [英文字で約700字程度の原稿] を約160枚受信できますが、原稿の内容によりメモリーに保存できる枚数は異なります。

#### ●メモリー残量がないときは

ファクスを受信することはできません。

#### ●メモリー残量が少ないときは

メモリー残量を増やします。

- メモリー受信の内容を印刷します。  
(79ページ)
- 不要な用件を消してください。(87ページ)
- 録音した自作応答メッセージを消してください。(88ページ)

#### ●受信したあとの印刷方法をかえるには

(82ページ)



### お知らせ

- 電話を受けたとき「ポーポー」という音のあと、続けて「ファクシミリに切りかえます。」と聞こえたときは、自動的にファクスの受信を始めます。  
(おまかせ機能)



# メモリー受信の内容を印刷する

メモリーに保存されたファクス受信の内容を印刷することができます。  
全ページ印刷する方法と、ページを指定して印刷する方法があります。

## 全ページを印刷する

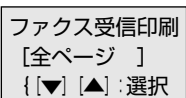

### 親機で操作

- 1 「ファクス受信があります」と表示中に  
ファクス/コピー を押す
- 2  の▼または▲を押して  
「全ページ」を選ぶ  

- 3  を押す  
ファクス受信の内容をすべて印刷します。

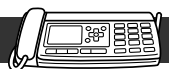

0312345678	←	相手先の情報
12月25日 13:35	←	受信日時
印刷中 001/025		

↑ ↑  
総受信枚数  
印刷中のページ

## ページを指定して印刷する



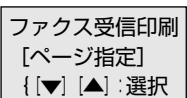

### 親機で操作

- 1 「ファクス受信があります」と表示中に  
ファクス/コピー を押す
- 2  の▼または▲を押して  
「ページ指定」を選ぶ  

- 3  を押す  
ページ指定の選択画面が表示されます。  
相手先の名前が表示されているときは、  
内線/文字  
 を押すと、名前と番号が交互に  
表示されます。

<input type="checkbox"/> ページ 001/025	↑	ページ番号
岡村商店	←	相手先の情報
12月25日 13:35	←	受信日時

↑ ↑  
総受信枚数

- 4  の▼または▲を押して  
印刷するページを選ぶ  
メモリー受信が10ページ以上のときは、  
 の◀または▶を押すと、10ページ  
ごとにページを表示することができます。



5

メニュー  
決定

を押す

指定されると、「□」に「✓」印が表示  
されます。

10ページまで指定できます。

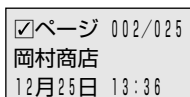

6

ファクス/コピー

を押す

指定したファクス受信の内容を印刷  
します。

7

印刷が終わったあと、待受表示に戻すには

ストップ

を押す



メモ

● 選択したページを解除するには

もう一度  を押します。「□」の「✓」印が  
消えます。

● 複数のページを選択するときは

手順  と手順  をくり返します。

※ 「□」に「✓」印が表示されます。

● 印刷中に電話がかかってきたときは

受話器を取り上げて、相手が電話であればそのまま  
通話ができます。相手がファクスであれば   
を押して印刷を中止し、記録紙が排出されたあと

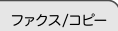
 を押すと受信されます。



お知らせ

● 印刷されたページは、自動的にメモリーから消去  
されます。

● インクリボンと記録紙がセットされていないとき  
は、印刷をすることはできません。

# メモリー受信の内容を消す

メモリーに保存されたファクス受信の内容を消すには、すべてのファクス受信の内容を消す方法とファクス受信の内容を選んで消す方法があります。

## 全ページを消す



### 親機で操作

1

待受表示中に

消去

キャッチ を押す

2



の▼または▲を押して

「メモリー受信」を選ぶ

データ消去  
[メモリー受信]  
{ [▼] [▲] : 選択

3

メニュー決定

を2回押す

「ピー」と鳴り、ファクス受信の内容がすべて消されます。

※消去したファクス受信の内容は、もとに戻すことはできません。

## ページを指定して消す

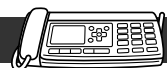

### 親機で操作

1

79ページ「ページを指定して印刷する」の手順 ① ~ ③

2



の▼または▲を押して

消すページを選ぶ

メモリー受信が10ページ以上のときは、

の◀または▶を押すと、10ページごとにページを表示することができます。

3

メニュー決定

を押す

選択されると、「□」に「✓」印が表示されます。

10ページまで指定できます。

4

消去

キャッチ

を押し、メニュー決定

を押す

選択したページのファクス受信の内容が消されます。

※消去したファクス受信の内容は、もとに戻すことはできません。

5

待受表示に戻すには

ストップ

を押す



メモ

### ●選択したページを解除するには

もう一度  を押します。「□」の「✓」印が消えます。

### ●複数のページを選択するときは

手順 ② と手順 ③ をくり返します。

※「□」に「✓」印が表示されます。

# ファクス受信の印刷方法をかえる

ファクスを受信したあとの印刷方法をかえることができます。

自動で印刷する方法と、自動で印刷しないでメモリーに保存する方法が選べます。

【お買いあげ時は、「ON」（自動で印刷する）】

## 親機で操作

1

待受表示中に



を押す

2



の▼または▲を押して

「自動印刷」を選ぶ



3



を押す

4



の▼または▲を押して

印刷方法を選ぶ

ON : 自動で印刷する

OFF : 自動で印刷しない



5



を押す

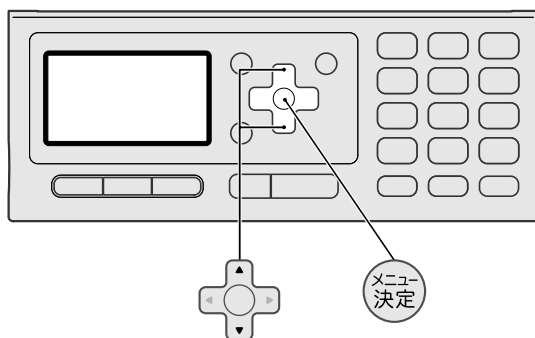

## 自動印刷の設定を「ON」にしたとき

親機内蔵のメモリーに保存され、回線を切断したあと、自動的に記録紙に印刷されます。印刷したあとは、メモリーから自動的に消えますので、もう一度印刷することはできません。

### ●次のときは、メモリーに保存されます。

- ・インクリボンと記録紙がないとき
- ・記録紙がつまっているとき
- ・カバーが開いているとき
- ・印刷を途中で停止したとき
- ・おやすみモードを設定しているとき  
(89ページ)

※メモリーに保存された内容を印刷するには、79ページをご覧ください。

## 自動印刷の設定を「OFF」にしたとき

親機内蔵のメモリーに保存されます。メモリーに保存された内容を印刷するには、79ページをご覧ください。印刷したあとは、メモリーから自動的に消えますので、もう一度印刷することはできません。

# 留守番電話を使う

留守番電話に設定すると、外出中に電話をかけてきた相手に対して応答メッセージを流し、用件を録音します。ファクスが送られてきたときは、自動で受信します。

## 親機で設定する

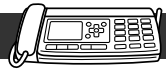

1

待受表示中に  
通録

を押す

通録  
が点灯され、応答メッセージが流れます。

固定 応答メッセージ  
再生中

## 子機で設定する



1

待受表示中に  
通録

を押す

応答メッセージが流れ、液晶ディスプレイに「」が表示されます。

子機を充電器に置いているときは、が点灯されます。



### メモ

#### ●留守番電話を解除するには

待受表示中に  を押します。  が消灯されます。

#### ●応答メッセージを切りかえるには



自作応答メッセージを録音したときは、応答メッセージの再生中に  の▼または▲を押します。

「自作1~3」「固定」が順に切りかわり、再生しているメッセージに設定されます。



### メモ

#### ●留守番電話を解除するには

待受表示中に  を押します。液晶ディスプレイの「」が消え、子機を充電器に置いているときは、  が消灯されます。

#### ●応答メッセージを切りかえるには

自作応答メッセージを録音したときは、応答メッセージの再生中に  の▼または▲を押します。「自作1~3」「固定」が順に切りかわり、再生しているメッセージに設定されます。

## 固定応答メッセージについて

次の固定応答メッセージが流れます。

#### ●留守録音時間の設定を「自動」または「30秒」にしたとき (91ページ)

「ただいま電話に出ることができません。ピーと鳴りましたら、お名前とご用件をお話ください。ファクスミリの方は送信してください。」

#### ●留守録音時間の設定を「応答専用」にしたとき (91ページ)、用件は録音できないがファクスを受信できるとき

「ただいま電話に出ることができません。ファクスミリの方は送信してください。電話の方は、おそれいりますが、のちほどおかけ直してください。」

#### ●用件は録音できず、ファクスも受信できないとき (メモリー残量がないとき)

「ただいま電話に出ることができません。おそれいりますが、のちほどおかけ直してください。」

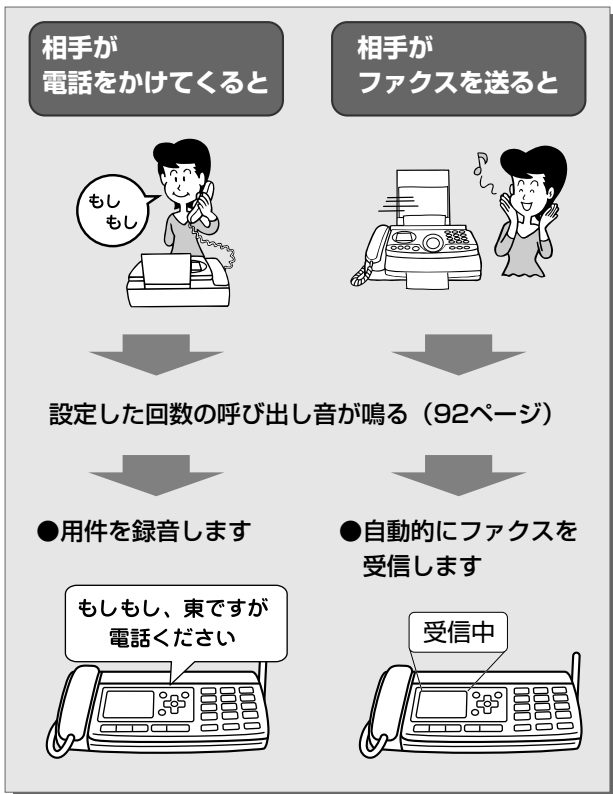

### スキップ録音について

スキップ録音とは、用件を録音するときに、応答メッセージを最後まで聞かなくても録音することができる機能です。  
よく電話をかけてこられる方やご家族には、この方法を教えてあげると便利です。

**1** 留守番電話の応答メッセージが聞こえている間に

**0** を押す

「ピー」という音が聞こえ、  
応答メッセージが止まります。

**2** 用件を話す



### お知らせ

#### ●録音できる時間と件数について

録音できる時間は、約45分。

件数は、最大50件。

(録音時間の短い用件が多いときは、録音できる時間が45分より短くなることがあります。)

※用件、通話録音や自作応答メッセージ、メモリー受信は、同一のメモリーに記憶されますので、それらの内容により録音できる時間は異なります。

※録音件数が最大(50件)になると、録音時間いっぱいまで録音することができません。

●相手が約3秒以内に電話を切ると録音されません。

●用件を録音中に、相手が約6秒間何も話さなかったときは(無音状態)、録音を終了して自動的にファクスの受信に切りかわります。

●用件を録音中に、メモリー残量がなくなったときは、電話が切れます。

●スキップ録音は、プッシュホンかトーン信号(ピッポッパ音)を送ることができる電話機でしてください。

●録音できない状況のときは、スキップ録音をすることはできません。

●おやすみモードを設定(89ページ)すると、自動的に留守番電話に設定されます。

# 録音された用件を聞く (再生)

録音されている用件を聞くことができます。

※新しく用件が録音されたときは、親機は再生ボタンが点滅し、子機は液晶ディスプレイに「用件」が表示されます。また、子機を充電器に置いているときは、子機の再生ボタンが点滅されます。

## 親機で用件を聞く



1

待受表示中に

ゲキタイ

を押す

ゲキタイ

が点灯され、用件番号、用件と

録音された日時が順に流れます。

(タイムスタンプ機能)

用件再生 01/03  
8月28日 8:50

次の用件を聞く	の▼を押す
聞いている用件の用件ガイドに戻す	の▲を押す
一つ前の用件に戻す	用件番号の再生中  の▲を押す
再生を中止する	を押す

2

すべての再生が終わると、「用件を全て消去しますか?」と表示される

用件を消すとき (全消去)

を押す

すべての用件が消されます。

用件を消さないとき

を押す

## 子機で用件を聞く



1

待受表示中に

ゲキタイ

を押す

録音件数が聞こえたあと、用件番号、用件と録音された日時が順に流れます。

(タイムスタンプ機能)

用件再生  
3件





用件 1  
8月28日 8:50

次の用件を聞く	の▼を押す
聞いている用件の用件ガイドに戻す	の▲を押す
一つ前の用件に戻す	用件番号の再生中  の▲を押す
再生を中止する	を押す

**メモ**

- 用件の再生中に電話がかかってきたときは**  
再生が中止され、呼び出し音が鳴ります。
- ナンバー・ディスプレイを利用しているときは**  
用件の再生中、液晶ディスプレイに用件を録音した相手の電話番号が表示されます。  
簡単ダイヤルまたは電話帳に登録した相手のときは名前が表示されます。  
※電話番号の情報が送られてこなかったときや、正しく読めなかったときは、電話番号は表示されません。
- スピーカーから聞こえる音量を調節するには**  
(30ページ)

**お知らせ**

- 親機の  **再生** について  
新しく用件が録音されたときや、再生されていない用件があるときは点滅されます。  
すべての用件を再生すると点灯へかわります。  
すべての用件を消すと消灯されます。
- 子機の  **再生** について  
充電器に置いているときは、新しく用件が録音されたときや、再生されていない用件があるときは点滅されます。すべての用件を再生すると点灯へかわります。すべての用件を消すと消灯されます。  
充電器に置いていないときは、点灯または点滅されません。
- 子機の「」表示について  
新しく用件が録音されたときに表示されます。  
すべての用件を再生したり消すと表示は消えます。
- ナンバー・ディスプレイを利用しているときは、親機で再生中の相手の電話番号を簡単に着信拒否登録することができます。(109ページ)

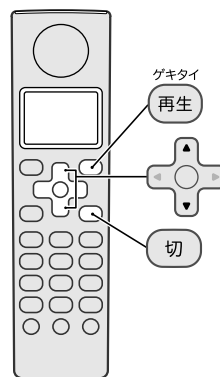
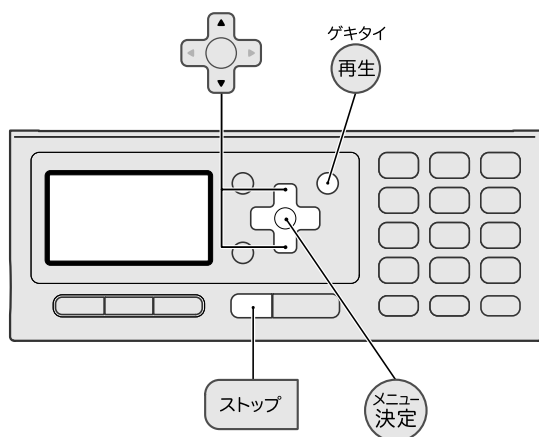

# 録音された用件を消す (消去)

用件を消すには、1件ずつ用件を消す方法 (部分消去) と、すべての用件を消す方法 (全消去) があります。

録音件数がいっぱいになったり、メモリー残量がなくなると新たな用件が録音できなくなります。不要な用件を消してください。

## 親機で1件ずつ消す (部分消去)



**1** 待受表示中に  
ゲキタイ  
再生 **を押す**

用件が再生されます。

**2** 消す用件の再生中に **キャッチ** **を押す**

**3** **メニュー決定** **を押す**

用件が残っているときは、次の用件の再生を始めます。

## 子機で1件ずつ消す (部分消去)



**1** 待受表示中に  
ゲキタイ  
再生 **を押す**

用件が再生されます。

**2** 消す用件の再生中に **キャッチ** **を押す**

**3** **メニュー決定** **を押す**

用件が残っているときは、次の用件の再生を始めます。

## 親機ですべて消す (全消去)

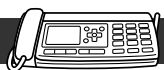

**1** 待受表示中に  
消去  
キャッチ **を押す**

**2** **メニュー決定** **を2回押す**  
「ピー」と鳴り、すべての用件が消されます。



### お知らせ

- 用件をすべて消すと、**ゲキタイ再生** は消灯されます。
- メモリー残量がなくなると、ファクスの受信もできなくなります。

## 子機ですべて消す (全消去)



**1** 待受表示中に  
**メニュー決定** **を押す**

**2** **の▼または▲を押して**  
**「用件全消去」を選ぶ**

**3** **メニュー決定** **を2回押す**

「ピー」と鳴り、すべての用件が消されます。



### お知らせ

- 用件をすべて消すと、「**圏外**」は消灯されます。  
充電器に置いているときは、**ゲキタイ再生** は消灯されます。



# 自作応答メッセージを録音する

あらかじめ用意されている固定応答メッセージのかわりに、自分の声で録音したメッセージを留守番電話の応答メッセージとして使うことができます。

自作応答メッセージの録音できる件数は、3件です。

## 親機で操作

1

待受表示中に



を押す

2



の▼または▲を押して

「応答メッセージ録音」を選ぶ

録音できる残り件数が表示されます。

3



を押す

4



を押す

5

「ピーピー」と鳴ってから

マイクに向かって  
応答メッセージを話す

マイクから、約20~30cmの距離でお話ください。

自作1 応答メッセージ  
録音中  
E■■■■■■■■F

液晶ディスプレイには、録音できる時間の目安として「■」が表示されます。「■」の表示が減ると、録音できる時間が少なくなります。

6

録音が終わるときは



を押す

録音した応答メッセージが再生されます。



## メモ

### ●自作応答メッセージを確認するには

<sup>通録</sup>留守 (子機は <sup>通録</sup>留守) を押します。

応答メッセージが再生され、留守番電話に設定されます。留守番電話に設定したくないときは、応答メッセージ再生後に、もう一度 <sup>通録</sup>留守 (子機は <sup>通録</sup>留守) を押します。

### ●自作応答メッセージの録音を間違えたときは

間違えた応答メッセージを消してから、録音し直します。

### ●自作応答メッセージを消すには

<1件ずつ消す (部分消去)>

消す応答メッセージ再生中に <sup>消去</sup>キャッチ (子機は <sup>キャッチ</sup>消去) を押し、<sup>メニュー決定</sup> (子機は <sup>メニュー決定</sup>) を押します。

<すべて消す (全消去)>

1 <sup>消去</sup>キャッチ を押す

2 方向キーの▼または▲を押して「自作応答メッセージ」を選ぶ

3 <sup>メニュー決定</sup> を2回押す

### ●応答メッセージを切りかえるには

(83ページ「メモ」)



## お知らせ

●自作応答メッセージを3件録音しているとき、さらに録音しようとする、「ピピピピ」と鳴り「録音できません」と表示されます。

●録音中に録音できる時間がなくなると、録音は中止され「メモリーがなくなりました」と表示されます。中止されるまでの録音は残ります。

●録音できる件数がいっぱいになったり、メモリー残量がないときは、固定応答メッセージに切りかわります。不要な録音内容を消してください。

(87ページ)

# おやすみモードを使う

夜中などおやすみになりたいときや静かにしたいときに、呼び出し音やスピーカーから聞こえる音を鳴らさないようにすることができます。

## おやすみモードを設定すると…

- 留守番電話に設定されます。  
※留守番電話が応答しても、応答メッセージや録音中の相手の声は、スピーカーから聞こえません。
- 親機と子機の電話の呼び出し音（外線・ドアホン）は鳴りません。  
※内線の呼び出し音は鳴ります。
- ファクスを受信すると、自動印刷の設定（82ページ）に関係なく、メモリーに保存されます。  
（印刷したいときは、79ページをご覧ください。）
- 次の機能は働きません。
  - ・用件転送（95ページ）
  - ・てきちゅうコールの子機の呼び出し（104ページ）
  - ・居留守モニター（93ページ）
  - ・モデムダイヤルインの子機の呼び出し（119ページ）

### 相手が電話のとき

留守番電話が応答したあと、用件を録音します。



### 相手がファクスのとき

留守番電話が応答したあと、自動的にファクスを受信し、メモリーに保存されます。

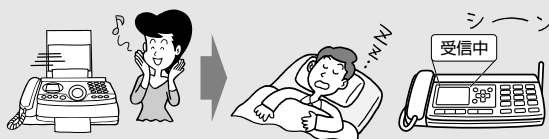

## おやすみモードを設定する





### 親機で操作

1

待受表示中に

おやすみ **を押す**

「」が表示され、が点灯されます。

## メモ

### ●おやすみモードを解除するには

おやすみ  を押します。

「」が消え、 が消灯されます。

※留守番電話を設定中におやすみモードを設定したときは、おやすみモードを解除すると、留守番電話の設定に戻りますので、 は消灯されません。

### ●おやすみモード中でも、特定の相手からの電話を受けたいときは（113ページ）

※ナンバー・ディスプレイの契約が必要です。

## お知らせ

- 電話がかかってきているときに、電話を受ける操作をすると、電話を受けることができます。

おやすみモードの時間帯を設定する（おやすみタイマー）

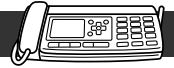

毎日特定の時間帯で、おやすみモードに設定することができます。

おやすみタイマーの設定を「OFF」にするまで、設定した時間帯は毎日おやすみモードに設定されます。  
 【お買いあげ時は、「OFF」】

親機で操作

- 1 待受表示中に  
 **を押す**

---

- 2  の▼または▲を押して  
**「おやすみタイマー」を選ぶ**

---

- 3  **を押す**

---

- 4  の▼または▲を押して  
**「ON」を選ぶ**

---

- 5  **を押す**

---

- 6 **ダイヤルボタンで  
 開始時刻を入力する**  
 時刻は24時間制で入力します。

---

- 7  **を押す**

---



- 8 **ダイヤルボタンで  
 終了時刻を入力する**  
 時刻は24時間制で入力します。

---

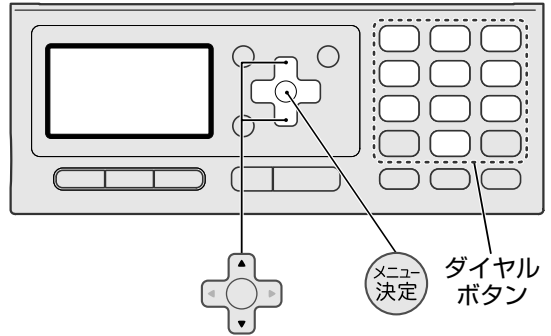
- 9  **を押す**



 **メモ**

- 時刻を入力中に間違えたときは  
 の◀または▶を押して、カーソル（■）を間違えた位置に移動し、入力し直します。
- おやすみタイマーを解除するには
  - 1 手順①～③
  - 2  の▼または▲を押して「OFF」を選ぶ
  - 3  を押す
- おやすみタイマーの時間帯を変更するには  
 もう一度最初から入力し直します。

# 用件の録音時間をかえる

留守番電話の用件1件の録音時間を選ぶことができます。

録音するときは、「自動」または「30秒」を選び、録音しないで応答メッセージだけを流すときは「応答専用」を選びます。

【お買いあげ時は、「自動」】

## 親機で操作

1

待受表示中に



を押す

2



の▼または▲を押して

「留守録音時間」を選ぶ

3



を押す

4



の▼または▲を押して

録音時間を選ぶ

「自動」「30秒」「応答専用」の中から選びます。

5



を押す

## 録音時間について

### ■「自動」を選んだとき

最大約5分間録音できます。

約5分過ぎるか、または録音中に無音が約6秒間続くと、自動的にファクスの受信に切りかわります。録音中に相手が電話を切るとその時点で録音を終了します。

### ■「30秒」を選んだとき

約30秒間録音したあと、自動的にファクス受信に切りかわります。

相手が電話を切っても30秒間は録音を続け、その後ファクス受信に切りかわります。

### ■「応答専用」（録音なし）を選んだとき

「ただいま電話に出ることができません。ファクシミリの方は送信してください。電話の方は、おそれいりますが、のちほどおかけ直してください。」というメッセージのあと、ファクス受信に切りかわります。

ファクスの受信ができないとき「ただいま電話に出ることができません。おそれいりますがのちほどおかけ直してください。」というメッセージのあと電話が切れます。



## お知らせ







- 録音時間の設定を「自動」にしているとき、電話回線の状態や周囲の雑音等で録音できないことがあります。また、構内交換機に接続してお使いのときも録音できないことがあります。そのときは設定を「30秒」にしてお使いください。

# 留守番電話の呼び出し音の回数をかえる(トールセーバー)

留守番電話が応答するまでの呼び出し音の回数で、用件が録音されているかどうかを確認することができます。【お買いあげ時は、「ON(用件なし：5回、用件あり：2回)」】

※お買いあげ時は、用件録音があるときは2回の呼び出し音で留守番電話が応答し、録音されていないときは5回の呼び出し音で応答するように設定されています。外出先から呼び出し音が3回鳴っても留守番電話が応答しないときは、用件が録音されていません。このとき、すぐに電話を切れば電話料金の節約になります。

## 親機で操作

- 1 待受表示中に  
 **を押す**
- 2  の▼または▲を押して  
**「トールセーバー」を選ぶ**
- 3  **を押す**
- 4  の▼または▲を押して  
**「ON」を選ぶ**
- 5  **を押す**
- 6 **ダイヤルボタンで  
用件がないときの呼び出し音  
の回数を入力する**  
2回～9回の範囲で入力します。
- 7  **を押す**
- 8 **ダイヤルボタンで  
用件があるときの呼び出し音  
の回数を入力する**  
2回～9回の範囲で入力します。  
手順⑥で入力した回数より少ない回数を入力します。
- 9  **を押す**

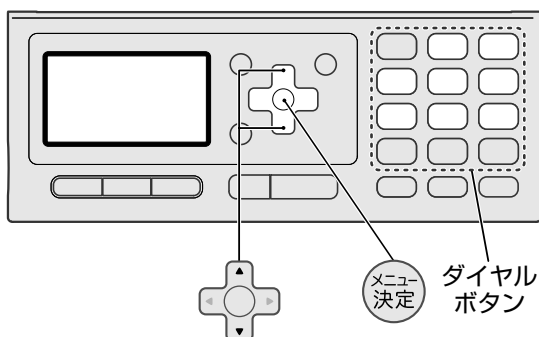

## メモ

### ●操作を中止するには

 を押します。

### ●トールセーバーを解除するには

1 手順①～③

2  の▼または▲を押して「OFF」を選ぶ

3  を押す

## お知らせ

- 用件録音があるときと用件録音がないときの呼び出し音の回数の差は、3回以上をおすすめします。
- トールセーバーの設定を「OFF」にすると、用件の録音がある、なしに関わらず、呼び出し音の回数が5回(約15秒)鳴ったあと、留守番電話が応答します。
- トールセーバーの設定が「ON」で、留守録音時間の設定が「応答専用」のときは、用件があるときの呼び出し音の回数でつながります。
- 電話回線の状態により、外出先の電話機で聞こえる呼び出し音の回数が設定した回数と異なることがあります。

# 相手確かめてから電話に出る（居留守モニター）

留守番電話に設定し、居留守モニターを設定すると、留守番電話で相手の声を確かめてから電話に出ることができます。

【お買いあげ時は、「ON】

## 居留守モニターに設定する



親機で操作

1

待受表示中に



を押す

2



の▼または▲を押して

「居留守モニター」を選ぶ

3



を押す

4



の▼または▲を押して

居留守モニターの設定を選ぶ

ON：応答メッセージや録音中の相手の声が聞こえる

OFF：応答メッセージや録音中の相手の声が聞こえない

5



を押す

## 居留守モニター中に電話を受ける



親機で操作

電話がかかってくると、留守番電話が応答し相手の声が録音される

液晶ディスプレイに「留守番電話 動作中」と表示され、録音中の相手の声をスピーカーから聞くことができます。



1

相手の声を確認して

受話器を取り上げる

録音が中止され、相手と話ができます。電話に出るまでの録音内容は残ります。



メモ

●呼び出し音が鳴っているときに留守番電話に設定するには

通録

留守を押します。

※ナンバー・ディスプレイを利用しているときは相手の電話番号を確認してから留守番電話に設定することができます。

●留守番電話が応答するまでの呼び出し音の回数をかえるには（92ページ）



お知らせ

- 子機には居留守モニターはありません。
- おやすみモードを設定しているときは、居留守モニターは動きません。

# 暗証番号を登録する

用件転送の設定や、外出先から自宅に電話をかけて留守中に録音された用件を聞いたり、留守番電話の設定と解除をするには、あらかじめ暗証番号（4桁の数字）の登録が必要です。

【お買いあげ時は、登録なし】

## 親機で操作

1

待受表示中に



を押す

2



の▼または▲を押して

「暗証番号」を選ぶ

3



を押す

4

ダイヤルボタンで  
4桁の数字を入力する

5



を押す

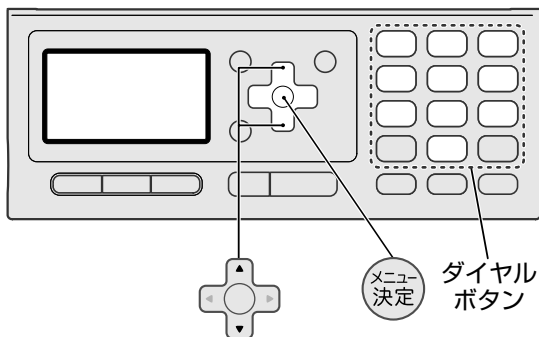

メモ

### ●操作を中止するには

を押します。

### ●暗証番号を入力中に間違えたときは

消去  
 を押します。

### ●暗証番号を変更したいときは

もう一度最初から登録し直してください。もとの番号は消され、新しく登録した番号が暗証番号になります。

### ●暗証番号を消すには

1 手順 ①～③

2 消去  
 をくり返し押して番号を消す

3 を押す

# 留守中に用件が録音されると転送する（用件転送）

留守番電話に用件が録音されたことを、外出先の電話に自動的に知らせることができます。外出先から録音された用件をリモート操作で聞くことができます。【お買いあげ時は、「OFF」】

## 用件転送の設定をする

**1** 暗証番号を登録する  
(94ページ)

**2** 転送先の電話番号を登録する  
(96ページ)

**3** 外出する前に  を押して  
留守番電話に設定する

→上記の手順 **1** ~ **3** の操作が終わると、用件転送を使うことができます。

## 用件が録音されると

液晶ディスプレイに「用件転送を待っています」と表示されます。

約10秒後に「用件 転送中」と表示がかわり、登録した転送先へ自動的にダイヤルします。転送中は、「ピピッ、転送です」と聞こえます。

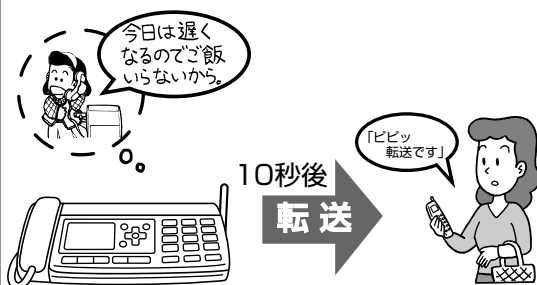

※転送されてもリモート操作がなかったときは、約30分後に再び転送されます。リモート操作がなかったときは、3回までくり返されます。

**転送先を呼び出します**

## 転送先の電話で電話に出ると

**1** 「ピピッ 転送です」とメッセージが聞こえる（約1分30秒）

約1分30秒以内に  を押す

「ピー」と鳴り「暗証番号をどうぞ」と聞こえます。

**2** ダイヤルボタンで  
暗証番号（4桁）を入力する

**3** 「リモートをどうぞ」と聞こえたら  
 を押す

録音された用件が再生されます。  
※他のリモート操作もできます。

(97ページ)



## お知らせ

- 転送先に電話がかかってきてから約1分30秒以内にリモート操作をしないと、電話は切れます。
- プッシュホンかトーン信号（ピッポッパ音）を送ることができる電話機でリモート操作をしてください。
- トーン信号に切りかえる電話機から操作するときには、 を押す前にトーン信号に切りかえてください。
- おやすみモードに設定されているときは、転送されません。



## 転送先の電話番号を登録する

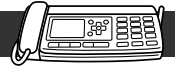

## 親機で操作

- 1 待受表示中に  
メニュー決定 を押す
- 2 十字キーの▼または▲を押して  
「用件転送設定」を選ぶ
- 3 メニュー決定 を押す
- 4 十字キーの▼または▲を押して  
「ON」を選ぶ
- 5 メニュー決定 を押す
- 6 ダイヤルボタンで  
転送先の電話番号を入力する  
32桁まで入力できます。
- 7 メニュー決定 を押す

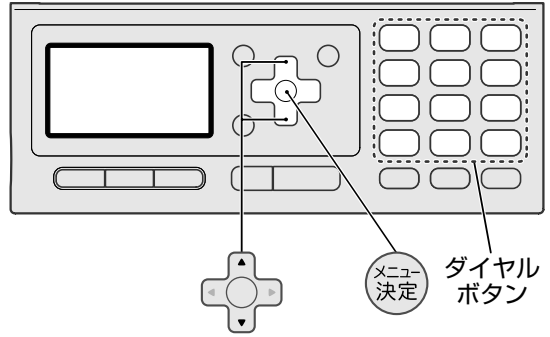

## メモ

## ●電話番号を入力中に間違えたときは

消去  
キャッチ を押します。

## ●用件転送を解除するには

1 手順 ①～③

2 十字キーの▼または▲を押して「OFF」を選ぶ

3 メニュー決定 を押す

## ●転送先の電話番号を変更するには

1 手順 ①～⑤

2 消去  
キャッチ をくり返し押して電話番号を消す

3 ダイヤルボタンで電話番号を入力する

4 メニュー決定 を押す

# 外出先から留守番電話を操作する（リモート操作）

外出先から自宅に電話をかけて、留守中に録音された用件を聞いたり、消すことができます。また、留守番電話に設定したり、解除することもできます。（98ページ）  
※暗証番号を登録していないとリモート操作をすることはできません。（94ページ）

## 用件の再生と消去をする

### 1 自宅に電話をかける

### 2 応答メッセージが聞こえ始めたら **✖** を押す

応答メッセージが止まり「ピー」と鳴り、「暗証番号をどうぞ」と聞こえます。

### 3 ダイヤルボタンで暗証番号（4桁）を入力する

### 4 「〇件です。リモートをどうぞ」と聞こえたら

### **#** を押す

録音件数が聞こえたあと、用件とタイムスタンプが再生されます。

再生中にできる操作	
次の用件を聞く	<b>9</b>
聞いている用件のガイドに戻す	<b>7</b>
聞いている用件の最初に戻す	<b>8</b>
1つ前の用件に戻す	用件ガイド再生中 <b>7</b>
1件ずつ用件を消す	<b>#</b> → <b>0 0</b>
全ての用件を消す	再生後に <b>0 0</b>

すべての用件を聞き終わると「リモートをどうぞ」と聞こえます。引き続き他のリモート操作ができます。ボタンを押す間隔は10秒以内です。何も操作しなければ、約10秒後に「ピー」と鳴り「リモートを終わります」と聞こえ電話が切れます。

### 5 操作が終わるときは **電話を切る**



## お知らせ

#### ●電話代節約のために（トールセーバー）

自宅に電話をかけ、つながるまで（応答メッセージが聞こえるまで）の呼び出し音の回数で用件録音のある、なしがわかります。（92ページ）  
お買い上げ時は、次の回数に設定されています。  
・用件が録音されているとき →2回でつながる  
・用件が録音されていないとき→5回でつながる  
呼び出し音が3回聞こえてもつながらないときは、すぐに電話を切れば電話料金が節約できます。

#### ●リモート操作できる電話機について

プッシュホンかトーン信号（ピッポッパ音）を送ることができる電話機です。ダイヤル回線に接続した電話機でも、トーン信号を送る機能があれば、リモート操作ができます。

#### ●用件が録音されているときは

手順 **4** で操作をしなくても、約10秒後に用件の再生を始めます。

●トーン信号に切りかえる電話機から操作するときには、手順 **2** で **✖** を押す前にトーン信号に切りかえてください。

●**✖** を押しても応答メッセージが止まらないときは、もう一度押してください。

●暗証番号を3回間違えると「リモートを終わります」と聞こえ、自動的に電話が切れます。

## 留守番電話を設定する

### 1 自宅に電話をかける



42ページで設定した回数の呼び出し音が鳴ります。

※呼び出し回数が「無限」または「ファクス専用」に設定されているときは、留守番電話に設定することはできません。

### 2 応答メッセージが聞こえ始めたら を押す

応答メッセージが止まり「ピー」と鳴り、「暗証番号をどうぞ」と聞こえます。

### 3 ダイヤルボタンで暗証番号（4桁）を入力する

「ピー」と鳴り、応答メッセージが流れたあと、留守番電話に設定されます。応答メッセージの再生中に  または  を押すと、応答メッセージの種類を選ぶことができます。

### 4 電話を切る



#### お知らせ

- ファクスの受信に切りかわると、留守番電話に設定できません。

## 留守番電話を解除する

### 1 自宅に電話をかける

92ページで設定した回数の呼び出し音が鳴ります。

### 2 応答メッセージが聞こえ始めたら を押す

応答メッセージが止まり「ピー」と鳴り、「暗証番号をどうぞ」と聞こえます。

### 3 ダイヤルボタンで暗証番号（4桁）を入力する



### 4 を2回押す

「ピー」と鳴り「留守録音を解除しました。リモートをどうぞ」と聞こえます。

### 5 電話を切る



#### お知らせ

- 「留守番電話を解除する」の手順  の操作後、もう一度  を2回押すと、留守番電話に設定することができます。

# ナンバー・ディスプレイを利用する

ナンバー・ディスプレイは、かけてきた相手の電話番号が電話に出る前に液晶ディスプレイに表示されるサービスです。ナンバー・ディスプレイを利用するには、NTTとの契約が必要です。(有料)

(「NTT」とは、NTT東日本、NTT西日本を示しています。)

※自動で「ON」または「OFF」に設定されますので、本機の操作は必要ありません。

ナンバー・ディスプレイについては、お近くのNTTまたは局番なしの116(通話料無料)へお問い合わせください。

## NTTへナンバー・ディスプレイの契約を申し込む(有料)

NTT側の回線工事終了後、ナンバー・ディスプレイを利用できる

電話がかかってくると液晶ディスプレイに相手の電話番号が表示されます。電話番号が一度表示されたあとは、液晶ディスプレイに親機は「D」、子機は「D」が表示されます。



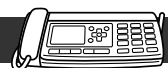

## ナンバー・ディスプレイの設定をする



ナンバー・ディスプレイの自動設定ができなかったときなどに、手動で設定することができます。

【お買いあげ時は、「自動」】

### 親機で操作

- 1 待受表示中に  
 **を押す**
- 2  の▼または▲を押して  
**「ナンバー・ディスプレイ」を  
選ぶ**
- 3  **を押す**
- 4  の▼または▲を押して  
**ナンバー・ディスプレイの  
設定を選ぶ**  
ON : 設定する  
OFF : 解除する
- 5  **を押す**  
手順④で「ON」を選んだときは、液晶  
ディスプレイに「D」と表示されます。

### メモ









●ナンバー・ディスプレイの設定を「自動」にするには

1 手順①～③

2  の▼または▲を押して「自動」を選ぶ

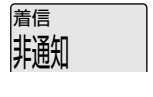
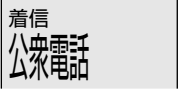
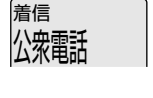
3  を押す

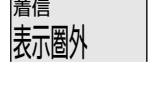
●電話がかかってくると、次のように液晶ディスプレイに表示されます。

表 示		内 容
親 機	子 機	
 	 	<ul style="list-style-type: none"> <li>電話の相手が電話番号を通知する契約をしているとき (簡単ダイヤル、または電話帳に登録した相手からかかってきたときは名前を表示)</li> </ul>
		<ul style="list-style-type: none"> <li>電話の相手が電話番号を表示しない契約をしているとき</li> <li>電話番号を表示しない操作をしているとき</li> </ul>
		<ul style="list-style-type: none"> <li>電話の相手が公衆電話からかけてきたとき</li> </ul>
		<ul style="list-style-type: none"> <li>電話の相手がナンバー・ディスプレイ対象地域外(国際電話など)のときやサービス対象外の電話会社を利用したとき</li> <li>一部の携帯電話やPHSなどサービス未実施の電話からかかってきたとき</li> </ul>
		<ul style="list-style-type: none"> <li>ナンバー・ディスプレイサービスが開始されていないとき</li> <li>データが読めなかったとき(「お知らせ」参照)</li> </ul>



## お知らせ

- ナンバー・ディスプレイの設定が「自動」のとき、液晶ディスプレイに「D」と表示された本機を、ナンバー・ディスプレイが利用できない回線に接続したときは、電話が5回かかってくると液晶ディスプレイの「D」表示が消えます。回線によっては消えないことがあります。  
ナンバー・ディスプレイを利用しないときは、99ページの手順で「OFF」に設定してください。
- NTTとナンバー・ディスプレイの契約をしても次の接続をしているときは、電話番号が表示されないなど正常に動作しないことがあります。
  - ・親機と同一回線に他の通信機器(電話機、ファクシミリ、パソコン、CSチューナー、ガス検知器、セキュリティなど)を接続したとき
  - ・ADSLに接続してご利用のときに、複数の機器を接続したり正しく接続されていないとき(詳しくは、ADSLの接続事業者にお問い合わせください。)
  - ・ISDN回線に接続してご利用のときに、ターミナルアダプター(TA)の設定が正しくできていないとき(詳しくは、ターミナルアダプター(TA)の製造メーカーにお問い合わせください。)
  - ・IP電話機能付きの端末機器に接続してお使いのとき
- 2.4GHzの周波数帯を使用している機器(電子レンジ、無線LAN機器、ワイヤレスAV機器など)のそばで使用したときは、正常に動作しないことがあります。(11,12ページ)

# 電話をかけてきた相手を確認する（着信履歴）

電話をかけてきた相手を最新の30件まで記憶することができます。  
着信履歴を使って、電話をかけたりファクスを送ることができます。（コールバック）  
※ナンバー・ディスプレイの契約が必要です。

## 親機の着信履歴を確認する

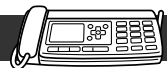

1

待受表示中に



履歴の◀を2回押す

簡単ダイヤルまたは電話帳に登録した相手のときは、名前が表示されます。



の▶を押すと、名前・着信日時・

電話番号が順に表示されます。



2



の▼または▲を押して

相手を確認する

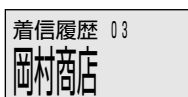

3

待受表示に戻すには



を押す



メモ

### ●着信履歴を消すには

<1件ずつ消すには（部分消去）>

1 手順 ①、②

2 <sup>消去</sup> キャッチ を押し、<sup>メニュー</sup> 決定 を押す

3 <sup>ストップ</sup> を押す

<すべて消すには（全消去）>

1 <sup>消去</sup> キャッチ を押す

2  の▼または▲を押して「着信履歴」を選ぶ

3 <sup>メニュー</sup> 決定 を2回押す

### ●着信履歴を印刷して確認するには（163ページ）



お知らせ

- 記憶された相手が30件を超えたときは、古い履歴から順に消されます。
- ナンバー・ディスプレイを契約していないときは、日付時刻だけを記憶し表示されます。
- 電話番号の情報が送られてこなかったときや、正しく読めなかったときは、電話番号は表示されません。
- 迷惑電話ガード（108,109ページ）が働いたときは、「非通知ガード」「公衆電話ガード」「表示圏外ガード」「不明電話ガード」「番号ガード」とそれぞれ表示されます。
- 勧誘セールスガード（107ページ）が働いたときは、「フリーダイヤルガード」「Fネットガード」と表示されます。

## ■着信履歴を使ってできること

### ●電話をかける（コールバック）

- 1 101ページの手順①、②で相手を選ぶ
- 2 受話器を取り上げる、または  を押す

### ●ファクスを送る（コールバック）

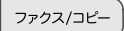
- 1 原稿を裏向きに入れる（71ページ）  
→画質を選ぶには（73ページ）
- 2 101ページの手順①、②で相手を選ぶ
- 3  を押す



### ●簡単ダイヤルに登録する

- 1 101ページの手順①、②で相手を選ぶ
- 2  を押す
- 3 53ページの手順③～⑨

### ●電話帳に登録する

- 1 101ページの手順①、②で相手を選ぶ
- 2  を押す
- 3 55ページの手順③～⑪

### ●電話を受けないように設定する（番号ガード）

- 1 101ページの手順①、②で相手を選ぶ
- 2  を押す
- 3  を押す

# 電話をかけてきた相手を確認する（着信履歴）



## 子機の着信履歴を確認する

1

待受表示中に

の◀を2回押す

子機の電話帳に登録した相手のときは、名前が表示されます。

の▶を押すと、名前と電話番号が交互に表示されます。

着信履歴 01  
9月 3日 10:12  
0312345678

2

の▼または▲を押して  
相手を確認する

着信履歴 02  
9月 3日 10:00  
0312341234

3

待受表示に戻すには

 切 を押す

## ■着信履歴を使ってできること

### ●電話をかける（コールバック）

- 1 手順 ①、② で相手を選ぶ
- 2 充電器から取り上げる

充電器から外しているときは、 を押します。

 を押すと、テブラ通話になります。

### ●電話帳に登録する

- 1 手順 ①、② で相手を選ぶ
- 2  を押す
- 3 57ページの手順 ④ ~ ⑪



メモ

### ●着信履歴を1件ずつ消すには

- 1 手順 ①、②
- 2  を押す
- 3  を押す



お知らせ

- 記憶された相手が30件を超えたときは、古い履歴から順に消されます。
- ナンバー・ディスプレイを契約していないときは、日付時刻だけを記憶し表示されます。
- 電話番号の情報が送られてこなかったときや、正しく読めなかったときは、電話番号は表示されません。



# 呼び出し先を指定する (てきちゅうコール)

親機の簡単ダイヤルや電話帳に登録した相手からの電話は、指定した親機または子機だけを呼び出すことができます。また、呼び出し音を鳴らさないでファクスを受信することもできます。指定した呼び出し先だけ呼び出し音が鳴るので、他の部屋にいる家族に電話を取られることがありません。

【お買いあげ時は、「指定なし」】

※ナンバー・ディスプレイの契約が必要です。

ナンバー・ディスプレイを契約していないときは、設定画面は表示されません。

## 1 指定する相手を選ぶ

### 簡単ダイヤルの相手のとき

簡単ダイヤル  を押し、  の

▼または▲を押して相手を選ぶ

左側に「▶」が表示されている相手が選択されています。

### 電話帳の相手のとき

電話帳検索で相手を選ぶ  
(61ページ)

## 2 「てきちゅうコール」と表示されるまで を押す

てきちゅうコール  
[指定なし]  
[▼] [▲]:選択

## 3 の▼または▲を押して

電話の呼び出し先を選ぶ

「指定なし」「ファクス」「親機」「子機の内線番号(名前)」の中から選びます。

## 4 を押す

手順 3 で「指定なし」と「親機」を選んだときは、続けて「すき・すきコール」の設定ができます。(105ページの手順 3 へ)

### 指定した相手から電話がかかってくると

#### ■「ファクス」を指定したとき

呼び出し音を鳴らさないで、ファクス受信に切りかわります。

(電話を受けることはできません。)

※ファクスを受信できないときは、親機とすべての子機で呼び出し音が鳴ります。

#### ■「親機」を指定したとき

親機だけ呼び出し音が鳴ります。

(子機では電話を受けることはできません。)

#### ■「子機の内線番号(名前)」を指定したとき

指定した子機だけ呼び出し音が鳴ります。親機の液晶ディスプレイには「子機 着信中」と表示されます。

(親機と指定外の子機では電話を受けることはできません。)

#### ■「指定なし」を指定したとき

親機とすべての子機で呼び出し音が鳴ります。

てきちゅうコールを解除するときに選びます。



メモ

#### ●てきちゅうコールを解除するには

手順 3 で「指定なし」を選びます。



お知らせ

●親機の簡単ダイヤルや電話帳に登録していない相手から電話がかかってくると、親機とすべての子機で呼び出し音が鳴ります。

●おやすみモードを設定しているときは、呼び出し音が鳴りません。

呼び出し先を指定する (てきちゅうコール)

契約が必要  
なサービス

# 呼び出し音で相手を知らせる (すき・すきコール)

## 親機のすき・すきコールを設定する

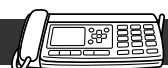

親機の簡単ダイヤルや電話帳に登録した相手の中で、特別な人から電話がかかってきたときに、電話の呼び出し音をかえることができます。

【お買いあげ時は、「指定なし」】

※ナンバー・ディスプレイの契約が必要です。

ナンバー・ディスプレイを契約していないときは、設定画面は表示されません。

### 1 指定する相手を選ぶ

簡単ダイヤルの相手のとき

簡単ダイヤル  を押し、

▼または▲を押して相手を選ぶ

左側に「▶」が表示されている相手が  
選択されています。

電話帳の相手のとき

電話帳検索で相手を選ぶ  
(61ページ)

### 2 「すき・すきコール」と表示

されるまで  を押す

すき・すきコール  
[指定なし]  
{ [▼] [▲] : 選択

### 3 の▼または▲を押して

呼び出し音の種類を選ぶ

選んだ呼び出し音が鳴ります。

すき・すきコール  
[電話ですよー]  
{ [▼] [▲] : 選択

### 4 を押す



メモ

#### ●呼び出し音の種類について

表 示	呼び出し音の種類
専用ベル	通常とは異なるベル音
ハイ・ホー	ハイ・ホー
山の音楽家	山の音楽家
きらきら星	きらきら星
海のマーチ	海のマーチ
アメイジング・グレイス	アメイジング・グレイス
電話ですよー	電話ですよー
Calling!	Calling! Calling!
お父さんから	お父さんから電話だよ
お母さんから	お母さんから電話だよ
おじいちゃん	おじいちゃんから電話だよ
おばあちゃん	おばあちゃんから電話だよ
お友達だよ!	お友達だよ! お友達だよ!
お仕事の電話	お仕事の電話です
お父さんに電話	お父さんに電話です
お母さんに電話	お母さんに電話です
ボクに電話だよ	ボクに電話だよ
私に電話だよ	私に電話だよ
お兄ちゃんに	お兄ちゃんに電話ですよ
お姉ちゃんに	お姉ちゃんに電話ですよ
おじいさんに	おじいさんに電話です
おばあさんに	おばあさんに電話です

#### ●すき・すきコールを解除するには

手順 ③ で「指定なし」を選びます。



お知らせ

●てきちゅうコール (104ページ) で呼び出し先に「ファクス」と「子機の内線番号(名前)」を選んだときは、すき・すきコールを設定することはできません。

呼び出し音で相手を知らせる (すき・すきコール)

契約が必要  
なサービス

子機のすき・すきコールを設定する



子機の電話帳に登録した相手の中で、特別な人から電話がかかってきたときに、電話の呼び出し音をかえることができます。

【お買いあげ時は、「指定なし」】

※ナンバー・ディスプレイの契約が必要です。

ナンバー・ディスプレイを契約していないときは、設定画面は表示されません。

**1** 電話帳検索で指定する  
相手を選ぶ（61ページ）

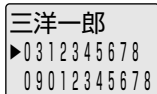

**2** 「すき・すきコール」と表示  
されるまで  を押す

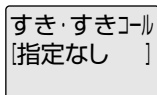

**3**  の▼または▲を押して  
呼び出し音の種類を選ぶ

選んだ呼び出し音が鳴ります。

**4**  を押す

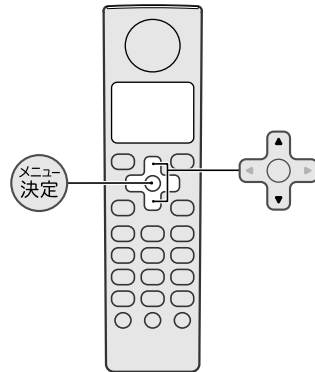

呼び出し音で相手を知らせる（すき・すきコール）

契約が必要  
なサービス

 **メモ**

●呼び出し音の種類について

表 示	呼び出し音の種類
専用ベル	通常とは異なるベル音
ハイ・ホー	ハイ・ホー
山の音楽家	山の音楽家
きらきら星	きらきら星
海のマーチ	海のマーチ
アメイジング・	アメイジング・グレイス

●すき・すきコールを解除するには  
手順 **3** で「指定なし」を選びます。

# 勧誘セールスガードを使う

フリーダイヤルとFネットからの電話やファクスを受けないようにすることができます。

【お買いあげ時は、「OFF」】

※ナンバー・ディスプレイの契約が必要です。

## 親機で操作

1

待受表示中に



を押す

2



の▼または▲を押して

「勧誘 セールスガード」を選ぶ

3



を押す

4



の▼または▲を押して

受けるか受けないかを選ぶ

ON : 電話とファクスを受けない

OFF : 電話とファクスを受ける

5



を押す

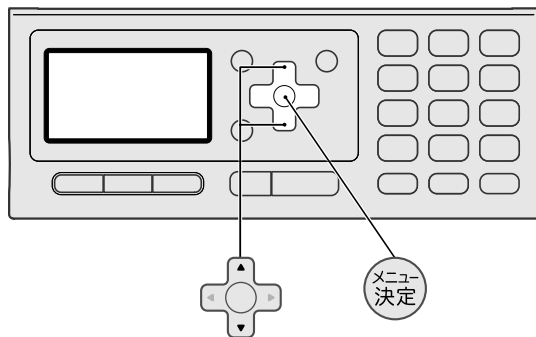

## 相手から電話がかかってくると…

電話の呼び出し音は鳴りません。

メッセージを流さず電話を切ります。



## お知らせ

- 受けないようにすることができる番号は、フリーダイヤル「0120」と「0800」で始まる相手からの番号と、Fネット「161」です。  
その他のフリーダイヤルについては、「番号ガード」（109ページ）をご利用ください。
- 勧誘セールスガードの動作中は、親機の液晶ディスプレイに「フリーダイヤル ガード」または「Fネットガード」と表示されます。表示中は、親機や子機を使用することはできません。

# 迷惑な電話は受けたくない (迷惑電話ガード)





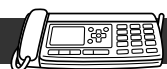



非通知、公衆電話、表示圏外や何も表示されない不明な相手からかかってきた電話やファクスを受けないようにすることができます。また、番号を表示する相手でも、特定の番号からの電話やファクスを受けないようにすることができます。(109ページ) 【お買いあげ時は、「OFF」】

※ナンバー・ディスプレイの契約が必要です。



## 番号を表示しない電話を受けないように設定する

### 親機で操作

- 1 待受表示中に  
 **を押す**
- 2  の▼または▲を押して  
**「迷惑電話ガード」を選ぶ**
- 3  **を押す**
- 4  の▼または▲を押して  
**受けたくない電話を選ぶ**  
「非通知ガード」  
非通知の電話とファクスを受けない  
「公衆電話ガード」  
公衆電話の電話とファクスを受けない  
「表示圏外ガード」  
表示圏外の電話とファクスを受けない  
「不明電話ガード」  
不明な相手の電話とファクスを受けない
- 5  **を押す**
- 6  の▼または▲を押して  
**「ON」を選ぶ**
- 7  **を押す、**  **を押す**

### 設定した相手から電話がかかってくると…

#### <非通知の電話>

電話の呼び出し音は鳴りません。  
相手に、「おそれいりますが、電話番号の前に186を付けてダイヤルするなど、あなたの電話番号を通知しておかけ直してください。」とメッセージを流し、電話を切ります。

#### <公衆電話の電話>

電話の呼び出し音は鳴りません。  
相手に、「おそれいりますが、公衆電話以外からおかけ直してください。」とメッセージを流し、電話を切ります。

#### <表示圏外の電話、不明な相手の電話>

電話の呼び出し音は鳴りません。  
「おそれいりますが、番号を通知できる電話からおかけ直してください。」とメッセージを流し、電話を切ります。



### メモ

- 迷惑電話ガードを解除するには  
手順 6 で「OFF」を選びます。
- 設定した内容を印刷して確認するには (163ページ)



### お知らせ

- 迷惑電話ガードの動作中は、親機の液晶ディスプレイに「非通知ガード」「公衆電話ガード」「表示圏外ガード」「不明電話ガード」とそれぞれ表示されます。表示中は親機や子機を使用することはできません。
- 迷惑電話ガードを設定すると、設定した相手からの緊急電話が受けられませんのでご注意ください。
- 海外からの電話、ファクスは表示圏外となります。  
次ページへつづく→

迷惑な電話は受けたくない (迷惑電話ガード)

契約が必要  
なサービス

# 迷惑な電話は受けたくない（迷惑電話ガード）



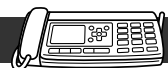





## 特定の番号の電話を受けないように設定する



電話やファクスを受けたくない相手の番号を登録することができます。  
登録方法は次の4つがあります。番号は50件まで登録できます。



### 番号を入力して登録する

#### 親機で操作

- 1 待受表示中に  を押す
- 2  の▼または▲を押して「迷惑電話ガード」を選ぶ
- 3  を押す
- 4  の▼または▲を押して「番号ガード」を選ぶ
- 5  を押す  
登録できる残り件数が表示されます。  
50件まで登録することができます。
- 6  を押す
- 7 **ダイヤルボタンで、受けたくない相手の番号（下4桁以上）を入力する**  
20桁まで入力できます。
- 8  を押す
- 9 待受表示に戻すには  を2回押す





### 着信中に登録する

#### 親機で操作

- 1 呼び出し音が鳴っているときに  を押す
- 2  を押す  
メッセージを流さずに電話を切ります。

### 着信履歴を使って登録する

#### 親機で操作

- 1 待受表示中に  の◀を2回押す
- 2  の▼または▲を押して登録する番号を選ぶ
- 3  を押す
- 4  を押す

### 用件の再生中に登録する

#### 親機で操作

- 1 用件の再生中（85ページ）に  を押す
- 2  を押す

迷惑な電話は受けたくない（迷惑電話ガード）

契約が必要  
なサービス

## 設定した相手から電話がかかってくると…

電話の呼び出し音は鳴りません。  
メッセージを流さず電話を切ります。



## メモ

### ●番号を入力中に間違えたときは

消去  
キャッチ を押します。

### ●登録した番号を消すには

<1件ずつ消す（部分消去）>

1 109ページ「番号を入力して登録する」の  
手順①～⑤

2  の▼または▲を押して、  
消す番号を選ぶ

3 消去  
キャッチ を押し、メニュー決定  
メニュー決定 を押す

4 待受表示に戻るまで ストップ  
ストップ を押す

<すべて消す（全消去）>

1 消去  
キャッチ を押す

2  の▼または▲を押して「ガード番号」  
を選ぶ

3 メニュー決定  
メニュー決定 を2回押す

### ●登録した番号を印刷して確認するには（163ページ）

### ●番号ガードを解除するには

登録したすべての番号を消します。



## お知らせ

- 迷惑電話ガードの動作中は、親機の液晶ディスプレイに「番号ガード」と表示されます。表示中は、親機や子機を使用することはできません。
- 番号を登録するときは、同一市内のときでも必ず市外局番から登録してください。
- 迷惑電話ガードを設定すると、設定した相手からの緊急電話が受けられませんのでご注意ください。
- 番号の情報が送られてこなかったときや、正しく読めなかったときは、着信中や用件再生中の登録や着信履歴を使つての登録ができません。
- 「ベル回数/ファクスモード」の設定（42ページ）を「ファクス優先」にしているときは、着信中に番号ガードに登録することはできません。

迷惑な電話は受けたくない（迷惑電話ガード）

契約が必要  
なサービス

# 非通知の電話を知らせる (非通知ボイス)

非通知の相手から電話がかかってきたときに、親機の呼び出し音をかえることができます。

【お買いあげ時は、「OFF」】

※ナンバー・ディスプレイの契約が必要です。

## 親機で操作

- 1 待受表示中に  
メニュー決定 を押す
- 2 の▼または▲を押して  
「非通知ボイス」を選ぶ
- 3 メニュー決定 を押す
- 4 の▼または▲を押して  
非通知ボイスの設定を選ぶ  
ON : 設定する  
OFF : 解除する  
→「OFF」を選んだときは、手順 7 へ
- 5 メニュー決定 を押す
- 6 の▼または▲を押して  
呼び出し音の種類を選ぶ
- 7 メニュー決定 を押す

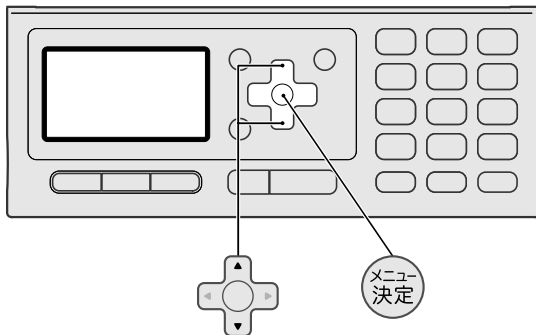

## メモ

### ●呼び出し音の種類について

表 示	呼び出し音の種類
非通知着信です	非通知着信です
低音	ベル音 (低音)
標準	ベル音 (標準)
高音	ベル音 (高音)
ハイ・ホー	ハイ・ホー
山の音楽家	山の音楽家
きらきら星	きらきら星
海のマーチ	海のマーチ
アメイジング・グレイス	アメイジング・グレイス
電話ですよー	電話ですよー
Calling!	Calling! Calling!

## お知らせ

- 迷惑電話ガードの設定(108ページ)で「非通知ガード」を「ON」にしたときは、非通知の電話を受けることができないため、非通知ボイスは働きません。
- 子機には、非通知ボイスはありません。



# 新しい着信を知らせる (新着表示)

電話に出られなかったときは、液晶ディスプレイに、「着信あり」と表示され、電話があったことをお知らせすることができます。

【お買いあげ時は、「OFF」】

## 親機・子機で操作

1

待受表示中に



を押す

2



の▼または▲を押して

「新着表示」を選ぶ

3



を押す

4



の▼または▲を押して

新着表示の設定を選ぶ

ON : 新しい着信があったことを表示する

OFF : 新しい着信があったことを表示しない

5



を押す

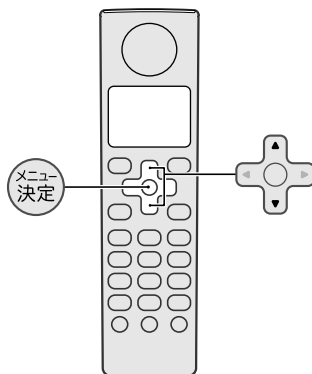
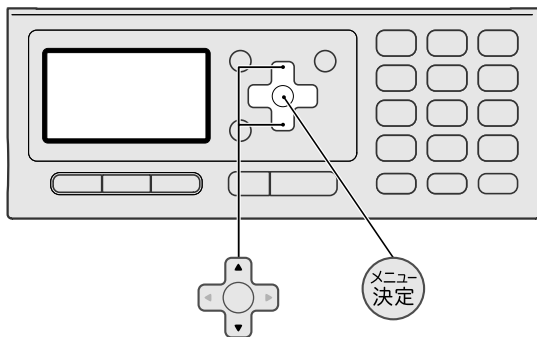

新しい着信を知らせる (新着表示)

契約が必要なサービス



## お知らせ

- 新着表示の設定を「ON」にした親機または子機で電話を受けたとき以外は、「着信あり」と表示されません。
- 新しい着信履歴を表示して確認したあとは、「着信あり」の表示は消えます。
- 勧誘セールスガード (107ページ) と迷惑電話ガード (108,109ページ) が動作したときは、新着表示されません。

# おやすみ特別番号を登録する







おやすみモードに設定しているときでも、特定の相手のみ呼び出し音を鳴らすことができます。10件まで登録できます。

番号を登録するときは、同一市内のときでも必ず市外局番から登録してください。

※ナンバー・ディスプレイの契約が必要です。





## 番号を入力して登録する

### 親機で操作

- 1 待受表示中に  
 を押す
- 2  の▼または▲を押して  
「おやすみ特別番号」を選ぶ
- 3  を押す  
登録できる残り件数が表示されます。  
10件まで登録することができます。
- 4  を押す
- 5 **ダイヤルボタンで、  
相手の番号（下4桁以上）を  
入力する**  
20桁まで入力できます。
- 6  を押す
- 7 待受表示に戻すには  を押す





## 発信履歴を使って登録する

### 親機で操作

- 1 待受表示中に  
履歴  の◀を押す
- 2  の▼または▲を押して  
相手を選ぶ
- 3  を押す
- 4  を押す

## 着信履歴を使って登録する

### 親機で操作

- 1 待受表示中に  
履歴  の◀を2回押す
- 2  の▼または▲を押して  
相手を選ぶ
- 3  を押す
- 4  を押す

おやすみ特別番号を登録する

契約が必要  
なサービス

簡単ダイヤルを使って登録する

親機で操作

- 1 待受表示中に  
簡単ダイヤル を押す

---

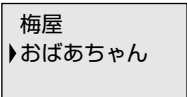
- 2  の▼または▲を押して  
相手を選ぶ  
左側に「▶」が表示されている相手を登録します。  

---

- 3 おやすみ を押す

---

- 4  を押す

電話帳を使って登録する

親機で操作

- 1 電話帳検索で相手を選ぶ  
(61ページ)









---

- 2 おやすみ を押す



---

- 3  を押す

 メモ

- 番号を入力中に間違えたときは  
 を押します。
- 登録した番号を印刷して確認するには(163ページ)
- 登録した番号を消すには  
<1件ずつ消す(部分消去)>
  - 1  を押す
  - 2  の▼または▲を押して、「おやすみ特別番号」を選ぶ
  - 3  を押す
  - 4  の▼または▲を押して、消す番号を表示させる
  - 5  を押し、 を押す
  - 6 待受表示に戻すには  を押す

<すべて消す(全消去)>

- 1  を押す
- 2  の▼または▲を押して、「おやすみ番号」を選ぶ
- 3  を2回押す

 お知らせ

- 番号の情報が送られてこなかったときや、正しく読めなかったときは、呼び出し音を鳴らすことはできません。
- 特番(184など)を付加して登録すると、登録した内容によっては、呼び出し音が鳴らないことがあります。

おやすみ特別番号を登録する

契約が必要  
なサービス

# キャッチホンサービスを利用する

キャッチホンサービスを利用するには、NTTとの契約が必要です。(有料)

(「NTT」とは、NTT東日本、NTT西日本を示しています。)

キャッチホンサービスについては、お近くのNTTまたは局番なしの116(通話料無料)へお問い合わせください。

## 親機・子機で操作

通話中に電話がかかってくると  
キャッチホンの信号音が聞こえる

1

親機は 消去 **キャッチ** を押す

子機は 消去 **キャッチ** を押す

新しくかかってきた相手に電話がつながります。  
もとの相手には保留メロディーが流れます。

2

もとの相手に戻すには

親機は 消去 **キャッチ** を押す

子機は 消去 **キャッチ** を押す



## メモ

### ●キャッチホンの相手がファクス送信のときは

おまかせ機能(78ページ)は働きませんので、ファクスの受信操作をします。

※ファクス受信の操作をすると、ファクス受信中となり、もとの相手に戻れません。またファクス受信が終わると電話が切れます。

<親機でファクスを受けるには>

- 1 消去 **キャッチ** を押して、もとの相手に電話を切ることを伝える
- 2 消去 **キャッチ** を押し、 **ファクス/コピー** を押す
- 3 受話器を戻す

<子機でファクスを受けるには>

- 1 消去 **キャッチ** を押して、もとの相手に電話を切ることを伝える
- 2 もう一度 消去 **キャッチ** を押す
- 3 保留 を押し、 **0わ** を押す  
「ファクシミリに切りかえます」とメッセージが流れます。
- 4 **通話** が消灯後、充電器に戻す



## お知らせ

●ファクスの送信中や受信中にキャッチホンの電話がかかると、画像に線が入ったり通信が中断することがあります。

●キャッチホンの利用以外に 消去 **キャッチ** (子機は 消去 **キャッチ**) を押すと、電話が切れることがありますのでご注意ください。

# キャッチホン・ディスプレイを利用する

通話中にかかってきた相手の電話番号が表示されますので、相手を確認してから電話を切りかえることができます。

キャッチホン・ディスプレイを利用するには、NTTの「キャッチホンサービス」「ナンバー・ディスプレイ」「キャッチホン・ディスプレイ」の契約が必要です。(有料)

(「NTT」とは、NTT東日本、NTT西日本を示しています。)

※ナンバー・ディスプレイの設定が「自動」のときは、自動で「ON」または「OFF」に設定されますので、本機の操作は必要ありません。





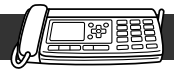

キャッチホン・ディスプレイについては、お近くのNTTまたは局番なしの116（通話料無料）へお問い合わせください。

## キャッチホン・ディスプレイの設定をする



キャッチホン・ディスプレイの自動設定ができなかったときなどに、手動で設定することができます。  
【お買いあげ時は、「OFF」】

### 親機で操作

- 1 待受表示中に  
 **を押す**
- 2  の▼または▲を押して  
「キャッチホン・ディスプレイ」  
を選ぶ
- 3  **を押す**
- 4  の▼または▲を押して  
キャッチホン・ディスプレイの  
設定を選ぶ  
ON : 設定する  
OFF : 解除する
- 5  **を押す**  
手順④で「ON」を選んだときは、  
液晶ディスプレイに親機は「」子機は  
「」と表示されます。

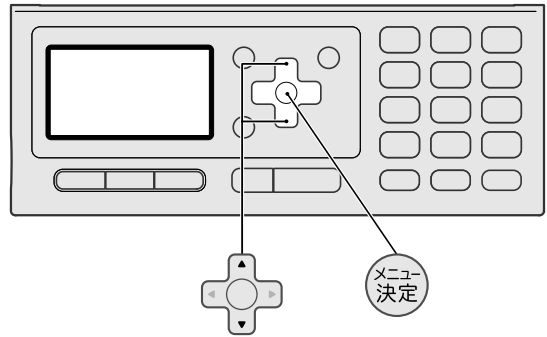

キャッチホン・ディスプレイを利用する

契約が必要  
なサービス

### メモ

- 手順③で液晶ディスプレイに、「ナンバー・ディスプレイが【ON】の時の設定です」と表示されたときは  
ナンバー・ディスプレイの設定（99ページ）を「ON」にしてから、キャッチホン・ディスプレイの設定をやり直します。

次ページへつづく→

# キャッチホン・ディスプレイを利用する

## キャッチホン・ディスプレイを利用する

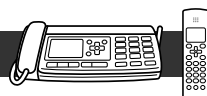

### 親機・子機で操作

通話中に電話がかかってくると  
キャッチホンの信号音が聞こえ  
相手の電話番号を約10秒間表示

簡単ダイヤル、または電話帳に登録した相手の  
ときは、登録した名前が表示されます。

※親機は電話番号も表示されます。



1

親機は  を押す

子機は  を押す

新しくかかってきた相手に電話が  
つながります。  
もとの相手には保留メロディーが  
流れます。





2

もとの相手に戻すには

親機は  を押す

子機は  を押す

### お知らせ

- 次のときは電話番号が表示されません。
  - 電話番号が表示される前に  (子機は ) を押したとき
  - 保留中や留守番電話動作中のとき
- 次のときは電話番号が表示されないことがあります。
  - 大きな声で通話しているとき
  - NTTの交換機と本機との設置場所が遠いとき
- 迷惑電話ガードなど、ナンバー・ディスプレイを利用した便利機能は動きません。
- ファクスの送信中や受信中にキャッチホンの電話がかかると、画像に線が入ったり通信が中断することがあります。
- キャッチホンの利用以外に  (子機は ) を押すと、電話が切れることがありますのでご注意ください。
- ナンバー・ディスプレイの設定が「自動」のとき、液晶ディスプレイに「**dB**」と表示された本機を、ナンバー・ディスプレイが利用できない回線に接続したときは、電話が5回かかってくると液晶ディスプレイの「**dB**」表示が消えます。回線によっては「**dB**」が消えないことがあります。キャッチホン・ディスプレイを利用していないときは、116ページの手順で設定を「OFF」にしてください。
- 用件録音中にキャッチホンの着信音が入ったときはキャッチホンの着信音と「ピポッ、ビュッ」という音が録音されます。

# ネーム・ディスプレイについて

ネーム・ディスプレイとは、電話帳に登録していなくても電話に出る前にかけてきた相手の名前が液晶ディスプレイに表示されるサービスです。ネーム・ディスプレイを利用するには、NTTの「ナンバー・ディスプレイ」と「ネーム・ディスプレイ」の契約が必要です。(有料)

(「NTT」とは、NTT東日本、NTT西日本を示しています。)

※本機で設定や解除する操作は必要ありません。

ネーム・ディスプレイについては、お近くのNTTまたは局番なしの116（通話料無料）へお問い合わせください。

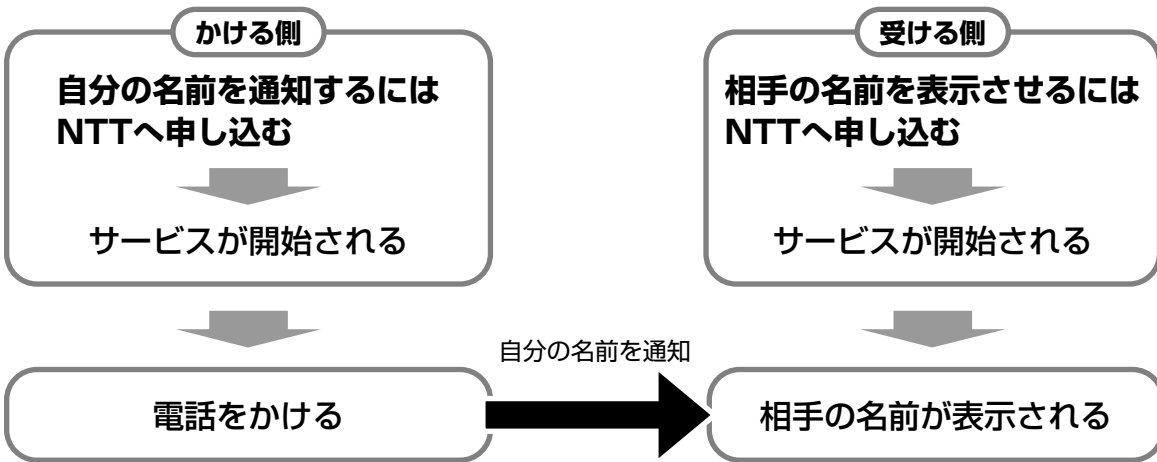

●電話がかかってくると、次のように液晶ディスプレイに表示されます。

表示	内容
親機 着信 岡村商店	電話帳に登録していない相手からの電話でも、名前が表示されます。ネーム・ディスプレイで表示される名前は、全角10文字までです。※名前が8文字以内のときは、ドデカ文字で表示され、9文字以上のときは、標準文字で2行表示されます。
子機 着信 岡村商店	電話帳に登録していない相手からの電話でも、名前が表示されます。ネーム・ディスプレイで表示される名前は、全角10文字までです。



## お知らせ

- 電話をかけてきた相手が「名前を通知しない契約」をしているときは、名前は表示されません。
- 簡単ダイヤルや電話帳に登録した相手から電話がかかってきたときは、登録した名前が表示されます。
- 表示される漢字は、一部簡略した文字にしているものがあります。
- 着信履歴を確認したときは、親機は頭から全角8文字、子機は頭から全角6文字しか表示されません。

ネーム・ディスプレイについて  
契約が必要なサービス

# モデムダイヤルインを利用する

1つの電話回線で複数の電話番号を持つことができます。親機や子機ごとに個別の番号を設定することで、自分専用の電話機として使うことができます。また、番号の1つをファクス番号に設定すると、呼び出し音を鳴らさずに自動的にファクスを受信することができます。

モデムダイヤルインを利用するには、NTTのモデムダイヤルインサービス、またはひかり電話の追加番号サービス「マイナンバー」の契約が必要です。(有料)

(「NTT」とは、NTT東日本、NTT西日本を示しています。)

モデムダイヤルインサービス、またはマイナンバーについては、お近くのNTTまたは局番なしの116(通話料無料)へお問い合わせください。

例えば、契約した3つの番号を  
 市外局番 - □□□ - ○○○○ → 親機番号に設定  
 市外局番 - □□□ - ×××× → 子機1番号に設定  
 市外局番 - □□□ - △△△△ → ファクス番号に設定

- 相手が「市外局番-□□□-○○○○」(親機番号)に電話をかけると…



親機だけ呼び出し音が鳴ります。子機の呼び出し音は鳴りません。



- 相手が「市外局番-□□□-××××」(子機1番号)に電話をかけると…



子機1だけ呼び出し音が鳴ります。親機の呼び出し音は鳴りません。



- 相手が「市外局番-□□□-△△△△」(ファクス番号)にファクスを送ると…



呼び出し音を鳴らさずに自動的に受信します。  
 ※メモリー残量がなく受信できないときは、呼び出し音が鳴ります。

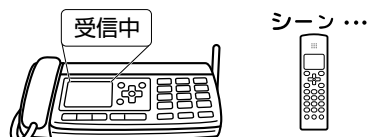

## お知らせ

- 電話回線は1つですので、親機や子機で同時に電話やファクスを使うことはできません。
- ISDN回線のダイヤルインサービスを契約しても、モデムダイヤルイン機能は使用できません。
- 他のサービスと同時契約できないことがあります。詳しくは、NTT窓口「116」へお問い合わせください。
- 相手がファクス番号に電話をかけてきたときは、話をすることはできません。
- おやすみモードを設定しているときは、呼び出し音が鳴りません。
- ナンバー・ディスプレイを契約し、てきちゅうコールを設定している相手からの電話は、てきちゅうコールが優先となります。



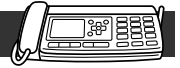

モデムダイヤルインを設定する

NTTへ契約を申し込む（有料）







- 使用したい番号の数（最大6つ）を指定する
- サービス開始日時を確認する

サービス  
開始後

契約した電話番号の下4桁を登録する

- ファクス番号または親機番号に登録した番号を  
自局名登録（27ページ）に登録する

親機で操作

- 待受表示中に  
 **を押す**
-  の▼または▲を押して  
「**モデムダイヤルイン**」を選ぶ
-  **を押す**
-  の▼または▲を押して  
「**ON**」を選ぶ
-  **を押す**
- ダイヤルボタンで、**ファクス  
番号（下4桁）**を入力する  
※ファクス番号と同じ番号を親機や子機に  
登録することはできません。
-  **を押す**
- ダイヤルボタンで、**親機番号  
（下4桁）**を入力する
-  **を押す**

10 **ダイヤルボタンで、子機番号  
（下4桁）**を入力する

子機に名前を登録しているときは、名前  
が表示されます。

11  **を押す**

→子機が複数台あるときは、手順 **10**、**11**  
の操作をくり返します。

 **メモ**

●**モデムダイヤルインを解除するには**

1 手順 **1** ~ **3**

2  の▼または▲を押して「**OFF**」を選ぶ

3  **を押す**



●**番号を入力中に間違えたときは**

消去  
 **を押します。**

●**番号を変更するには**

最初から設定し直します。

●**番号を消すには**

消去  
 **を押して番号をすべて消し、**  **を押す**  
ます。

モデムダイヤルインを利用する

契約が必要  
なサービス

# こんな表示が出たときは！

次のような表示が出たときは、各項目をお読みになり、解決してください。

それでもなお解決できないときは、フリーコール番号 0088-22-8634（無料）へご連絡ください。

上記番号をご利用できないときは、鳥取(0857)21-1026（有料）へおかけください。

## 親機



表 示	ここを確認します！	解決のしかた	ページ
(何も表示しない)	雷から本機を保護するために一時的に電源が切れています。	親機の電源プラグを電源コンセントから抜き約5秒放置したあと、もう一度電源コンセントに差し込んでください。	—
	親機の電源は入っていますか？	親機の電源プラグを電源コンセントに確実に差し込んでください。	—
インクリボンがなくなりました ↓ 交換してください 品番:FXP-NSIR24C	インクリボンがなくなっていますか？  インクリボンがたるんでいます。	インクリボンを交換してください。  129ページの手順①～③でカバーを開けて、手順⑥～⑧の操作をしてインクリボンのたるみをとってください。	129
パネルが開いています	操作パネルが開いています。	操作パネルを「カチッ」と鳴るまで確実に閉めてください。	—
カバーが開いています	カバーが開いています。	カバーの両端を上の方から押して「カチッ」と鳴るまで確実に閉めてください。	—
原稿がつまっています ↓ パネルを開け紙を取出してください	原稿がつまっています。	操作パネルを開け、つまった原稿を取り除いてください。	124
記録紙がつまっています ↓ カバーを開け紙を取出してください	記録紙がつまっています。  記録紙が引き込まれない。	操作パネルとカバーを開け、つまった記録紙を取り除いてください。  記録紙を一度取り出してからセットし直してください。	125 23
ファクス受信があります 1枚 ↓ [ファクス/コピー]キーを押してください	メモリーに保存されたファクス受信があります。	インクリボンと記録紙をセットし、印刷してください。	23 79 129
キーロック中	キーロックが設定されています。	キーロックを解除してください。	50
記録ヘッドを冷ましています	長時間連続でコピーや印刷をして、記録ヘッドが高温になっています。	表示が消えてから印刷してください。	10

こんな表示が出たときは！

困ったとき

## こんな表示が出たときは！

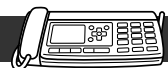
表 示	ここを確認します！	解決のしかた	ページ
電話回線チェック 回線を接続 してください	電話回線コードは親機に接続されて いますか？	電話回線コードを親機の電話回線コー ド差込口に差し込んでください。	19
	電話回線コードを接続しても、電話 回線の種別が自動で設定されていま せん。	<b>ストップ</b> を押して表示を消し、電話回線 の種別を合わせてください。	25
メモリーが なくなりました ↓ 不要な用件やファクス を消してください	用件の録音、通話録音、自作応答 メッセージ、ファクス受信で メモリー残量がなくなっています。	インクリボンと記録紙をセットし、印刷 をしてください。	23 79 129
		不要な用件を消してください。	87
		録音した自作応答メッセージを消して ください。	88
件数が いっぱいです ↓ 不要な用件やファクス を消してください	用件の件数がいっぱいになって います。	不要な用件を消してください。	87
ファクスが できませんでした	ファクスを送信または受信でき ていません。	もう一度送信する、または相手側に 確認してください。	75
画質不良	ファクスは送信または受信でき きれいな画質で届いていません。	相手側に確認してください。 もし読めないようなら、もう一度送信 または受信をしてください。	—
着信 非通知ガード 公衆電話ガード 表示圏外ガード 不明電話ガード 番号ガード 7-ダイヤルガード Fネットガード	迷惑電話ガード、または勧誘 セールスガードが動作して います。	動作中は、親機も子機も使用すること はできません。 表示が消えてからお使いください。	107 108 109
メカニカルエラー	何らかの原因でエラーが発生しま した。	親機の電源プラグを電源コンセントから 抜き約5秒放置したあと、もう一度電源 コンセントに差し込んでください。	—

こんな表示が出たときは！

困ったとき

# こんな表示が出たときは！

## 子機



表示	ここを確認します！	解決のしかた	ページ
親機 電波圏外	親機の電源は入っていますか？	親機の電源プラグを電源コンセントに確実に差し込んでください。	19
	親機から離れすぎていませんか？	子機を親機の近くに移動してください。	11
	親機や子機の近くに、パソコンやOA機器、携帯電話の充電器など、強い電波や雑音を発生しやすい機器がありませんか？	電気雑音の発生しやすい機器から離してお使いください。	12
		親機や充電器のACコード、電話回線コードを、他の通信機器の電源コードと一緒に束ねたり、同じ電源コンセントに接続しないでください。	11
		機器の電源を切って改善されるときは、接続方法も含め装置のメーカーへお問い合わせください。	—
	停電になっていませんか？	停電が復旧するまでお待ちください。	167
子機が親機へ登録されていません。	増設子機は登録が必要です。また、外来ノイズ等が原因で親機への登録が消えてしまうことがありますので、子機を親機へ登録してください。	149	
親機に 登録されて いません	子機が親機へ登録されていません。	増設子機は登録が必要です。また、外来ノイズ等が原因で親機への登録が消えてしまうことがありますので、子機を親機へ登録してください。	149
回線使用中 9月3日 14:39	親機または他の子機が通話中、またはファクスの通信中ではありませんか？	表示が消えてからお使いください。	—
充電して ください	電池が充電不足になっていませんか？	充電器に置いて充電してください。	21
		連続約13時間充電しても、すぐに表示されるときは、新しい電池と交換してください。	162
電池残量なし 使用 できません	電池残量がなくなっていますか？	充電器に置いて充電してください。	21
		連続約13時間充電しても、すぐに表示されるときは、新しい電池と交換してください。	162
キーロック中 12月25日 8:36	キーロックが設定されています。	キーロックを解除してください。	50

こんな表示が出たときは！

困ったとき

# 原稿が詰まったとき

## 1 操作パネルを開ける

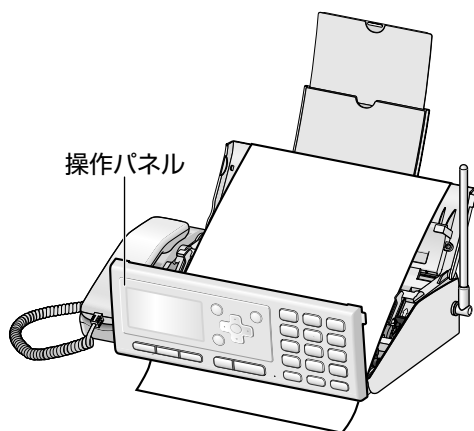

## 2 原稿送りローラー（白色）の左右の解除レバー（オレンジ色）を手前に起こす

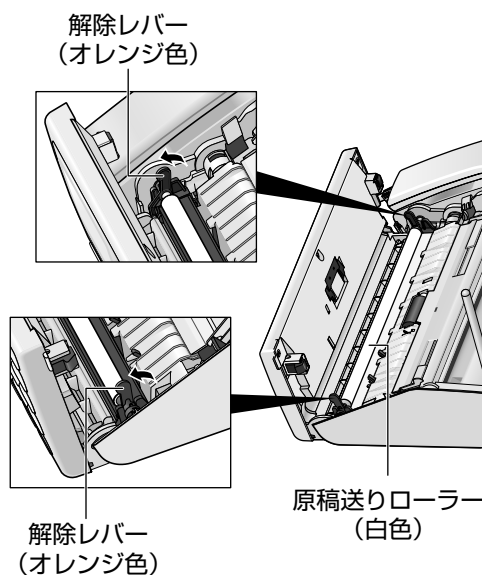

## 3 つまった原稿を取り出す

矢印の方向へゆっくりと引き抜きます。  
※破れたときは、紙片を残さず取り除いてください。

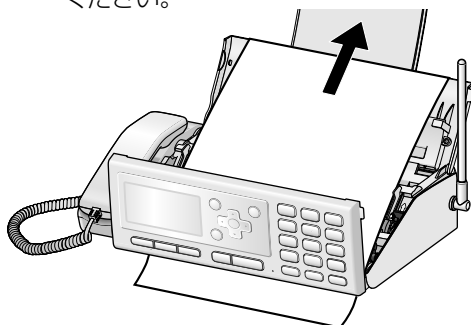

## 4 原稿送りローラー（白色）の左右の解除レバー（オレンジ色）を戻す

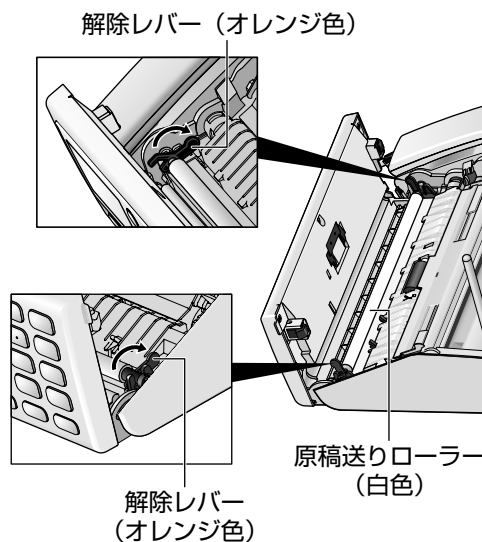

## 5 操作パネルを閉める

操作パネルの両端を押して、「カチッ」と鳴るまで確実に閉めます。

原稿が詰まったとき

困ったとき



### お知らせ

- 操作パネルを開けるときは、確実にいっぱいまで開けてください。途中で止めると操作パネルの重さで閉まってしまうことがあります。
- 作業中は指などを挟まないように注意してください。

# 記録紙がつまったとき

- 1** 記録紙トレイに残っている記録紙を取り出し、延長トレイを戻す

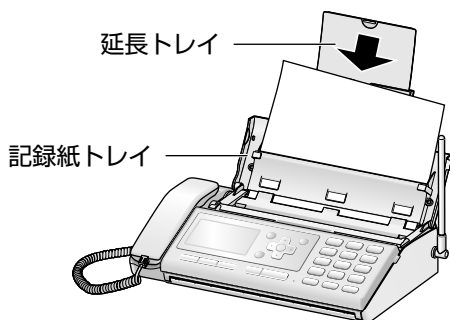

- 2** 操作パネルを開ける

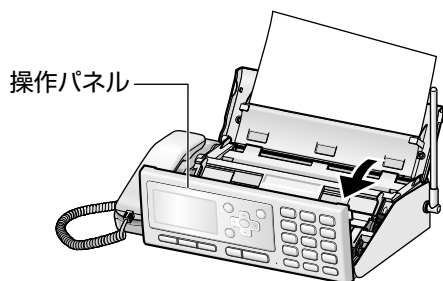

- 3** レバー（緑色）を矢印（↑）の方向へ押し、カバーを開ける

※記録紙トレイが壁などに当たらない所で作業をしてください。壁などに当たると、記録紙が取りにくくなる場合があります。

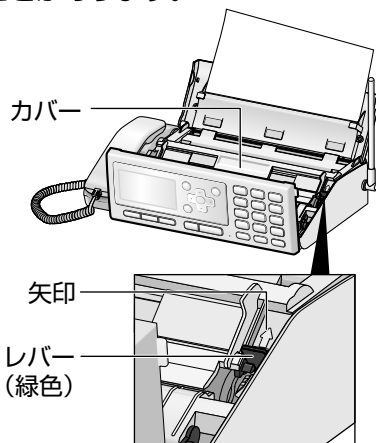

- 4** つまった記録紙を取り出す

矢印の方向へ、ゆっくりと引き抜きます。

※破れたときは、紙片を残さず取り除いてください。

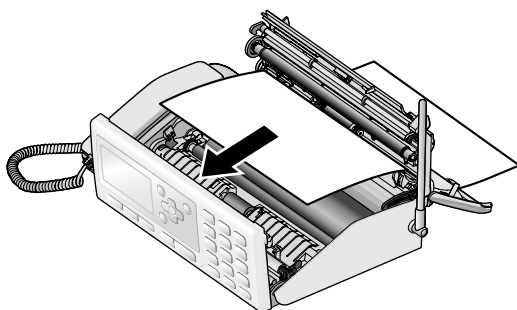

- 5** 水を含ませて固くしぼった布で記録紙給紙ローラーと摩擦シートをふく

記録紙給紙ローラーを手で回しながら全面をふきます。

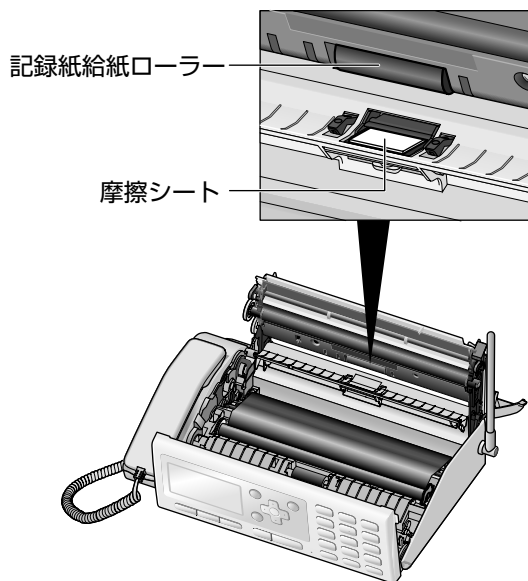

**6** 青色のストッパーを奥に回して、インクリボンのたるみをとる

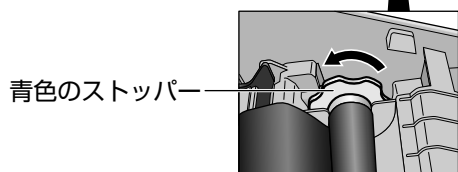
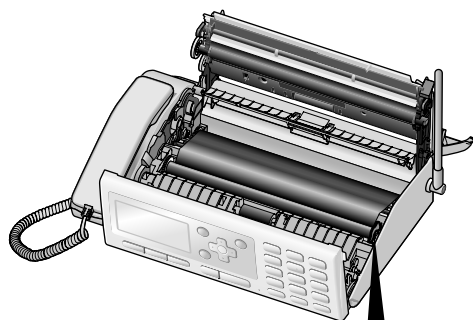

**7** カバーを閉める

カバーの両端を上の方から押して「カチッ」と鳴るまで確実に閉めます。

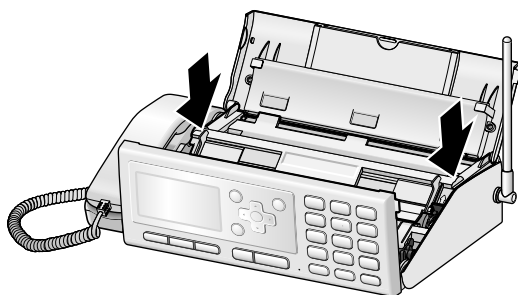

**8** 操作パネルを閉める

操作パネルの両端を押して、「カチッ」と鳴るまで確実に閉めます。

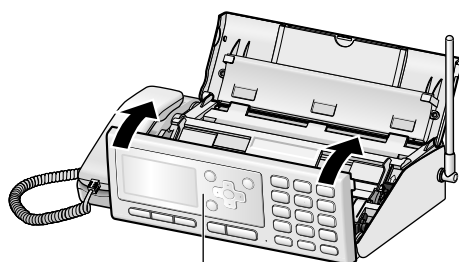

操作パネル

**9** 記録紙をセットする  
(23ページ)



**お知らせ**

- 記録紙排出口に記録紙が6枚以上たまると、次に出てくる記録紙がつまる場合がありますので、その都度取り除いてください。
- 操作パネルやカバーを開けるときは、確実にいっぱいまで開けてください。途中で止めると重さで閉まってしまう場合があります。
- 作業中は指などを挟まないように注意してください。

# 記録紙に縦線が入るとき

- 1** 記録紙トレイに残っている記録紙を取り出す

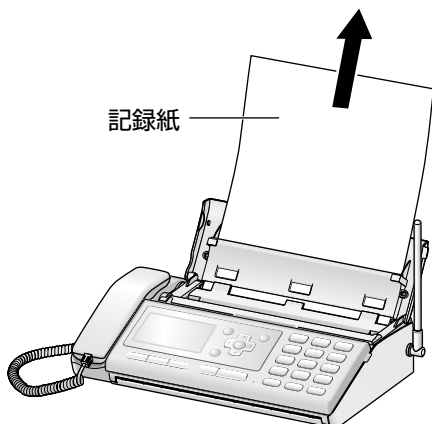

- 2** 延長トレイを戻す

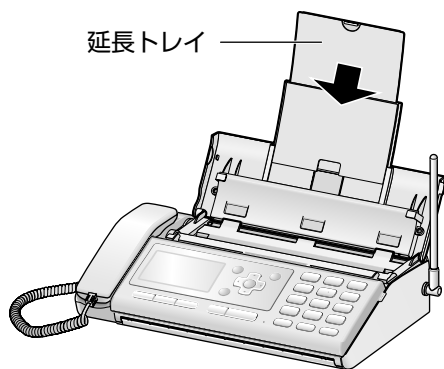

- 3** 操作パネルを開ける

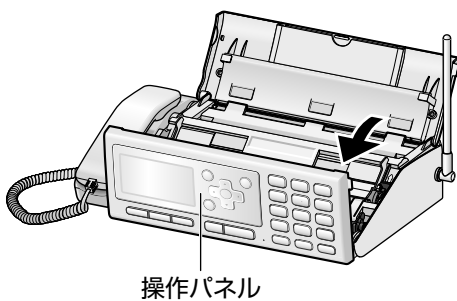

- 4** 原稿送りローラー（白色）の左右の解除レバー（オレンジ色）を手前に起こす

解除レバー（オレンジ色）

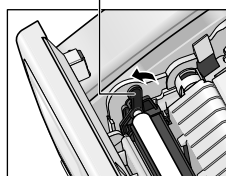

解除レバー（オレンジ色）

原稿送りローラー（白色）

- 5** パネルセンサーを押して水を含ませて固くしぼった布で原稿送りローラー（白色）をふく

パネルセンサーを押すと、原稿送りローラー（白色）が回転します。何回か押して、ローラーをふいてください。

原稿送りローラー（白色）

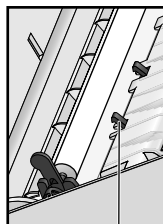

パネルセンサー



## 6 原稿送りローラー（白色）の下にある、読み取り部（ガラス面）を乾いた布や綿棒でふく

解除レバー（オレンジ色）が倒れてふきにくいときは、解除レバー（オレンジ色）を手前に起こしてください。

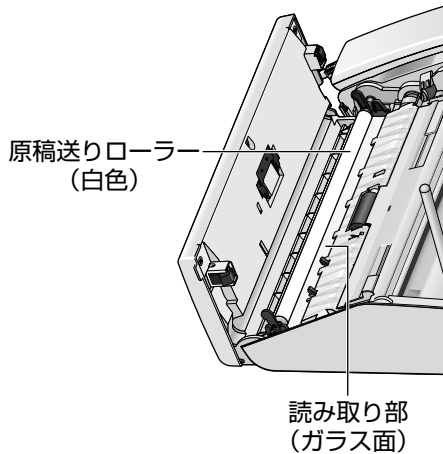

## 7 原稿送りローラー（白色）の左右の解除レバー（オレンジ色）を戻す

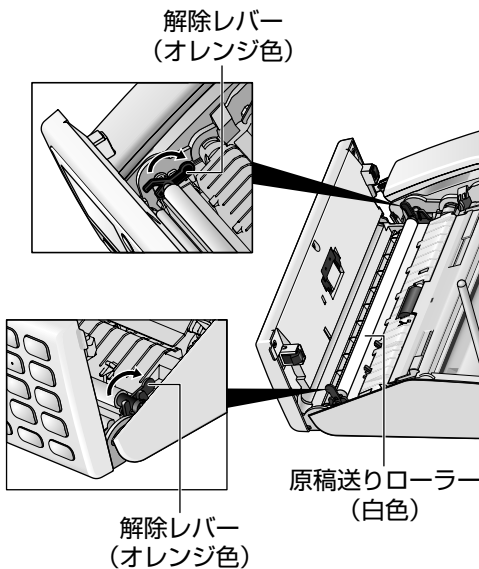

## 8 操作パネルを閉める

操作パネルの両端を押して、「カチッ」と鳴るまで確実に閉めます。

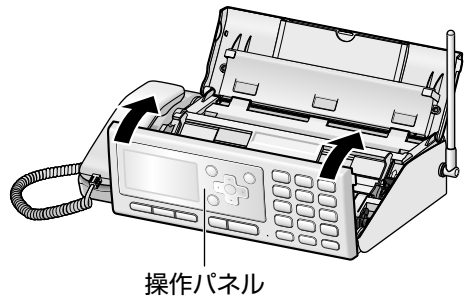

## 9 記録紙をセットする（23ページ）



### お知らせ

- 操作パネルやカバーを開けるときは、確実にいっぱいまで開けてください。途中で止めると、重さで閉まってしまうことがあります。
- 作業中は、指などを挟まないように注意してください。

# インクリボンがなくなったとき

- 1** 記録紙トレイに残っている記録紙を取り出し、延長トレイを戻す

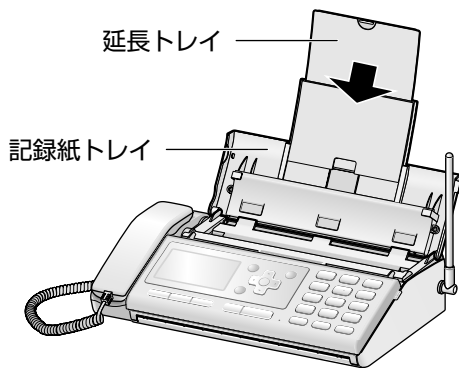

- 2** 操作パネルを開ける

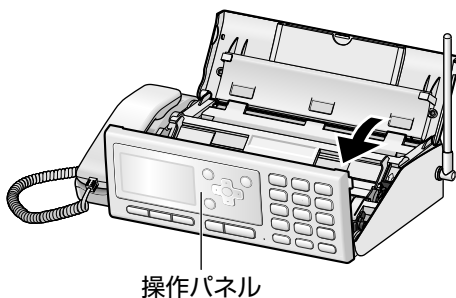

- 3** レバー（緑色）を矢印（↑）の方向へ押して、カバーを開ける

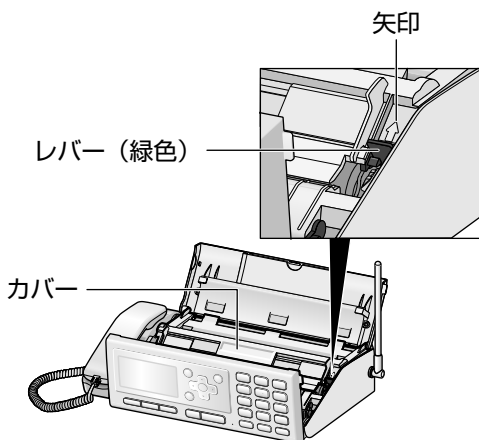

- 4** 使用済みのインクリボンを取り出す

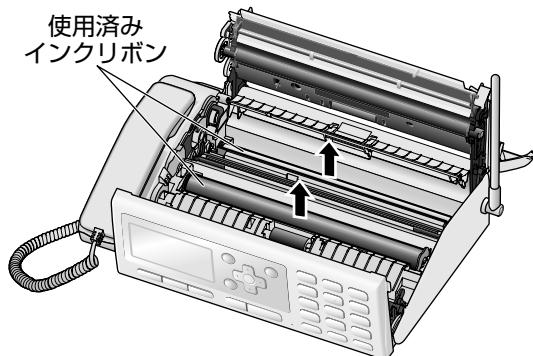

- 5** インクリボンを取り付ける

- 1** 白色のギヤを左下側に向け、親機の奥にあるミズにインクリボンを入れる

インクリボンのギヤを左側に向けて取り付けます。

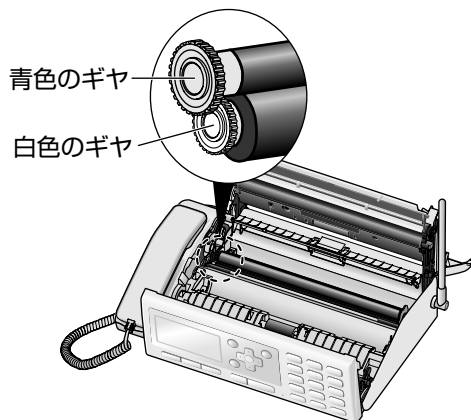

- 2** 青色のギヤと青色のストッパーを持って親機の手前にあるミズに入れる

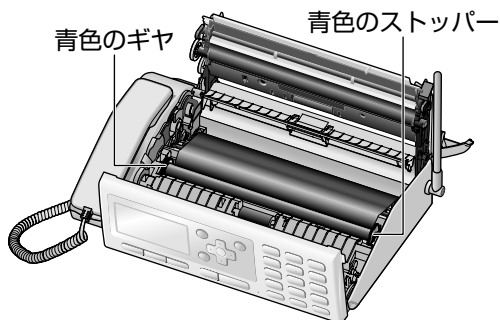

## 6 青色のストッパーを奥に回して インクリボンのたるみをとる

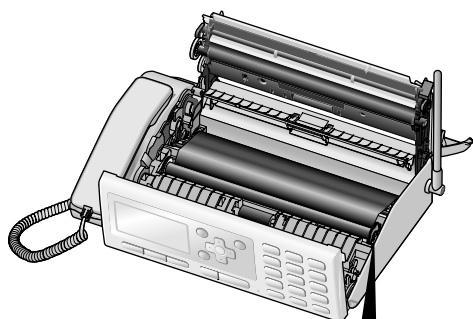

青色のストッパー

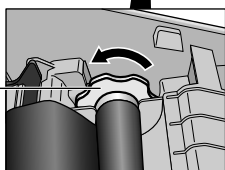

## 7 カバーを閉める

カバーの両端を上の方から押して、「カチッ」と鳴るまで確実に閉めます。

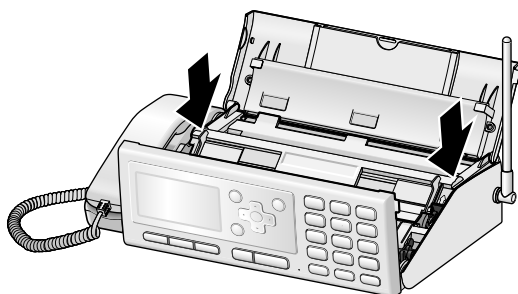

## 8 操作パネルと記録紙トレイを 閉める

操作パネルは、操作パネルの両端を押して、「カチッ」と鳴るまで確実に閉めます。

### インクリボンについて

#### ●インクリボン1本で印刷できる枚数は

- ・付属の8mインクリボン : 約24枚
- ・別売品の24mインクリボン : 約72枚

#### ●インクリボンのご注文について

お買いあげの販売店にお申し付けください。  
(147ページ)

- ・品番：FXP-NSIR24C  
(24m、セキュリティ強化タイプ\*)

※セキュリティ強化タイプとは、使用済みのインクリボンに残る印刷した内容が見えにくいタイプのインクリボンです。

### メモ

#### ●使用済みのインクリボンについて

「プラスチック製品」としてお捨てください。  
(地域の条例に従って廃棄してください。)

フィルムはポリエステル、芯はポリスチレン

※コピーまたは受信した内容が白く残っています。

他の人に見られたくないときは、ハサミで切るなどの処置をしてください。

※使い終わったインクリボンを巻き戻して再度使わないでください。故障の原因となります。

### お知らせ

●当社指定のインクリボンをお使いください。指定外のインクリボンを使うと、コピーまたは受信の印刷が薄くなったり、故障の原因となります。

●インクリボンに直接手を触れても差し支えありません。

●操作パネルやカバーを開けるときは、確実にいっぱいまで開けてください。途中で止めると重さで閉まってしまうことがあります。

●作業中は指などを挟まないように注意してください。

# 電話で困ったとき

電話をかけられない、受けられないなど、困ったときは、次の項目をお読みになり、解決してください。それでもなお解決できないときは、フリーコール番号 0088-22-8634（無料）へご連絡ください。上記番号をご利用できないときは、鳥取(0857)21-1026（有料）へおかけください。

## 困っていることは？

## ここを確認します！ → 解決のしかた

### 電話をかけられない

<ul style="list-style-type: none"> <li>電話をかけるとき、「ツー」と音が聞こえない</li> <li>電話をかけるとき、「ツーツー」（話し中の音）と音が聞こえる</li> </ul>	<ul style="list-style-type: none"> <li>●電話回線コードや、電源プラグが抜けていませんか？ →抜けているときは奥まで確実に差し込んでください。（19ページ）</li> <li>●本機に他の通信機器（ADSL、SKY perfec TV！、セキュリティー）を接続していませんか？ →装置の電源を切るまたは装置を取り外して、本機の電話回線コードを壁のモジュラージャックに直接差し込んで確認してください。</li> <li>●ISDN回線ですか？ →ターミナルアダプター（TA）の設定を確認してください。確認しても「ツー」音が聞こえないときは、NTTへお問い合わせください。</li> <li>●ホームテレホンや、ビジネスホンの回線ですか？ →ホームテレホンやビジネスホン（4芯、6芯）には、そのままでは接続できません。接続すると故障の原因となることがありますので、お買いあげの販売店にお問い合わせください。</li> <li>●光回線、または直収固定電話ですか？ →光回線または直収固定電話の回線を確認してください。</li> </ul>
<ul style="list-style-type: none"> <li>電話をかけるとき、「ツー」と音はするが、ダイヤルボタンを押しても「ツー」という音のままになる</li> <li>NTTなどの特番（117、177 0120など）がかかけられない</li> </ul>	<ul style="list-style-type: none"> <li>●電話回線の契約は、プッシュ回線ですか？ダイヤル回線ですか？ →電話回線の種別を確認して設定し直してください。（25ページ）</li> <li>●ISDN回線ですか？ →ターミナルアダプター（TA）の設定を確認してください。</li> <li>●電話回線の種別をかえても、NTTなどの特番にかけられないときは、契約の回線サービス会社またはIP電話サービス会社の接続可能番号ではないと思われます。 →契約の回線サービス会社またはIP電話サービス会社に確認してください。IP電話のときは、IP電話解除番号を押すと電話をかけられることがあります。（このとき、IP回線ではなくNTT回線を使用することになります。）</li> </ul>
<p>携帯電話につながらない</p>	<ul style="list-style-type: none"> <li>●NTT東日本、NTT西日本の「ひかり電話サービス」やNTT東日本、NTT西日本以外のサービス事業者が提供する直収電話サービスまたはホームテレホン、構内交換機を使用していませんか？ →携帯セレクトダイヤルは利用できません。携帯セレクトダイヤルの設定を「OFF」にしてください。（70ページ）</li> <li>●IP電話サービスをご利用で事業者番号を付加して電話をかけるとき、IP電話解除番号を設定していますか？ →IP電話解除番号を設定または付加して電話をかけてください。（このとき、IP電話サービス回線は使用できません。）</li> <li>●サービス提供エリア外のサービス事業者を設定していませんか？ →サービス提供エリアを確認して、事業者番号を入力してください。</li> </ul>

困っていることは？	ここを確認します！ → 解決のしかた
子機のどのボタンを押しても反応がない	<ul style="list-style-type: none"> <li>●電池が充電不足になっていませんか？ ➔子機を充電器に置いて充電してください。（21ページ）</li> <li>●電池のプラグが外れていませんか？ ➔電池のプラグは、奥まで確実に差し込んでください。（21ページ）</li> <li>●当社指定以外の電池を使用していませんか？ ➔当社指定以外の電池を使用したとき、故障や誤動作が生じても、当社はその責任を負いかねますので、あらかじめご了承ください。</li> </ul>
子機で電話をかけるとき、「ピピッ、ピピッ…」と鳴る	<ul style="list-style-type: none"> <li>●子機を充電器から取り上げて、約5秒間放置していませんか？ ➔子機の(通話)を押すか、または電話番号を押してください。</li> <li>●電池が充電不足になっていませんか？ ➔子機を充電器に置いて充電してください。（21ページ）</li> </ul>
親機が「ピピピピ」と鳴り電話をかけられない	<ul style="list-style-type: none"> <li>●キーロックが設定されていませんか？ ➔キーロックを解除してください。（50ページ）</li> </ul>
子機が「ピピピピピ」と鳴り電話をかけられない	<ul style="list-style-type: none"> <li>●親機の電源が入っていますか？ ➔親機の電源プラグを電源コンセントへ確実に差し込んでください。（19ページ）</li> <li>●キーロックが設定されていませんか？ ➔キーロックを解除してください。（50ページ）</li> <li>●親機や他の子機を使用していませんか？ ➔親機や他の子機が使い終わるまでお待ちください。</li> <li>●親機と離れすぎていませんか？ ➔離れすぎているときは、親機に近づけてください。 ➔親機のアンテナを立ててください。（19ページ）</li> <li>●親機や子機の近くに、パソコンやOA機器、携帯電話の充電器など、強い電波や雑音を発生する機器がありませんか？ ➔電気雑音の発生しやすい機器から離してお使いください。 ➔親機の電源コードや充電器のACコード、電話回線コードを、他の通信機器の電源コードと一緒に束ねたり、同じ電源コンセントに接続しないでください。 ➔機器の電源を切って改善されるときは、接続方法も含め装置のメーカーへお問い合わせください。</li> </ul>
子機を充電器から取り上げても電話がつかない	<ul style="list-style-type: none"> <li>●電源プラグが抜けていませんか？ ➔抜けているときは、奥まで確実に差し込んでください。（21ページ）</li> <li>●クイック通話の設定を「OFF」にしていますか？ ➔クイック通話の設定を「ON」にしてください。（52ページ）</li> </ul>
電話をかけるとき、相手に電話番号を通知したい	<ul style="list-style-type: none"> <li>●回線の契約を「回線ごと非通知」にしていますか？ ➔電話番号の前に「186」を付けてダイヤルしてください。その通話に限り、相手に電話番号が表示されます。 ➔回線の契約を「通話ごと非通知」に変更してください。</li> </ul>

# 電話で困ったとき

## 困っていることは？      ここを確認します！ → 解決のしかた

### 電話をかけられない

<p>電話をかけるとき、相手に電話番号を通知したい</p>	<ul style="list-style-type: none"> <li>●本機に他の通信機器（ターミナルアダプターや構内交換機など）を接続していますか？              ➔通信機器（ターミナルアダプターや構内交換機など）の製造メーカーへお問い合わせください。</li> </ul>
<p>電話をかけるとき、相手に電話番号を通知したくない</p>	<ul style="list-style-type: none"> <li>●回線の契約を「通話ごと非通知」にしていますか？              ➔電話番号の前に「184」を付けてダイヤルしてください。その通話に限り、相手に電話番号が表示されません。              ➔回線の契約を「回線ごと非通知」に変更してください。</li> <li>●本機に他の通信機器（ターミナルアダプターや構内交換機など）を接続していますか？              ➔通信機器（ターミナルアダプターや構内交換機など）の製造メーカーへお問い合わせください。</li> </ul>
<p>国際電話をかけたい</p>	<ul style="list-style-type: none"> <li>●電話番号の前に「010（国際電話識別番号）」を付けてダイヤルしてください。              ➔「010（国際電話識別番号）」— 国番号—相手先番号              &lt;事業者番号を付けるとき&gt;              0033等（事業者番号）—010（国際電話識別番号）—国番号—相手先番号              &lt;IP電話をお使いのとき&gt;              0000等（IP電話解除番号）—0033等（事業者番号）—010（国際電話識別番号）—国番号—相手先番号</li> </ul>



### 電話を受けられない

<p>電話をかけてきた相手には、話し中の音が聞こえる</p>	<ul style="list-style-type: none"> <li>●ナンバー・ディスプレイの契約をしていますか？              ➔契約をしているときは、ナンバー・ディスプレイの設定を「ON」にしてください。（99ページ）</li> <li>●電話回線が原因のときがあります。              ➔NTT故障係（局番なしの113）へ確認してください。</li> </ul>
<p>相手には「ブルルルル」と聞こえるが、本機には反応がない</p>	<ul style="list-style-type: none"> <li>●電話回線コードや電源プラグが抜けていませんか？              ➔抜けているときは、奥まで確実に差し込んでください。              （19ページ）</li> <li>●ADSLやISDNなどの通信機器を接続していませんか？              ➔通信機器の設定を確認してください。（本機を接続している端子に、着信の信号が流れるようにしてください。）</li> <li>●構内交換機に接続していませんか？              ➔ナンバー・ディスプレイの設定を「OFF」にしてください。              （99ページ）</li> <li>●外来ノイズ等が原因で誤動作している。              ➔電源プラグを電源コンセントから抜き、約5秒後にもう一度差し込んで確認してください。</li> </ul>

## 困っていることは？

## ここを確認します！ → 解決のしかた

## 電話を受けられない

呼び出し音が鳴らない	<ul style="list-style-type: none"> <li>● 呼び出し音の音量を「切」にしていますか？ → 呼び出し音の音量を調節してください。（29ページ）</li> <li>● 呼び出し音の鳴る回数を「ファクス専用」にしていますか？ → 「ベル回数/ファクスモード」の設定を「ファクス専用」以外にしてください。（42ページ）</li> <li>● おやすみモードに設定されていませんか？ → おやすみモードを解除してください。（89ページ）</li> </ul>
子機着信時、  を押しても呼び出し音が鳴り続ける	<ul style="list-style-type: none"> <li>● 同じ回線上に、コードレス子機付き電話機を接続していませんか？ → 他のコードレス子機付き電話機を外して確認してください。</li> <li>● 親機や子機の近くに、パソコンやOA機器、携帯電話の充電器など、強い電波や雑音を発生する機器がありませんか？ → 電気雑音の発生しやすい機器から離してお使いください。 → 親機の電源コードや充電器のACコード、電話回線コードを、他の通信機器の電源コードと一緒に束ねたり、同じ電源コンセントに接続しないでください。 → 機器の電源を切って改善されるときは、接続方法も含め装置のメーカーへお問い合わせください。</li> </ul>
子機で電話に出ると切れる	<ul style="list-style-type: none"> <li>● 親機や子機の近くに、パソコンやOA機器、携帯電話の充電器など、強い電波や雑音を発生する機器がありませんか？ → 電気雑音の発生しやすい機器から離してお使いください。 → 親機の電源コードや充電器のACコード、電話回線コードを、他の通信機器の電源コードと一緒に束ねたり、同じ電源コンセントに接続しないでください。 → 機器の電源を切って改善されるときは、接続方法も含め装置のメーカーへお問い合わせください。</li> <li>● 子機の呼び出し音が鳴らないうちに、電話に出ていませんか？ → 呼び出し音が鳴らないうちに子機を充電器から取り上げたときは、子機の  を押してください。</li> <li>● 日時表示が「1月1日 0:00」になっていませんか？ → 電池のプラグは、奥まで確実に差し込んでください。（21ページ） → 電池のプラグを差し込んででも直らないときは、新しい電池で確認してください。（162ページ）</li> </ul>
着信すると、すぐにファクスの受信に切りかわり、電話を受けられない	<ul style="list-style-type: none"> <li>● 呼び出し音の鳴る回数が少なくありませんか？ → 呼び出し音の鳴る回数を多くしてください。（42ページ）</li> <li>● 特定の人からの電話だけですか？ → てきちゅうコールの設定を解除してください。（104ページ）</li> </ul>
<ul style="list-style-type: none"> <li>● 特定の相手だけ、電話を受けることができない</li> <li>● 特定の相手だけ、親機または子機しか鳴らない</li> </ul>	<ul style="list-style-type: none"> <li>● 迷惑電話ガードや、てきちゅうコール、勧誘セールスガードを設定していませんか？ → 設定を解除してください。（104,107～109ページ）</li> </ul>

# 電話で困ったとき

## 困っていることは？      ここを確認します！ → 解決のしかた

### 電話を受けられない

呼び出し音が連続して鳴る	<ul style="list-style-type: none"> <li>●本機に他の通信機器（ターミナルアダプターや構内交換機など）を接続していませんか？ →通信機器の設定を確認してください。</li> </ul>
着信すると、すぐに留守番電話になる	<ul style="list-style-type: none"> <li>●留守番電話の呼び出し音の回数が少なくありませんか？ →留守番電話の呼び出し音の回数を多くしてください。（92ページ）</li> </ul>

### 通話中に困っていること

相手の声が聞き取りにくい	<ul style="list-style-type: none"> <li>●音量が小さくありませんか？ →音量を調節してください。（29,30ページ） ※直らないときは、「回線レベル設定」を変更してください。（146ページ）</li> </ul>
子機で通話中、約10秒ごとに「ピピッ」または「ピピピピピ」と鳴る	<ul style="list-style-type: none"> <li>●子機が充電不足をお知らせしています。 →子機を充電器に置いて充電してください。 いくら充電してもすぐに充電不足のお知らせ音が鳴るときは、電池を交換してください。（162ページ）</li> </ul>
子機で通話中に、雑音が入ったり通話が切れる	<ul style="list-style-type: none"> <li>●親機と離れすぎていませんか？ →離れすぎているときは、親機に近づけてください。 →親機のアンテナを立ててください。（19ページ）</li> <li>●親機や子機の近くに、パソコンやOA機器、携帯電話の充電器など、強い電波や雑音を発生する機器がありませんか？ →電気雑音の発生しやすい機器から離してお使いください。 →親機の電源コードや充電器のACコード、電話回線コードを、他の通信機器の電源コードと一緒に束ねたり、同じ電源コンセントに接続しないでください。 →機器の電源を切って改善されるときは、接続方法も含め装置のメーカーへお問い合わせください。</li> <li>●マンションなどの集合住宅にお住まいのとき、近隣で同時に電話を使われているときにおこる可能性があります。 →しばらく時間をおいてからかけ直してください。</li> <li>●コンクリート壁やトタン製の壁、金属製の扉がありませんか？ →内線通話をして、通話できる範囲を確認してください。</li> </ul>
<ul style="list-style-type: none"> <li>●キャッチホンに切りかえると電話が切れる</li> <li>●<small>消去</small>キャッチ<small>キャッチ</small>（子機は<small>キャッチ</small><small>消去</small>）を押してもキャッチホンに切りかわらない</li> </ul>	<ul style="list-style-type: none"> <li>●ご利用の通信機器（ターミナルアダプターや構内交換機など）が正しく切りかわっていないと思われます。 →通信機器（ターミナルアダプターや構内交換機など）のフッキング検出時間の調節などで使えることがありますので、通信機器の製造メーカーへお問い合わせください。</li> </ul>
キャッチホンサービスを受けているのに、キャッチホンの音がしない	<ul style="list-style-type: none"> <li>●キャッチホンの信号は、本機が出しているものではありません。 →NTTへお問い合わせください。 →他の通信機器（ターミナルアダプターや構内交換機など）をご利用のときは、通信機器の設定を確認してください。</li> </ul>



困っていることは？

ここを確認します！ → 解決のしかた

通話中に困っていること

<p>キャッチホンの信号が聞こえて いるのに、<sup>消去</sup>キャッチ（子機は<sup>消去</sup>キャッチ）を 押しても反応がない</p>	<ul style="list-style-type: none"> <li>●子機で通話しているのに、親機の<sup>消去</sup>キャッチを押していませんか？ →子機で通話中のときは、子機の<sup>消去</sup>キャッチを押して電話を切りかえてください。</li> </ul>
---	---

ドアホンで困っていること

<p>ドアホンの呼び出し音が鳴らない</p>	<ul style="list-style-type: none"> <li>●親機とターミナルボックス（TEL-T560）との接続に、6極2芯コードを使用していませんか？ →必ず当社のターミナルボックスに付属の6極6芯コードを使用してください。 ※6極2芯や6極4芯、または他メーカー専用の6芯コードでは、呼び出し音は鳴りません。</li> <li>●ドアホン接続の設定を「OFF」にしていますか？ →ドアホン接続の設定を「ON」にしてください。（157ページ）</li> <li>●デジタルコードレスターミナルボックス（TEL-T800）をお使いのとき、「ドアホン登録」が「登録なし」になっていませんか？ →必ず親機へ登録してください。（154ページ）</li> </ul>
<p>ドアホンの呼び出し音が鳴り続ける</p>	<ul style="list-style-type: none"> <li>●親機とターミナルボックス（TEL-T560）との接続に、当社指定以外の6極6芯コードを使用していませんか？ →必ず当社のターミナルボックスに付属の6極6芯コードを使用してください。</li> </ul>
<p>ドアホンを接続していないのに、 ドアホンの呼び出し音が鳴り続ける</p>	<ul style="list-style-type: none"> <li>●電話用コンセントと親機との接続に、6極4芯コードの電話回線コードを使用していませんか？ →本機に付属の電話回線コード（6極2芯コード）を使用してください。</li> <li>●ドアホン接続の設定を「ON」にしていますか？ →ドアホン接続の設定を「OFF」にしてください。（157ページ）</li> </ul>
<p>ドアホン通話中に、お互いの声が聞き取りにくい</p>	<ul style="list-style-type: none"> <li>●ターミナルボックスの「種類スイッチ」を確認してください。 →聞き取りやすい位置でお使いください。</li> </ul>
<p>ドアホン通話中の声の大きさを かえたい</p>	<ul style="list-style-type: none"> <li>●ターミナルボックスにある「送話音量スイッチ」と「受話音量スイッチ」で調節します。 →聞き取りやすい位置でお使いください。</li> </ul>
<p>ドアホンは鳴るが、通話ができない</p>	<ul style="list-style-type: none"> <li>●ターミナルボックスは、「TEL-T560」をお使いですか？ →「適用機種スイッチ」を「B」にしてください。</li> </ul>
<p>ADSL、ISDN回線、光回線を利用 していても接続できますか？</p>	<ul style="list-style-type: none"> <li>●はい、接続しても大丈夫です。 →接続を間違えないように注意してください。</li> </ul>

# コピーやファクスで困ったとき

記録紙がつまる、印刷ができないなど困ったときは、次の項目をお読みになり、解決してください。それでもなお解決できないときは、フリーコール番号 0088-22-8634（無料）へご連絡ください。上記番号をご利用できないときは、鳥取(0857)21-1026（有料）へおかけください。

困っていることは？

ここを確認します！ → 解決のしかた

## 原稿について

原稿が引き込まれない	<ul style="list-style-type: none"><li>●原稿を6枚以上セットしていませんか？ →一度にセットできる原稿の枚数は、5枚までです。 それ以上の原稿をセットしたいときは、1枚原稿が排出されるたびに、次の原稿を一番上に入れてください。</li><li>●原稿が厚すぎる、または小さすぎませんか？ →セットできる原稿の厚さや大きさを確認してください。 (72ページ)</li><li>●原稿がつまっていますか？ →つまった原稿を取り出してください。(124ページ)</li><li>●操作パネルが開いていませんか？ →操作パネルを閉め直してください。</li></ul>
原稿が斜めに引き込まれる	<ul style="list-style-type: none"><li>●原稿ガイドを原稿の幅に合わせていますか？ →原稿ガイドを原稿の幅に合わせてください。(71ページ) ※原稿が斜めに引き込まれたときは、原稿を取り出してもう一度セットし直してください。</li></ul>

## 記録紙について

<ul style="list-style-type: none"><li>●記録紙がつまる</li><li>●記録紙が送られない</li><li>●記録紙が重なって出てくる</li></ul>	<ul style="list-style-type: none"><li>●当社推奨の記録紙をお使いですか？ →当社推奨の記録紙（型名：FAX A4 × 100）をお使いください。 (147ページ)</li><li>●記録紙がつまっていますか？ →つまった記録紙を取り出してください。(125ページ)</li><li>●しわや折り目、カールのある記録紙、A4サイズより小さい記録紙、破れている記録紙をセットしていませんか？ →しわや折り目、カールのある記録紙、A4サイズより小さい記録紙、破れている記録紙はセットしないでください。</li><li>●記録紙をセットするときは、よくさばいていますか？ →記録紙はよくさばいてからセットしてください。(23ページ)</li><li>●記録紙排出口に記録紙が6枚以上たまっていませんか？ →記録紙排出口に記録紙をためないでください。 記録紙排出口に記録紙が6枚以上たまると、次に出てくる記録紙がつまる場合がありますので、その都度取り除いてください。</li><li>●記録紙のセット可能枚数を超過していませんか？ →記録紙は最大15枚までセットすることができます。</li><li>●インクリボンの交換や記録紙がつまったときなど、カバーを開けるときは、記録紙を取り出していますか？ →カバーを開けるときは、記録紙を一度取り出してください。</li></ul>
---	--

**困っていることは？**      **ここを確認します！ → 解決のしかた**

**印刷について**

印刷できない	<ul style="list-style-type: none"> <li>●インクリボンがなくなっていないですか？ →新しいインクリボンと交換してください。（129ページ）</li> <li>●当社指定のインクリボンをお使いですか？ →当社指定のインクリボンをお使いください。（147ページ） 品番：FXP-NSIR24C（セキュリティ強化タイプ）</li> </ul>
ファクスを受信しても印刷されない	<ul style="list-style-type: none"> <li>●自動印刷の設定を「OFF」にしていますか？ →自動印刷の設定を「ON」にしてください。（82ページ）</li> </ul>
印刷が白紙で出てくる	<ul style="list-style-type: none"> <li>●ファクスの相手が原稿の裏表を逆にしてしていると思われる。 →ファクスの相手に原稿のセットのしかたを確認依頼してください。</li> <li>●原稿の裏表を逆にしてしていると思われる。 →原稿の裏表と原稿のセットのしかたを確認してください。 (71ページ)</li> </ul>
コピーやファクス送信のときに左端または右端がかける	<ul style="list-style-type: none"> <li>●原稿ガイドを原稿の幅に合わせていますか？ →原稿ガイドを原稿の幅に合わせてください。（71ページ）</li> </ul>
特定の相手のみ白紙などが送られてくる	<ul style="list-style-type: none"> <li>●相手の原稿の読み取りに原因があると思われる。 →相手に確認してください。</li> </ul>
受信時、縮小をする	<ul style="list-style-type: none"> <li>●相手が、B5サイズ of 原稿を横向きにセットしていませんか？ →相手に、原稿ガイドをB5サイズに合わせて送信するように依頼してください。</li> </ul>
コピーやファクス送信の文字が薄い	<ul style="list-style-type: none"> <li>●画質の種類を「写真」に設定していませんか？ →画質の種類をかえてください。（73ページ）</li> <li>●原稿の文字を薄い鉛筆などで書いていませんか？ →濃い鉛筆やペンなどで書き直してください。</li> <li>●当社推奨の記録紙を使っていますか？ →当社推奨の記録紙をお使いください。（147ページ） 型名：FAX A4 × 100</li> </ul>

コピーやファクスで困ったとき

困ったとき

# コピーやファクスで困ったとき

## 困っていることは？      ここを確認します！ → 解決のしかた

### 送信・受信について

<p>通信結果を確認すると、「E-50」になる</p>	<ul style="list-style-type: none"> <li>●ADSLをご利用のとき、スプリッタやモデムを回線上から外して、ファクスの送信受信をお確かめください。              ➔スプリッタやモデムを回線上から外した状態で、ファクスの送信受信ができるときは、ADSLの製造メーカーへお問い合わせください。</li> <li>●自局名登録をしていますか？              ➔親機で自局名登録をしてください。（27ページ）              ※自局名登録がないと相手機が通信をやめてしまうことがあります。</li> </ul>
<p>親機の液晶ディスプレイに「受信中」と表示されない</p>	<ul style="list-style-type: none"> <li>●他の電話機を接続していませんか？              ➔他の電話機の留守番電話などが先に応答すると、ファクスを受けることはできません。同じ回線に他の電話機を接続しないでください。</li> <li>●ボイスワープを契約していませんか？              ➔ボイスワープの動作後にファクスを受信することはできません。お困りのときは、NTTへご相談ください。</li> <li>●電話に出たとき、ファクスの受信操作をしないまま電話を切っていますか？              ➔そのまま電話を切ると、ファクスを受信することはできません。必ずファクスの受信操作をしてください。（77ページ）</li> <li>●原稿をセットしていませんか？              ➔原稿をセットしているときは、ファクスを手動で受信することができません。原稿を取り除きファクスの受信操作をしてください。</li> <li>●メモリー残量がなくなっていないですか？              ➔不要な用件を消去してください。（87ページ）              ➔不要な自作応答メッセージを消去してください。（88ページ）              ➔インクリボンと記録紙をセットして、メモリー受信の内容を印刷してください。（79ページ）</li> </ul>
<p>送信中、ダイヤルした番号と違う番号（名前）が表示される</p>	<ul style="list-style-type: none"> <li>●送信中は、相手のファクシミリに登録されている番号、または名前が表示されます。              ➔相手に登録されている内容を確認してください。</li> </ul>
<p>ファクスが自動で受けられない（手動では受けられる）</p>	<ul style="list-style-type: none"> <li>●相手が自動送信している。              ➔相手に手動（通話後の送信）で送ってもらってください。              ➔呼び出し音の鳴る回数（時間）を10回（約30秒）以内に設定してください。（41,42ページ）              ※相手が自動送信でファクスを送ってくるときは、呼び出し音の鳴る回数（時間）を11回（約33秒）以上にすると受信できないことがあります。</li> <li>●呼び出し音の鳴る回数を「無限」にしていませんか？              ➔「ベル回数/ファクスモード」の設定を「ファクス優先」または「ファクス専用」にしてください。（41,42ページ）</li> <li>●印刷中ではありませんか？              ➔印刷中は、呼び出し音が鳴りファクスを自動で受けることができません。</li> </ul>

**困っていることは？**      **ここを確認します！ → 解決のしかた**

**送信・受信について**

<p>ファクスを受けるときは、呼び出し音を鳴らしたくない</p>	<ul style="list-style-type: none"> <li>● 電話の呼び出し音の鳴る回数を、「1回」～「15回」や「無限」にしていませんか？             <ul style="list-style-type: none"> <li>➔ 「ファクス優先」を選んでください。（42ページ）</li> </ul> </li> <li>（相手が自動送信でファクスを送るときは、呼び出し音を鳴らさずファクスを受信し、電話がかかってきたときは、呼び出し音を鳴らします。）</li> <li>※ただし、電話の相手には、呼び出し音が聞こえたときから電話料金がかかります。</li> </ul>
<p>ファクスを受けるときは、呼び出し音を鳴らさない設定をしているのに呼び出し音が鳴る</p>	<ul style="list-style-type: none"> <li>● 留守番電話に設定していませんか？             <ul style="list-style-type: none"> <li>➔ 留守番電話を解除してください。（83ページ）</li> </ul> </li> <li>● メモリー残量がなくなっていないですか？             <ul style="list-style-type: none"> <li>➔ 不要な用件を消去してください。（87ページ）</li> <li>➔ 不要な自作応答メッセージを消去してください。（88ページ）</li> <li>➔ インクリボンと記録紙をセットして、メモリー受信の内容を印刷してください。（79ページ）</li> </ul> </li> <li>● 印刷中ではありませんか？             <ul style="list-style-type: none"> <li>➔ 印刷中は、呼び出し音が鳴りファクスを自動で受けることができません。</li> <li>電話に出てファクスの音が聞こえたときは、<span style="border: 1px solid black; padding: 2px;">ストップ</span>を押して印刷を中止し、記録紙が排出された後でファクスの受信操作をしてください。（77ページ）</li> </ul> </li> </ul>
<p>送信したときに時間がかかる</p>	<ul style="list-style-type: none"> <li>● 画質の種類を「写真」にしていませんか？             <ul style="list-style-type: none"> <li>➔ 画質の種類をかえてください。（73ページ）</li> </ul> </li> <li>● 原稿に文字が多いなど、黒い部分が多いですか？</li> <li>● 原稿の表面から、裏面の文字が見えますか？             <ul style="list-style-type: none"> <li>➔ このような原稿のときは、時間がかかります。</li> </ul> </li> </ul>

コピーやファクスで困ったとき

困ったとき

# 留守番電話で困ったとき

用件の録音ができないなど、困ったときは、次の項目をお読みになり、解決してください。  
それでもなお解決できないときは、フリーコール番号 0088-22-8634（無料）へご連絡ください。  
上記番号をご利用できないときは、鳥取(0857)21-1026（有料）へおかけください。

困っていることは？	ここを確認します！ → 解決のしかた
<p>通録 留守 は点灯するが、固定応答メッセージが流れない</p> <ul style="list-style-type: none"> <li>• 用件が録音できない</li> <li>• 自作応答メッセージが録音できない</li> <li>• 応答メッセージが応答専用になっている</li> <li>• 自作応答メッセージを録音したが、固定応答メッセージしか流れない</li> </ul>	<ul style="list-style-type: none"> <li>● 自作応答メッセージを無言で録音していませんか？ ➔ 自作応答メッセージを消去してください。（88ページ）</li> <li>● メモリー残量がなくなっていないですか？ ➔ 不要な用件を消去してください。（87ページ） ➔ 不要な自作応答メッセージを消去してください。（88ページ） ➔ インクリボンと記録紙をセットして、メモリー受信の内容を印刷してください。（79ページ）</li> <li>● 用件の録音時間の設定を「応答専用」にしていませんか？ ➔ 用件の録音時間の設定を「自動」または「30秒」にしてください。（91ページ）</li> <li>● 録音件数がいっぱいになっていませんか？ ➔ 不要な用件を消去してください。（87ページ）</li> </ul>
<p>ゲキタイ 再生 が点滅している</p>	<ul style="list-style-type: none"> <li>● 新しい用件が録音されていませんか？ ➔ 用件を再生してください。（85ページ） ランプを消灯したいときは、用件をすべて消してください。（一度消した用件は、再度聞くことはできません。）</li> </ul>
<p>用件転送ができない</p>	<ul style="list-style-type: none"> <li>● 暗証番号を登録していますか？ ➔ 暗証番号を登録してください。（94ページ）</li> <li>● 転送先の電話番号を登録していますか？ ➔ 転送先の電話番号を登録してください。（96ページ）</li> <li>● 用件転送機能の設定を「OFF」にしていませんか？ ➔ 用件転送機能の設定を「ON」にしてください。（96ページ）</li> <li>● 転送先の電話番号に、本機から電話がつながりますか？ ➔ 電話が繋がらないと用件転送できません。</li> <li>● おやすみモードに設定されていませんか？ ➔ おやすみモードを解除してください。（89ページ）</li> </ul>
<p>外出先からのリモート操作ができない</p>	<ul style="list-style-type: none"> <li>● 暗証番号は登録していますか？ ➔ 暗証番号を登録してください。（94ページ）</li> <li>● 外出先の電話機からトーン信号（ピッポッパ音）が出ていますか？ ➔ トーン信号の出る電話機を使ってください。</li> <li>● リモート操作をする電話機は、公衆電話ですか？</li> <li>● ボタンを早く押していませんか？ ➔ ゆっくり押してください。</li> <li>● リモート操作をする電話機は、携帯電話ですか？ ➔ ダイヤルボタンの[*]を押すとき、長く押すと携帯電話のモードに入ることがあります。長く押さないでください。</li> </ul>

# ナンバー・ディスプレイで困ったとき

電話番号が表示されないなど、困ったときは、次の項目をお読みになり、解決してください。それでもなお解決できないときは、フリーコール番号 0088-22-8634（無料）へご連絡ください。上記番号をご利用できないときは、鳥取(0857)21-1026（有料）へおかけください。

困っていることは？	ここを確認します！ → 解決のしかた
ナンバー・ディスプレイを契約しているのに、電話番号が表示されない	<ul style="list-style-type: none"> <li>●ナンバー・ディスプレイの設定を「OFF」にしていませんか？</li> <li>●ナンバー・ディスプレイの自動設定ができなかった。 →ナンバー・ディスプレイの設定を「ON」にしてください。 (99ページ)</li> <li>●1つの回線上に、他の電話機を接続していませんか？ →1つの回線を2つ以上に分けて、他の電話機を並列に接続（ブランチ接続）しないでください。(20ページ)</li> <li>●相手がIP番号でかけてきたときだけですか？ →ADSLのナンバー・ディスプレイ契約を確認してください。</li> </ul>
キャッチホン・ディスプレイを契約しているのに、電話番号が表示されない	<ul style="list-style-type: none"> <li>●キャッチホン・ディスプレイの設定を「OFF」にしていませんか？ →キャッチホン・ディスプレイの設定を「ON」にしてください。 (116ページ)</li> </ul>
相手は電話番号を通知してかけてきているが、表示圏外または非通知と表示される	<ul style="list-style-type: none"> <li>●ISDN回線ですか？ →NTTとナンバー・ディスプレイの契約をしていないとき、デジタル回線からの電話だけ番号は表示されます。</li> </ul>
相手が非通知で電話をかけてきているが、表示圏外と表示される	<ul style="list-style-type: none"> <li>●ISDN回線ですか？ →ターミナルアダプターの設定を確認してください。</li> </ul>
<ul style="list-style-type: none"> <li>・てきちゅうコールの設定画面が出てこない</li> <li>・すき・すきコールの設定画面が出てこない</li> <li>・キャッチホン・ディスプレイの設定ができない</li> <li>・迷惑電話ガードの設定ができない</li> <li>・勧誘セールスガードの設定ができない</li> <li>・非通知ボイスの設定ができない</li> <li>・おやすみ特別番号の設定ができない</li> </ul>	<ul style="list-style-type: none"> <li>●ナンバー・ディスプレイの設定を「OFF」にしていませんか？ →ナンバー・ディスプレイの設定を「ON」にしてください。 (99ページ)</li> </ul>

ナンバー・ディスプレイで困ったとき

困ったとき

# その他で困ったとき

カバーが閉まらない、子機が充電できないなど、困ったときは、次の項目をお読みになり、解決してください。

それでもなお解決できないときは、フリーコール番号 0088-22-8634 (無料) へご連絡ください。上記番号をご利用できないときは、鳥取(0857)21-1026 (有料) へおかけください。

困っていることは？	ここを確認します！ → 解決のしかた
光ファイバーケーブル、ADSLに接続しても大丈夫ですか？	<ul style="list-style-type: none"> <li>●はい、接続しても大丈夫です。</li> <li>➔接続方法を間違えないようにご注意ください。(159,160ページ)</li> <li>※ADSL装置などにブランチ接続しないでください。電話をかけられない、ファクスの送受信に影響を与えることがあります。</li> </ul>
カバーが閉まらない	<ul style="list-style-type: none"> <li>●インクリボンは正しく入っていますか？</li> <li>➔インクリボンを正しく取り付けてください。(129ページ)</li> </ul>
<p style="text-align: center;">通録      グキタイ</p> <p>親機の <span style="border: 1px solid black; border-radius: 50%; padding: 2px;">留守</span> や <span style="border: 1px solid black; border-radius: 50%; padding: 2px;">再生</span> が点滅し 液晶ディスプレイに機能説明が表示され、ボイスが流れる</p>	<ul style="list-style-type: none"> <li>●親機の回線差込口に電話回線コードを差し込んでいますか？</li> <li>●受話器を取り上げたとき、「ツー」と音がしますか？</li> <li>●回線上に他の通信機器（ターミナルアダプターや構内交換機など）を接続していますか？</li> <li>➔電話回線コードを差し込んでください。(19ページ)</li> <li>すでに電話回線コードを差し込んでいるときは、もう一度差し込み直してください。</li> <li>➔ <span style="border: 1px solid black; border-radius: 5px; padding: 2px;">ストップ</span> を押したあと、電話回線の種別を調べて、契約の電話回線の種別に合わせてください。(25ページ)</li> <li>➔電話をかけることもできないときは、NTT故障係へお問い合わせください。</li> </ul>
どのボタンを押しても動かない	<ul style="list-style-type: none"> <li>●使用中に強い外来ノイズ（衝撃、過大な静電気、または落雷による電源電圧の異常など）を受けたりすると、誤動作することがあります。</li> <li>➔親機の電源プラグを電源コンセントから抜き、約5秒たってからもう一度差し込んでください。</li> <li>※電源プラグを抜いても、設定・登録した内容はそのまま残ります。</li> <li>➔子機の電池を取り外し、もう一度入れてください。</li> <li>※電池を抜いても、設定・登録した内容はそのまま残りますが、日付時刻はお買い上げ時の設定に戻ります。</li> <li>日付時刻を合わせるには、26ページをご覧ください。</li> </ul>
<ul style="list-style-type: none"> <li>●子機が充電できない</li> <li>●子機を充電中、何も操作していないのに「ピピッ、ピピッ…」と鳴る</li> </ul>	<ul style="list-style-type: none"> <li>●電池のプラグが外れていませんか？</li> <li>➔プラグは奥まで確実に差し込んでください。(21ページ)</li> <li>●電源プラグが外れていませんか？</li> <li>➔電源プラグは電源コンセントへ奥まで確実に差し込んでください。(21ページ)</li> <li>●充電器をテレビ、スピーカーなどの電磁波や磁力を出すものの近くに置いていませんか？</li> <li>➔電磁波や磁力を出すものから離して置いてください。</li> </ul>
ときどき「グー」という音が聞こえる	<ul style="list-style-type: none"> <li>●1日、1回（午前10時頃）鳴っている。</li> <li>➔親機が動作チェックをしている音です。故障ではありませんので、そのままお使いください。</li> </ul>



困っていることは？	ここを確認します！ → 解決のしかた
親機が温かい	<ul style="list-style-type: none"> <li>●記録ヘッドなどが温かい。（10ページ）            →故障ではありませんので、そのままお使いください。            なお、さわれないほど熱いときは、電源プラグを抜いて使用を中止し、お買いあげ時の販売店へ相談してください。</li> </ul>
<ul style="list-style-type: none"> <li>●親機が「ピピピピ」と鳴り使えない</li> <li>●子機が「ピピピピピ」と鳴り使えない</li> </ul>	<ul style="list-style-type: none"> <li>●キーロックが設定されていませんか？            →キーロックを解除してください。（50ページ）</li> </ul>
親機の液晶ディスプレイに「子機 着信中」と表示され親機が使えない	<ul style="list-style-type: none"> <li>●てきちゅうコールの設定（104ページ）で、呼び出し先を子機にした相手から電話がかかっている。</li> <li>●モデムダイヤルインの設定（120ページ）で、子機専用の番号に電話がかかっている。            →子機で電話が終わるまでお待ちください。</li> </ul>

# 無線チャンネル設定を変更する

無線LAN機器を使用している環境で、声が途切れるなど通話状況がよくないときや、無線LAN機器の動作に影響を与えているときは、無線チャンネル設定を変更すると改善されることがあります。

【お買いあげ時は、「モード2」】

## 親機で操作

1

待受表示中に



を押す

2



の▼または▲を押して

「無線チャンネル設定」を選ぶ

3



を押す

4



の▼または▲を押して

モードを選ぶ

「モード0」「モード1」「モード2」

「モード3」の中から選びます。

5



を押す

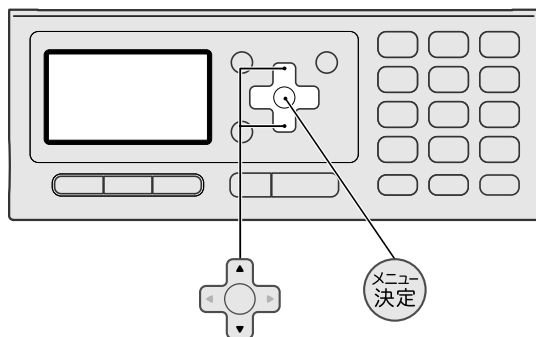





# 回線レベル設定を変更する

音量を調節しても、声が大きすぎたり小さすぎたりして聞き取りにくいときは、回線レベル設定を変更すると改善されることがあります。

【お買いあげ時は、「標準」】

## 親機で操作

- 1** 待受表示中に  
メニュー決定 を押す
- 2**  の▼または▲を押して  
「回線レベル設定」を選ぶ
- 3**  を押す
- 4**  の▼または▲を押して  
設定を選ぶ  
  
標準 : お買いあげ時の設定  
大きく : 声を大きくする  
小さく : 声を小さくする
- 5**  を押す

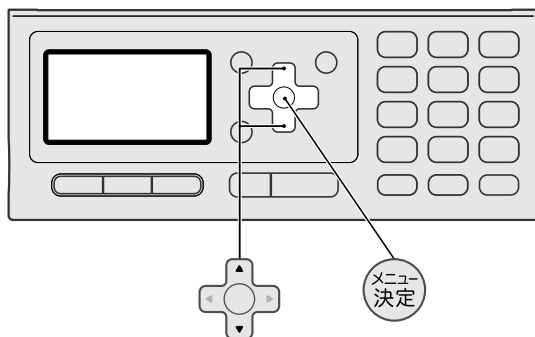

# 別売品について

別売品として次のものを用意しています。本機を長い間お使いいただくためにも、当社推奨品をお使いください。別売品のご注文については、お買いあげの販売店、または三洋電機サービス株式会社へお申し付けください。価格などは予告なく変更することがあります。

※生産中止などにより、使用できる品番が異なることがあります。ご了承ください。

## お買いあげの販売店へ

品名	品番	メーカー希望小売価格
FAX機能付電話機（スリムタイプ）／デジタルコードレス留守番電話機用子機	TEL-SMJ1	11,000円（税抜 10,476円）
子機用充電器	TEL-CHMJ1	3,150円（税抜 3,000円）
インクリボン（24m）	FXP-NSIR24C	1,260円（税抜 1,200円）
スタンダードドアホン	TEL-D22S	4,725円（税抜 4,500円）
デジタルコードレスターミナルボックス	TEL-T800	13,650円（税抜 13,000円）
ターミナルボックス	TEL-T560	10,500円（税抜 10,000円）
ドアホンセット ドアホン（TEL-D22S）とターミナルボックス（TEL-T560）のセット	TEL-TD562	15,225円（税抜 14,500円）

## お買いあげの販売店、または三洋電機サービス株式会社（175ページ）へ

品名	部品コード	メーカー希望小売価格
子機用電池	661 119 3148	1,890円（税抜 1,800円）
	661 121 8025	1,890円（税抜 1,800円）
壁掛け取り付け金具（子機用） （壁掛け取り付け金具用ネジ付き）	661 162 8268	420円（税抜 400円）
ターミナルボックス接続コード（5m）	632 621 3780	1,680円（税抜 1,600円）

### 記録紙について

- 次の記録紙をお使いください。  
オーバーコートなど表面処理をしていない普通紙（コピー用紙）  
サイズ：A4  
厚さ：0.08mm～0.1mm  
（500枚包でおおよそ40mm～50mmの厚さ）
- より鮮明な印刷品質をお求めのときは、次の記録紙をおすすめします。  
FUJIFILM ファクス用普通紙  
（熱転写用紙、A4サイズ×100枚）  
型名：FAX A4 × 100

※記録紙は、メーカーによって印刷品質や給紙性能が異なります。

### 増設子機について

- 本機に増設できる子機は「TEL-SMJ1」です。他の子機を増設することはできません。
- 増設可能台数は、付属の子機と合わせて最大4台までです。
- 本体生産終了後、2年で生産は終了致します。以後在庫限りとしています。

# お手入れについて

## 親機と子機のお手入れ

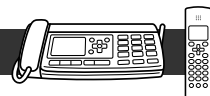

柔らかい布でふいてください。

汚れがひどいときは、布に水を含ませ、固くしぼってからふきとってください。

※お手入れの前に、電源プラグを電源コンセントから抜いてください。

ベンジン、シンナー、アルコール、油類、化粧品、洗剤などは、表面の仕上げをいためますので使用しないでください。

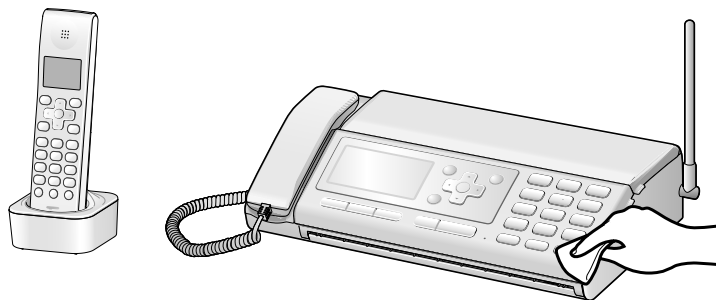

## 親機内部のお手入れ

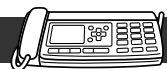

原稿送りローラー（白色）と読み取り部（ガラス面）が汚れると、コピーした記録紙や相手の受信記録紙に縦線が入ったりすることがあります。

定期的に、原稿送りローラー（白色）と読み取り部（ガラス面）をふいてください。

詳しくは、127ページをご覧ください。

原稿送りローラー（白色）  
パネルセンサーを押して、  
水を含ませて固くしぼった布で、  
ローラーをふきます。  
※パネルセンサーを押すと、  
原稿送りローラー（白色）が  
回転します。

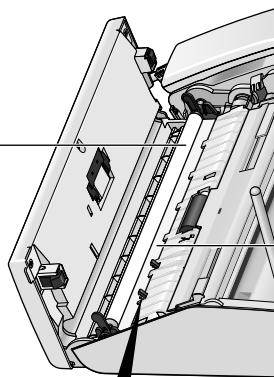

読み取り部（ガラス面）  
乾いた布や綿棒でふきます。



パネルセンサー

# 子機増設（親機への登録）のしかた

増設子機は、ご使用前に親機の番号（ID番号）登録が必要です。  
下記の操作手順で子機へ親機の番号（ID番号）登録をしてください。  
※増設子機は、親機への登録をしないと使用できません。

## 登録をする前の準備

- 1 増設子機を30分以上充電する
- 2 親機の電源が入っていることを確認する
- 3 増設子機を充電器から取り上げ **切** を押す
- 4 親機と増設子機を並べる

## 親機での操作



1 待受表示中に  
**メニュー決定** を押す

2  の▼または▲を押して  
「子機登録」を選ぶ

増設可能台数が表示されます。

子機登録  
残り：3台  
[▼] [▲]：選択

3 **メニュー決定** を押す

4桁の数字が表示されます。

0828を子機の  
ダイヤルボタンで  
入力してください

## 子機での操作



子機の液晶ディスプレイの表示によって  
手順が異なります

- 「親機 電波圏外」と表示  
手順 **4** から操作をします。
- 「親機に 登録されていません」と表示  
手順 **6** から操作をします。

4 **メニュー決定** を押す

5  の▼または▲を押して  
「子機登録」を選ぶ

6 **メニュー決定** を2回押す

親機に  
表示された  
数字を入力

7 手順 **3** で、親機に表示されて  
いる4桁の数字を  
ダイヤルボタンで入力する

通信中  
>>>> → 子機登録  
子機 2  
登録しました

親機、子機が「ピー」と鳴り、登録が完了します。





## メモ

## ●操作を間違えたときや「ピピピピ」と鳴ったときは

最初から操作をやり直します。

## ●子機の登録をすべて消すには（親機で操作）

1  を押す

2  の▼または▲を押して  
「子機登録抹消」を選ぶ

3  を3回押す

子機の登録がすべて消え、子機の液晶ディスプレイに「親機に 登録されていません」と表示されます。

もう一度子機を使用するときは、すべての子機の登録操作が必要です。

※ターミナルボックス「TEL-T800」を使用しているときは、ドアホンの登録も消えます。もう一度ターミナルボックスの登録操作をしてください。（154ページ）

※子機の登録をすべて消すと、子機の名前登録（28ページ）は消されます。



## お知らせ

- 電気雑音の影響を受けると子機登録ができないことがありますので、雑音源から離れて操作をしたり、無線チャンネル設定（145ページ）を変更してください。
- 子機の内線番号は自動的に振り分けられます。

# ドアホンを接続する

ドアホンを接続してお使いになるときは、別売のドアホン（TEL-D22S）と、当社専用のターミナルボックス（TEL-T560またはTEL-T800）が必要です。

※「TEL-T550」を使用しているときは、そのまま使用することができます。

ドアホンやターミナルボックスと親機を接続しているコードもそのまま使用してください。

## 接続できるドアホンについて

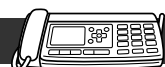

現在お使いのドアホンが次の機種の場合は、ターミナルボックス（TEL-T560またはTEL-T800）と接続できます。

※夜間表示灯は点灯しません。

メーカー名	機種名
サンヨー	TEL-D21S TEL-D22S
アイホン	IE-CA IE-RA IE-TAS IF-DA IF-DAW
東芝ライテック	HTU-D HTUA-D
パナソニック モバイル コミュニケーションズ	VF-522 VF-523D VF-523U VL-568KA VL-568S VL-568U VL-569 VL-581D VL-582A VL-584D VL-585D VL-586P VL-587P VL-593 VL-594A
パナソニック電工	EJ-102 EJ-503A



### メモ

- ドアホンについて困ったときは（136ページ）
- ドアホン、ターミナルボックスのご注文について  
お買いあげの販売店にお申し付けください。  
（147ページ）



### お知らせ

- 接続について詳しくは、ドアホンおよびターミナルボックスの取扱説明書をご覧ください。
- 上表以外の他社のドアホンでも、電気特性が無極性2線式でインピーダンス100Ωまたは600Ωであれば接続できます。
- ADSL・ISDN回線・光回線を利用しているときは  
ドアホンを接続しても、ADSL、ISDN回線、光回線に影響を及ぼすことはありません。
- 留守番電話に設定したときは  
ドアホンから呼び出されても、防犯上の理由により  
応答メッセージは流れません。



TEL-T560とTEL-D22Sを接続する

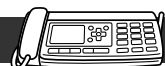

本機に付属の電話回線コード【6極2芯】を使って、電話用コンセントとターミナルボックスを接続し、ターミナルボックスに付属のコード【6極6芯】を使って、親機とターミナルボックスを接続します。

接続方法について詳しくは、TEL-T560の取扱説明書をご覧ください。

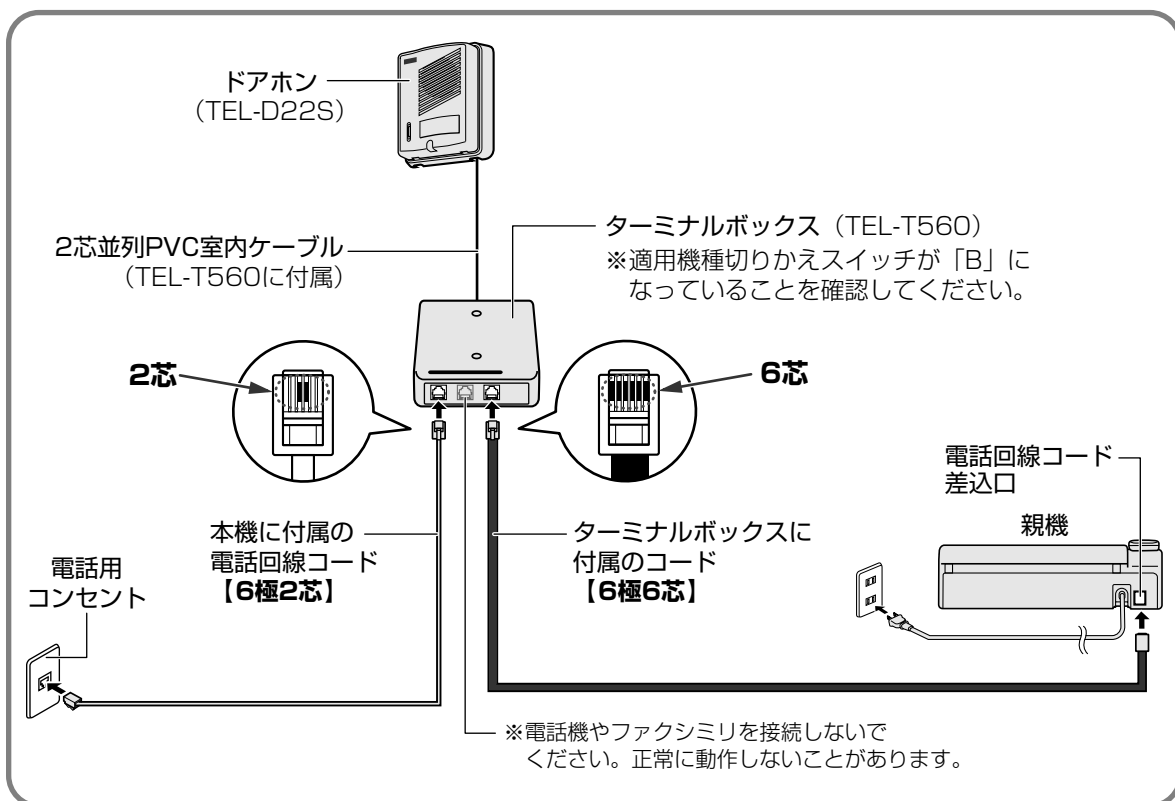

お知らせ

- 接続できるターミナルボックスの台数は1台です。
- 接続できるドアホンの台数は2台です。
- 使用するターミナルボックスをTEL-T800からTEL-T560にかえたときは、必ずドアホンの登録を消してください。(150ページ)
- ターミナルボックス (TEL-T560) に付属の6極6芯コードは2mです。  
別売品の5mの6極6芯コードは、三洋電機サービス株式会社にお申し付けください。(175ページ)

ドアホンを接続する

ご参考

次ページへつづく→

# ドアホンを接続する

## TEL-T800とTEL-D22Sを接続する

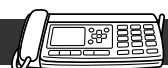

ターミナルボックスを親機に登録（154ページ）したあと、使用することができます。  
親機とターミナルボックス間の配線は不要です。  
接続方法について詳しくは、TEL-T800の取扱説明書をご覧ください。

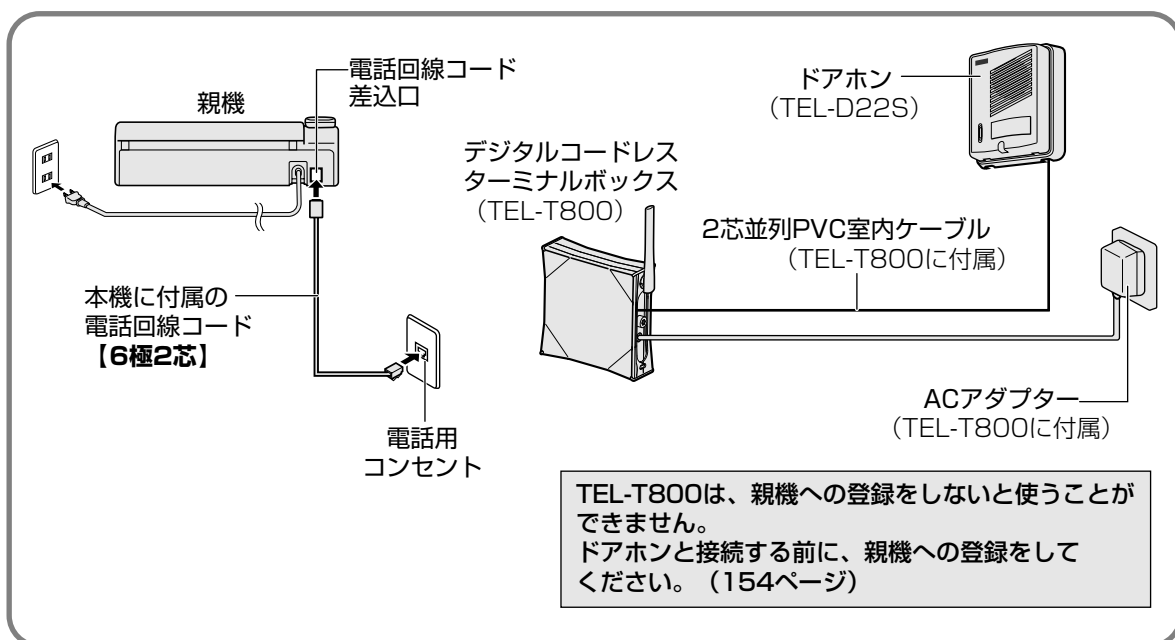

※親機とターミナルボックス間の電波の届く距離は、周囲の環境によって異なりますが半径約100mです。  
コンクリート壁やトタン製の壁、金属製の扉などによって距離が短くなることがあります。  
お使いになる前に利用範囲をお確かめください。



### お知らせ

- 接続できるターミナルボックスの台数は1台です。
- 接続できるドアホンの台数は2台です。

■TEL-T800（デジタルコードレスターミナルボックス）を親機へ登録する

登録をする前の準備

- 1 ターミナルボックスのカバーを開ける
- 2 ターミナルボックスに付属のACアダプターを接続する  
※カバーの開けかた、ACアダプターの接続について詳しくは、ターミナルボックスの取扱説明書をご覧ください。

親機で操作

- 1 待受表示中に  
 **を押す**

---

- 2  の▼または▲を押して  
**「ドアホン登録」を選ぶ**  

---

- 3  **を押す**  

---

- 4 ターミナルボックス（TEL-T800）の  
 **登録 を2秒以上押す**  
 ターミナルボックスの電源ランプが、遅い点滅から早い点滅に変わります。登録を完了すると、電源ランプの点滅が点灯になり、親機が「ピー」と鳴ります。



ターミナルボックスのACアダプターを電源コンセントから抜いて、ターミナルボックスに付属のケーブルを接続してください。接続方法について詳しくは、ターミナルボックスの取扱説明書をご覧ください。

 **メモ**

- 操作を間違えたときや「ピピピピ」と鳴ったときは最初から操作をやり直します。
- ドアホンの登録を消すには**  
150ページ「●子機の登録をすべて消すには」でドアホンの登録を消すことができます。子機の登録もすべて消えますので、子機を使用するときは、すべての子機の登録操作が必要です。（149ページ）

 **お知らせ**

- 電気雑音の影響を受けると、登録できないことがありますので、雑音源から離れて操作をしてください。
- 使用するターミナルボックスを「TEL-T800」から「TEL-T560」にかえたときは、必ずドアホンの登録を消してください。（150ページ）

# ドアホンを利用する

## 親機でドアホンに应答する

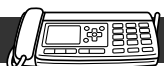

1

ドアホンの呼び出し音が鳴ったら  
「ドアホン着信」と表示中に

**受話器を取り上げる**

 を押すとテブラ通話になります。

2

**ドアホンの相手と話をする**

3

話が終わったら**受話器を戻す**

●テブラ通話のときは  を押します。

## 子機でドアホンに应答する



1

ドアホンの呼び出し音が鳴ったら  
「ドアホン着信」と表示中に

**充電器から取り上げる、または**

 **を押す**

 を押すとテブラ通話になります。

2

**ドアホンの相手と話をする**

3

話が終わったら

 **を押す、または  
充電器に戻す**

### ドアホンの呼び出し音について

ドアホンを2台接続したときは、呼び出し音により  
どちらから呼び出されたか分かります。

<ドアホン1から呼び出されたときは>

「ピンポン ピンポン」

<ドアホン2から呼び出されたときは>

「ピンポン ピンポン ピンポン ピンポン」



### メモ

●呼び出し音の種類をかえるには (31,32ページ)



●ドアホン通話時に声が聞き取りにくいときは

ターミナルボックスにある「送話音量スイッチ」  
や「受話音量スイッチ」を変更します。

●ドアホン通話中に電話を受けるには

<親機>

外線の呼び出し音が聞こえたら、受話器を戻し  
もう一度取り上げます。

●テブラ通話のときは、 を押し、もう一度  
 を押します。

<子機>

外線の呼び出し音が聞こえたら、 を押します。

ドアホン通話は終了され、電話の相手と話ができ  
ます。



### お知らせ

●留守番電話に設定しているときは、ドアホンから  
呼び出されても、防犯上の理由により応答メッセ  
ージは流れません。

●おやすみモードを設定しているときは、ドアホン  
の呼び出し音は鳴りません。

親機で通話中に応答する

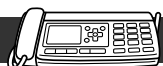

外線通話中・内線通話中に、ドアホンの呼び出しボタンが押されると、呼び出し音が聞こえ、ドアホンからは「ピンポン」と鳴ります。

1

ドアホンの呼び出し音が聞こえたら  
30秒以内に

**受話器を戻し、ドアホンの  
呼び出し音が鳴ったら、  
もう一度取り上げる**

- テブラ通話のときは、 を押し、  
もう一度 を押します。

通話は終了され、ドアホンの相手と話が  
できます。

子機で通話中に応答する



外線通話中・内線通話中・子機間通話中に、  
ドアホンの呼び出しボタンが押されると、呼び  
出し音が聞こえ、ドアホンからは「ピンポン」  
と鳴ります。

1

ドアホンの呼び出し音が聞こえたら  
30秒以内に

を押し、ドアホンの  
呼び出し音が鳴ったら、

を押す

通話は終了され、ドアホンの相手と話が  
できます。



メモ

● ドアホンの相手ともう一度話したいときは

<親機>

- 1 待受表示中に を押し、  
 (ドアホン1)、または (ドアホン2)  
を押す
- 2 マイクに向かって呼びかける  
受話器を取り上げると、耳に当てた通話に  
なります。
- 3 話が終わったら、  
内線/文字  
 を押す、または受話器を戻す

<子機>

- 1 待受表示中に を押し、  
内線/文字  
 (ドアホン1)、または (ドアホン2)  
を押す
- 2 マイクに向かって呼びかける
- 3 話が終わったら、  
 を押す、または充電器に戻す



お知らせ

- 外線通話中に呼び出されたときは、外線の相手と  
電話をつないだままドアホンに応答することは  
できません。

# ドアホン接続の設定をする

ドアホンを使わなくなったときは、下記の手順で設定を「OFF」にしてください。

【お買いあげ時は、「ON」】

## 親機で操作

1

待受表示中に



を押す

2



の▼または▲を押して

「ドアホン接続」を選ぶ

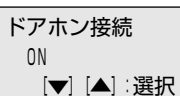

3



を押す

4



の▼または▲を押して

ドアホン接続の設定を選ぶ

ON : ドアホンを接続する

OFF : ドアホンを接続しない

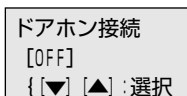

5



を押す

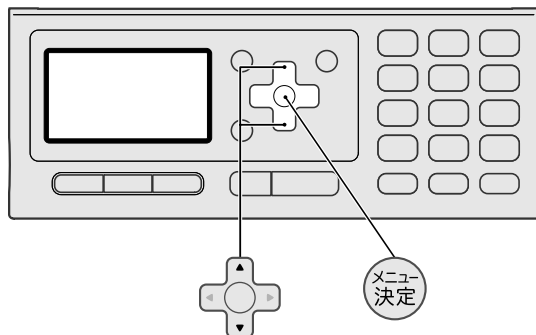

# 構内交換機に接続して使う

一般のご家庭でお使いのときは、この項目は必要ありません。

## 外線に電話をかけるとき

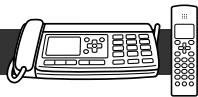

親機・子機で操作

1 待受表示中に  
ダイヤルボタンで外線につなぐ  
番号（0<sup>わ</sup> や 9<sup>ら</sup> WXYZ）を押す

2 親機は を押す  
子機は を押す

発信音「ツ」が聞こえるまでの待ち時間（ポーズ）を自動的に取ります。  
（1回押すと約3秒、2回押すと約6秒）

3 ダイヤルボタンで  
相手の電話番号を押す

4 親機は受話器を取り上げる  
子機は充電器から取り上げる

## かかってきた電話を 他へまわすとき

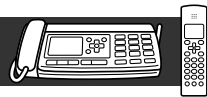

親機・子機で操作

1 通話中に  
親機は を押す  
子機は を押す

電話の相手には、保留メロディーが  
流れます。

2 ダイヤルボタンで  
転送先の番号を押す

●転送先が出ないときは、（子機は  
）を押します。  
電話の相手に戻ります。

3 転送先が出たら  
電話をまわすことを伝え  
電話を切る



## お知らせ

- 構内交換機の種類によっては、（子機は ）  
が使えないことがあります。  
構内交換機のフッキング検出時間の調節などで改  
善されることがあります。構内交換機の保守業者  
へお問い合わせください。

# いろいろな接続について

## ADSLをご利用のときは

ADSLを利用してインターネットやパソコン通信をするときは、ADSL接続事業者と「電話共有型（タイプ1）」の契約が必要です。ご利用にあたっては、「ADSLモデム」の機器が別途必要です。

※ADSLモデムの種類によっては、スプリッタが必要な場合があります。

詳しくは、ADSLモデムの取扱説明書をご覧ください。

### <接続例>

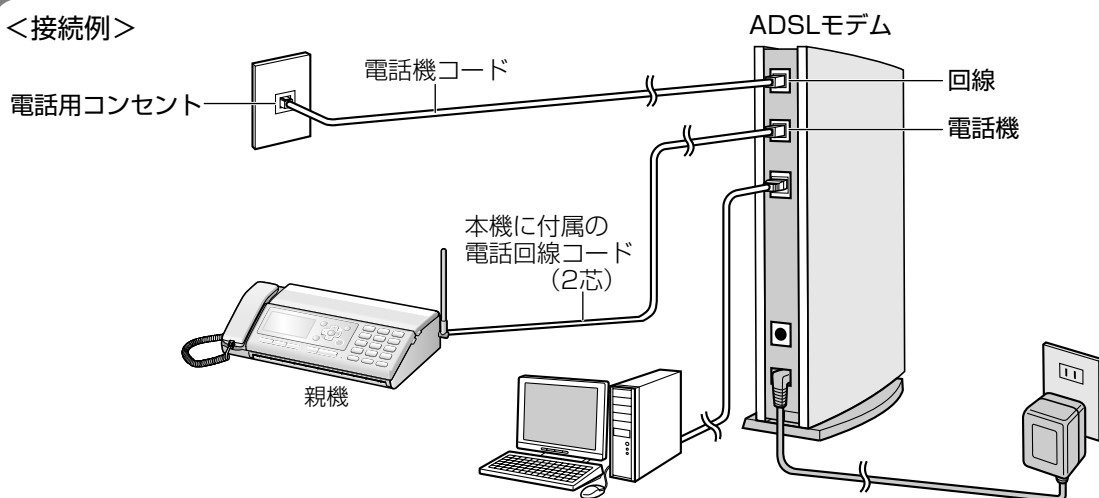

※機器構成と各名称は対応サービスにより異なります。  
詳しくは、ADSLモデムの取扱説明書をご覧ください。

## 光回線をご利用のときは

詳しくは、ブロードバンドルータの取扱説明書をご覧ください。

### <接続例>

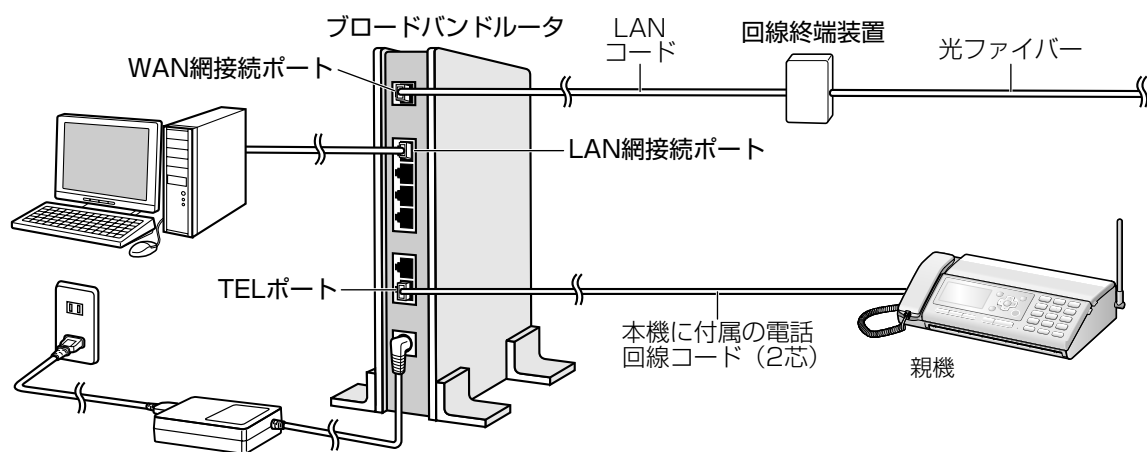

※機器構成と各名称は対応サービスにより異なります。  
詳しくは、ブロードバンドルータの取扱説明書をご覧ください。



## ISDN回線をご利用のときは

ISDN回線を利用してインターネットやパソコン通信をするときは、NTTのISDN回線（INSネット64）の契約が必要です。

ご利用にあたっては、「ISDNターミナルアダプター(TA)」が別途必要です。

※ターミナルアダプター(TA)の種類によっては、デジタルサービスユニット(DSU)が必要になります。

詳しくは、ターミナルアダプター(TA)の取扱説明書をご覧ください。

### <接続例>

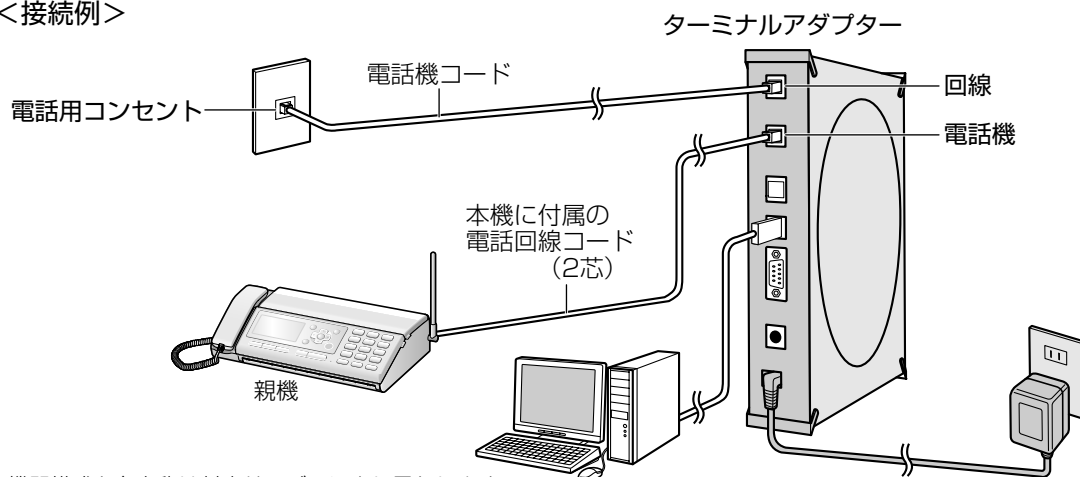

※機器構成と各名称は対応サービスにより異なります。  
詳しくは、ターミナルアダプター (TA) の取扱説明書をご覧ください。

### メモ

#### ●NTTの特番（117,177,0120など）の電話がかかけられないときは

ADSLモデムやターミナルアダプター（TA）、ブロードバンドルータの種類によっては、電話回線の種別の自動設定が正しくできないことがあります。こんなときは、電話回線の種別を合わせてください。（25ページ）

### お知らせ

- 電話番号が通知されないときは、ご契約の通信事業者へお問い合わせください。
- 電話をかけることができない番号があるときは、接続可否番号をご契約の通信事業者へお確かめください。

# 子機を壁に掛けて使う

壁掛け取り付け金具を使うと、子機を壁に掛けることができます。

別売の壁掛け取り付け金具（ネジ付き）は、三洋電機サービス株式会社にお申し付けください。

（175ページ）

※親機を壁に掛けて使用することはできません。

## 1 壁掛けをする場所に、 取り付け金具を取り付ける

取り付け金具のネジ3本で固定させます。

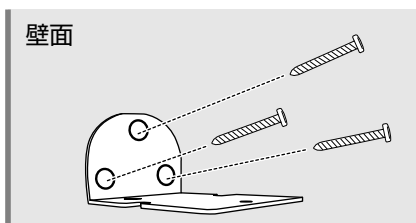

## 2 取り付け金具に 充電器を取り付ける

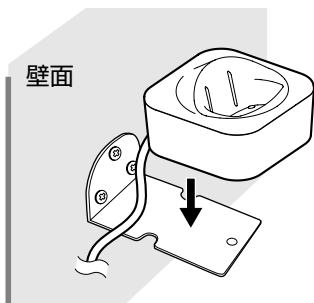

## 3 取り付け金具と充電器を 取り付け金具に付属の 短いネジ1本で固定する

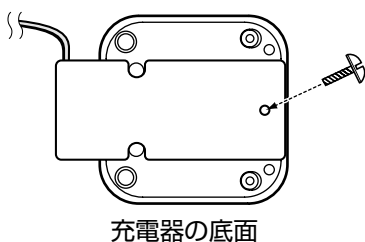

## 4 子機を充電器に置く

子機の液晶ディスプレイを正面に向けて  
正しく置きます。

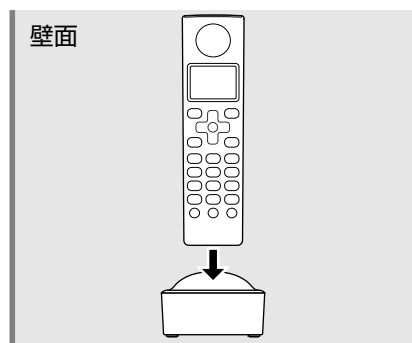

### お願い

- 子機や充電器が落ちてしまうことがありますので、ベニヤ板など薄い板壁やボード板（石膏板）には取り付けないでください。また、充電器はドア付近の壁に取り付けると振動で子機が落下することがありますので、取り付けないでください。



### お知らせ

- 液晶ディスプレイは、見る角度により文字が見えにくくなることがありますので、取り付けの前に液晶ディスプレイの文字が見やすい位置を確認したうえで、取り付けをおすすめします。

# 電池の交換のしかた

連続約13時間充電しても、すぐに液晶ディスプレイに「充電してください」または「電池残量なし 使用 できません」が表示されるときは、新しい電池と交換してください。

## 1 電池ボタンを開ける

※図のように親指でミゾの部分を押しながら矢印の方向へ引いてください。

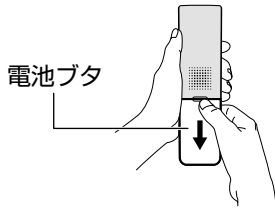

## 2 新しい電池と交換する

※プラグは奥まで確実に差し込んでください。

電池の緑色のカバーは取らないでください。

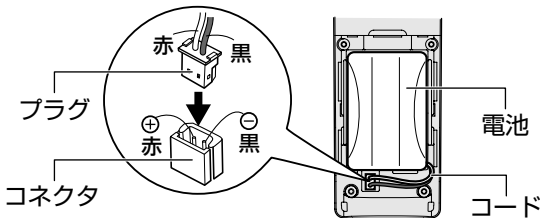

## 3 電池ボタンを閉める

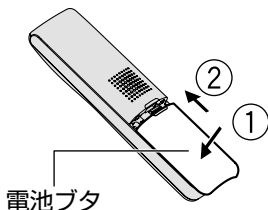

## 4 子機を充電器に置いて充電する

### 電池のリサイクルについて

この製品には、ニッケル水素電池を使用しています。ニッケル水素電池はリサイクル可能な貴重な資源です。交換後不要になった電池、および使用済み製品から取り外した電池のリサイクルにご協力ください。

ご使用済みの電池は、製品・ニッケル水素電池をご購入いただいた販売店へご持参ください。

### リサイクル時のご注意

- ・電池はショートによる発煙、発火の恐れがありますので、端子にテープを貼るか、ポリ袋に入れてください。
- ・外装カバー(被覆・チューブなど)をはがさないでください。
- ・電池を分解しないでください。

 Ni-MH	製品名	ニッケル水素電池
	電 圧	DC 3.6V
	電池タイプ	円筒密閉型

### お願い

- 当社指定以外の電池は故障の原因となりますので、使用しないでください。

指定以外の電池を使用したとき、故障や誤動作が生じても当社はその責任を負いかねますので、あらかじめご了承ください。







### お知らせ

- 電池を抜くと、日付時刻はお買いあげ時の設定に戻ります。日付時刻を合わせるには、26ページをご覧ください。
- 交換用電池は、三洋電機サービス株式会社にお申し付けください。(175ページ)

# 内容を確認するには (リスト印刷)

電話帳 (簡単ダイヤルも含む) ・迷惑電話ガード ・おやすみ番号 ・履歴 (発信履歴と着信履歴) ・ファクス結果 ・登録リストの内容 (親機の機能一覧表の内容) を印刷して確認することができます。

## 親機で操作

- 1** 待受表示中に  
メニュー決定 を押す
- 2**  の▼または▲を押して  
「リスト印刷」を選ぶ
- 3**  を押す
- 4**  の▼または▲を押して  
印刷したい項目を選ぶ  
「電話帳」「迷惑ガード」「おやすみ番号」  
「履歴」「ファクス結果」「登録リスト」の  
中から選びます。
- 5**  を押す  
リストが印刷されます。

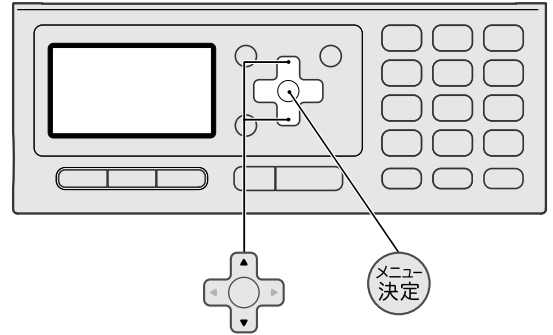

## お知らせ

- 子機の内容は印刷されません。

### <ファクスの通信結果について>

送信や受信した日時と結果を印刷して確認することができます。

送信や受信が正常にできたときは、結果の欄に「OK」と表示され、正常にできなかったときは、エラーコードが表示されます。

※送信結果と受信結果を合わせて20件まで記憶することができます。

### ■エラーコード表

下表の処理をしても、エラーコードが表示されるときは、フリーコール番号 0088-22-8634（無料）へご連絡ください。

上記番号をご利用できないときは、鳥取（0857）21-1026（有料）へおかけください。

エラーコード	内 容	処 置
E-10	相手のファクシミリから信号がこなかったとき	時間をおいてもう一度送信してください。
E-19	メモリー受信の途中でメモリーがいっぱいになったとき	相手へ連絡をとり、送信内容を確認してください。
E-20	通信中に <b>ストップ</b> を押したとき	—
E-21	送信中に原稿が詰まったとき	詰まった原稿を取り除き、もう一度送信してください。
E-26	1枚の原稿で送信が30分以上かかったとき	—
E-30	電話回線に雑音が多く、送信／受信中の画像不良になったとき	時間をおいてもう一度送信してください。
		もう一度相手に送信の依頼をしてください。
E-40	相手のファクシミリが異常のとき	相手へ連絡をとり確認してください。
E-50	相手が通信を中断したとき	
E-60	電話回線に雑音が多く、送信ができなかったとき	時間をおいてもう一度送信してください。



メモ

#### ●ファクスの通信結果をすべて消すには

- 1 消去  
**キャッチ** を押す
- 2 の▼または▲を押して「ファクス結果」を選ぶ
- 3 を2回押す



お知らせ

- ファクスの通信結果が20件を超えたときは、古い日付時刻から消されます。

# お買いあげ時の状態に戻す（初期化）

親機と子機の各種機能の設定や登録した内容をお買いあげ時の設定に戻すことができます。本機を破棄するときや譲渡するときなどには、個人情報保護の観点から親機とすべての子機を初期化することをおすすめします。

## 親機を初期化する

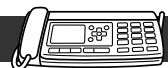

### 親機で操作

1

待受表示中に



を押す

2



の▼または▲を押して

「親機初期化」を選ぶ



3



を押す

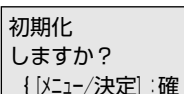

4



を押す

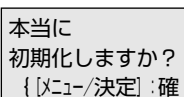

5



を押す

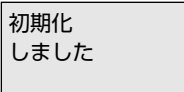
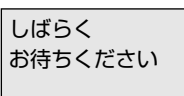

### 初期化される内容

- 機能一覧表の各項目  
※次の項目は初期化されません。
  - 「日付時刻設定」
  - 「子機登録」
  - 「ドアホン登録」
- 音量的設定
- 発信履歴
- 着信履歴
- 留守番電話の設定
- おやすみモードの設定
- メモリーに保存されている内容  
(録音された用件、通話録音、自作応答メッセージ、メモリー受信の内容)



### お知らせ

- 初期化の操作が終わり待受表示に戻るまでは、親機の電源コンセントを抜かないでください。
- 初期化中は電話をかけたり受けたりすることはできません。また、親機や子機を使用しないでください。

子機を初期化する



子機で操作

**1** 待受表示中に  
メニュー決定を押す

**2**  の▼または▲を押して  
「子機初期化」を選ぶ

子機初期化

**3** メニュー決定を押す

初期化  
しますか？

**4** メニュー決定を押す

本当に  
初期化  
しますか？

**5** メニュー決定を押す

初期化中



初期化  
しました

初期化される内容

- 機能一覧表の各項目  
※次の項目は初期化されません。
  - 「用件全消去」
  - 「日付時刻設定」
  - 「子機登録」
- 音量の設定
- 発信履歴
- 着信履歴



お知らせ

- 初期化の操作が終わり待受表示に戻るまでは、子機の電池を抜かないでください。
- 初期化中は電話をかけたり受けたりすることはできません。また、親機や子機を使用しないでください。

# 停電のとき

- 電話をかけることも受けることもできません。
- 通話中のときは、電話が切れます。
- ファクスの送信中や受信中のときは、通信が切れて停止します。
- 留守番電話動作中は、電話が切れて録音も止まります。

用件の録音中で停電になったときは、停電になる前の録音内容はメモリーに残りません。

- 親機は、液晶ディスプレイ表示とすべてのランプが消灯します。
- ナンバー・ディスプレイ機能は使えません。
- メモリーに記録されている内容は消えません。

メモリーには、用件の録音・通話録音・自作応答メッセージ・ファクス受信して印刷できなかった内容が記憶されています。

- 親機の日付時刻の表示は消えます。

停電が復旧すると、子機1に登録された日付時刻が親機に転送されます。

子機1に日付時刻が登録されていないときは、液晶ディスプレイの日付時刻が点滅され、「1月1日午前0時00分」から動き始めます。

- 子機で充電できない状態が続き電池残量が少なくなると、液晶ディスプレイに「充電してください」と表示され、さらに電池残量が少なくなると「電池残量なし使用できません」と表示されます。

液晶ディスプレイの表示が消えると、日付時刻はお買いあげ時の設定に戻ります。(他の登録は消えません。)

停電が復旧すると、日付時刻は「1月1日午前0時00分」から動き始めます。日付時刻を合わせてください。(26ページ)

- 設定や登録した内容は消えません。

設定中や登録中に停電になったときは、内容が消えることはありません。



## お知らせ

- 停電が復旧しても操作を受け付けられないときは、親機の電源プラグを電源コンセントから抜き、約5秒たってからもう一度電源コンセントに差し込んでください。
- 停電のときは、ドアホンは使用できません。



# 区点コード表

区点コード表を参照して4桁の数字を入力することで、漢字やひらがな、記号などを入力することができます。

## 区点コード表の見かた

文字の左側の行3桁の数と上側の列1桁の数を組み合わせた4桁の数が入力する区点コードとなります。

<例：「逢」と入力するとき>

- 親機は 、子機は をくり返し押して「区点」を選ぶ
- 文字の左側の3桁の数「160」と上側の1桁の数「9」を組み合わせた4桁の数「1609」をダイヤルボタンで入力する  
※「読み」は入力されません。
- 親機は を押す

1~3桁目			4桁目							1~3桁目			4桁目							1~3桁目			4桁目																
0	1	2	3	4	5	6	7	8	9	0	1	2	3	4	5	6	7	8	9	0	1	2	3	4	5	6	7	8	9	0	1	2	3	4	5	6	7	8	9
010	(SP)	、	、	、	、	、	、	、	、	056	ボ	ポ	マ	ミ	ム	メ	モ	ヤ	ユ	174	曳	栄	永	泳	洩	瑛	盈	穎	英										
011	!	、	、	、	、	、	、	、	、	057	ユ	ヨ	ラ	リ	ル	レ	ロ	ワ	ワ	175	衛	詠	液	疫	益	馱	悅	謁	越										
012	、	、	、	、	、	、	、	、	、	058	キ	エ	ヲ	ン	ヴ	カ	ケ			176	閥	稷	厭	円	堰	奄	宴	延	怨										
013	-	/	\	~			...	...	、	060	A	B	Γ	Δ	E	Z	H	Θ	I	177	掩	援	沿	演	炎	焰	煙	燕	猿										
014	"	<	>	(	)	[	]	{	}	061	K	Λ	M	N	Ξ	O	Π	P	Σ	T	178	艶	苑	菌	遠	鉛	鴛	塩											
015	<	>	(	)	[	]	{	}	{	062	Υ	Φ	X	Ψ	Ω					<お>																			
016	+	-	±	×	÷	=	#	<	>	063			α	β	γ	δ	ε	ζ	η	178								於	汚	甥									
017	≥	∞	∴	♂	♀	°	'	"	℃	064	θ	ι	κ	λ	μ	ν	ξ	ο	π	ρ	179	凹	央	奥	往	応													
018	\$	¢	£	%	#	&	*	@	§	065	σ	τ	υ	φ	χ	ψ	ω	Ε	Ε	Ζ	180		押	旺	横	欧	毆	王	翁	襖	鶯								
019	★	○	●	◎	◇				☆	070	A	B	B	Γ	Д	E	Ε	Ж	З	181	鴉	黃	岡	冲	荻	億	屋	憶	臆	桶									
020	◆	□	■	△	▲	▽	▼	※	〒	071	И	Й	К	Л	М	Н	О	П	Р	С	182	牡	乙	俺	卸	恩	温	穩	音										
021	→	←	↑	↓	=					072	Т	У	Ф	Х	Ц	Ч	Ш	Щ	Ъ	Ы	<か>																		
022					∈	∋	⊆	⊇		073	Ь	Э	Ю	Я							182										下	化							
023	С	Д	U	∩						074										a	183	仮	何	伽	価	佳	加	可	嘉	夏	嫁								
024	∠	∧	∨	∇	⇒	⇔	∇	∃		075	б	в	г	д	e	ё	ж	з	и	й	184	家	寡	科	暇	果	架	歌	河	火	菓								
026	∠	∧	∨	∇	⇒	⇔	∇	∃		076	к	л	м	н	о	п	р	с	т	у	185	峨	課	稼	嘩	貨	迦	過	霞	俄	峨								
027	∞	∞	∴	♂	♀	°	'	"	℃	077	ю	я	ц	ч	ш	щ	ъ	ы	э	186	我	牙	画	臥	芽	蛾	賀	雅	餓	駕									
028			À	%	#	b	♪	†	‡	078											187	介	会	解	回	塊	壞	廻	快	怪	悔								
029				○						080	—		┌	└	┘	┙	┘	┙	┘	┙	188	恢	懷	戒	拐	改	壞	廻	快	怪	悔								
031					0	1	2	3		081	┘	┙	┘	┙	┘	┙	┘	┙	┘	┙	189																		
032	4	5	6	7	8	9				082	┘	┙	┘	┙	┘	┙	┘	┙	┘	┙	190	蟹	魁	開	階	貝	凱	街	該	鎧	骸								
033			A	B	C	D	E	F	G	083	┘	┙	┘	┙	┘	┙	┘	┙	┘	┙	191	慨	概	涯	碍	柿	鈎	劃	嚇	各	孽								
034	H	I	J	K	L	M	N	O	P	160	垂	唾	娃	阿	哀	愛	挨	始	逢	192	馨	蛙	垣	核	殼	獲	確	學	岳	樂									
035	R	S	T	U	V	W	X	Y	Z	161	葵	茜	穉	惡	握	渥	葦	絢	綾	193	撼	挽	絞	格	郭	隔	革	學	岳	樂									
036			a	b	c	d	e			162	梓	庠	幹	拔	宛	姐	暗			194	赫	較	掛	笠	溼	滑	葛	褐	轄	且									
037	f	g	h	i	j	k	l	m	n	163	鮎	或	粟	裕	安	庵	按	案		195	恰	括	活	渴	滑	株	兜	窳											
038	p	q	r	s	t	u	v	w	x	164	鞍	杏								196	叶	杷	樺	靴	藜	莖	兜	窳											
039	z									164										197	嘴	鴨	栢	荊	瓦	乾	侃	冠	寒	刊									
040	あ	あ	い	い	う	え	え	お	お	165	威	尉	惟	意	慰	依	偉	夷	委	200	勘	勸	卷	喚	堪	換	環	冠	寬	刊									
041	お	か	が	き	ぐ	げ	げ	そ	そ	166	移	維	緯	胃	鬱	衣	謂	違	遺	201	勘	幹	患	感	慣	憾	澗	環	甘	監									
042	お	か	が	き	ぐ	げ	げ	そ	そ	167	井	夬	域	育	郁	允	咽	因	姻	202	幹	款	歛	汗	漢	澗	澗	環	甘	監									
043	ぞ	た	だ	ち	ち	つ	つ	づ	づ	168	稲	茨	芋	鱈	允	蔭				203	款	管	管	簡	緩	鑑	銜	閤	開	關									
044	と	ど	な	に	ぬ	ね	の	は	ば	169	引	院	陰	隱	韻	吋				204	諫	竿	貫	還	銜	間	巖	玩	癌	巖									
045	ひ	び	び	ふ	ぶ	ぶ	め	や	わ	170										205	諫	竿	貫	還	銜	間	巖	玩	癌	巖									
046	ぼ	よ	ま	み	む	め	も	や	わ	<う>													206	館	鎧	丸	含	岸	巖										
047	ゆ	よ	ま	み	む	め	も	や	わ	170											207	賈	雁	頑	顔														
048	ぬ	ゑ	を	ん	る	る	れ	ろ	わ	171											<き>																		
049	ろ	ろ	ろ	ろ	ろ	ろ	ろ	ろ	わ	172	迂	雨	卵	鶯	窺	丑	白	鳥	羽																				
050	ァ	ア	イ	イ	ウ	ウ	エ	エ	オ	173	引	院	陰	隱	韻	吋																							
051	オ	カ	ガ	キシ	グ	ズ	セ	ソ	ソ	170																													
052	ゴ	ザ	ダ	チ	ヂ	ヅ	テ	デ	デ	171	迂	雨	卵	鶯	窺	丑	白	鳥	羽																				
053	ゾ	タ	ダ	チ	ヂ	ヅ	テ	デ	デ	172	引	院	陰	隱	韻	吋																							
054	ト	ド	ナ	ニ	ヌ	ネ	ノ	ハ	バ	173	云	運	雲																										
055	ビ	ビ	フ	フ	ヘ	ベ	ベ	ホ	ホ	173																													





区点コード表

Table with columns for Kanji (4桁目, 1~3桁目) and corresponding numbers (0-9). It lists various characters used in Japanese place names.

区点コード表

参考



# 主な仕様

<b>使用回線</b>		加入電話回線、NCC回線
<b>電源</b>	<b>親機</b>	AC100V 50/60Hz共用
	<b>子機</b>	ニッケル水素電池 DC3.6V
<b>消費電力</b>	<b>親機</b>	待機時:約2.4W 送信時:約13W 受信時:約20W コピー時:約20W 最大値:約115W ※-1
	<b>子機充電器</b>	充電中:約1.3W 待機中:約0.5W
<b>使用可能時間(子機)</b>		待ち受けのみ:約120時間 連続通話:約6時間
<b>満充電完了時間(子機)</b>		約13時間
<b>通信モード</b>		G3機(国際規格適合機) / 三洋独自 ECM対応
<b>伝送速度</b>		9600/7200/4800/2400bps
<b>データ圧縮方式</b>		MH・MR・MMR・独自
<b>電送時間</b>		約20秒(画質選択:標準) ※-2
<b>主走査線密度</b>		8dots/mm
<b>副走査線密度</b>		7.7本/mm(細かい) 3.85本/mm(標準)
<b>走査方式</b>		読み取り:平面走査(CIS) 記録:平面走査(サーマルヘッド)
<b>原稿サイズ</b>		最大幅210mm(A4サイズ幅)×長さ600mm
<b>最大有効読み取り幅</b>		A4:205mm
<b>最大有効記録幅</b>		205mm
<b>記録方式</b>		熱転写記録方式
<b>記録紙サイズ</b>		A4サイズ(210mm×297mm)
<b>留守録機能</b>	<b>録音時間</b>	最大約45分(用件、通話録音、自作応答メッセージ、メモリー受信の合計時間)
	<b>録音件数</b>	用件:最大50件
	<b>応答メッセージ</b>	自作応答メッセージ:3件 固定応答メッセージ:女性1件
<b>外形寸法</b>	<b>親機</b>	幅296mm×奥行200mm×高さ78mm(受話器・アンテナ部を除く) 幅296mm×奥行264mm×高さ271mm(記録紙トイ伸長時、受話器・アンテナ部除く)
	<b>子機</b>	幅44mm×奥行30mm×高さ169mm
	<b>充電器</b>	幅72mm×奥行72mm×高さ45mm
<b>質量</b>	<b>親機</b>	約2.5kg
	<b>子機</b>	約132g(電池含む)
	<b>充電器</b>	約124g
<b>直流抵抗値</b>		244Ω
<b>使用温度範囲</b>		5℃~35℃

※-1 送信、受信、コピーの消費電力は、A4サイズの当社標準原稿(英文字で約700字程度の原稿)を標準的画質(8×3.85本/mm)での動作で測定しています。

※-2 A4サイズの当社標準原稿(英文字で約700字程度の原稿)を標準的画質(8×3.85本/mm)で高速モード(9600bps)で送ったときの速さです。これは画像情報のみの電送時間で通信制御時間は含まれていません。

なお、実際の通信時間は原稿の内容、相手機種、回線の状態により異なります。

● 仕様および外観は、性能改善等により予告なく変更することがあります。

# アフターサービスについて

修理を依頼される前に121～146ページの「困ったとき」を調べてください。それでも正常に動作しないときは、お買いあげの販売店に点検・修理を依頼してください。

## 1. 保証書

この商品には取扱説明書の裏表紙に保証書がついています。

お買いあげの販売店で「販売店名・お買いあげ日」等の記入をご確認のうえ、内容をよくお読み  
のあと、大切に保管してください。

**保証期間はお買いあげ日より1年間です。**

## 2. 保証期間中は

保証期間中は内部機構をさわらずに、お買いあげの販売店にお申しつけください。

保証書の記載内容により、修理いたします。詳しくは、保証書をよくお読みください。

## 3. 保証期間が過ぎているときは

お買いあげの販売店にご相談ください。

修理により使用できるときは、お客さまのご要望により有料修理いたします。

## 4. 補修用性能部品の保有期間

当社はこのファクシミリの機能を維持するために必要な補修用性能部品を製造打ち切り後  
7年間保有しています。

補修用性能部品とは、その製品の機能を維持するために必要な部品のことです。

## 5. アフターサービスについてご不明のとき

修理サービスや商品についてのご相談は、お買いあげの販売店にご依頼ください。

転居や贈答品等でお困りのときは、175ページの「お客さまご相談窓口」にご相談ください。

**※故障・誤動作によりファクシミリが使えなかったことによる付随的損害の補償については、  
当社は一切責任を負いかねますのでご了承ください。**

<b>愛情点検</b> 	<b>★長年ご使用のファクシミリの点検をぜひ！★</b> ( 熱、湿気、ホコリなどの影響や使用の度合いにより商品が劣化し、故障したり、時には、安全性を損なって事故につながることもあります。 )  こんな症状は ありませんか <ul style="list-style-type: none"><li>●ACコードが傷んでいる。</li><li>●変なにおいがしたり、煙が出たりする。</li><li>●内部に水や異物が入った。</li><li>●正常に動作しなくなった。</li></ul>	<b>ご使用中止</b>  故障や事故防止のため、電源プラグを コンセントから抜き、必ず販売店に 点検をご依頼ください。 尚、点検・修理に要する費用は、販売店 にご相談ください。
---	--	---

# お客さまご相談窓口

## お客さまご相談窓口

### ■まずはお買いあげの販売店へ…

家電商品の修理のご依頼やご相談は、お買いあげの販売店へお申し出ください。  
転居や贈答品でお困りの場合は、下記の相談窓口にお問い合わせください。

### 家電商品の修理サービスについてのご相談 <三洋電機サービス株式会社>

受付時間：月曜日～金曜日 9:00～18:30 (7月～8月)8:45～19:30  
土曜・日曜・祝日・当社休日 9:00～17:30

修理相談窓口	東コールセンター (050-がご利用できない場合は、 東京03-5302-3401へおかけください)	北海道地区	050-3116-2333	
		東北地区	050-3116-2444	
		関東・甲信越地区	050-3116-2222	
	西コールセンター (050-がご利用できない場合は、 大阪06-4250-8400へおかけください)	近畿地区	050-3116-2555	
		中部・北陸地区	北陸	050-3116-2555
			中部	050-3116-2666 沼津地区は、 050-3116-2222
		中国・四国地区	中国	050-3116-2777
			四国	050-3116-2555
九州地区	050-3116-2888			
沖縄地区		098-944-5018		

(※)沖縄地区の受付時間：月曜日～土曜日 9:00～17:30  
(日曜、祝日及び当社休日を除く)

### 持込み修理および部品についてのご相談 <三洋電機サービス株式会社>

受付時間：月曜日～土曜日 9:00～17:30(日曜、祝日、当社休日を除く)

家電商品の持込み修理および部品のご相談については、各地区拠点（サービスセンター、サービスステーション）で承っております。最寄の拠点は別記一覧もしくは弊社ホームページでご確認ください。

■上記のご相談窓口の名称、電話番号は変更することがありますのでご了承ください

### お客さまご相談窓口におけるお客さまの個人情報のお取り扱いについて

お客さまご相談窓口でお受けした、お客さまのお名前、ご住所、お電話番号などの個人情報は適切に管理いたします。また、お客さまの同意がない限り、業務委託の場合および法令に基づき必要と判断される場合を除き第三者への開示は行いません。なお、お客さまが当社にお電話でご相談、ご連絡いただいた場合には、お客さまのお申し出を正確に把握し、適切に対応するために、通話内容を録音させていただくことがあります。

#### <利用目的>

●お客さまご相談窓口でお受けした個人情報は、商品・サービスに関わるご相談・お問い合わせおよび修理の対応のみを目的として用います。なお、この目的のために三洋電機株式会社および関係会社で上記個人情報を利用することがあります。

#### <業務委託の場合>

●上記目的の範囲内で対応業務を委託する場合、委託先に対しては当社と同等の個人情報保護を行わせると共に、適切な管理・監督をいたします。

個人情報のお取り扱いについての詳細はホームページ <http://www.sanyo.co.jp> をご覧ください。

販売元 株式会社 良品計画

製造管理元 三洋電機株式会社  
三洋電機コンシューマエレクトロニクス株式会社

家電事業部 〒680-8634 鳥取県鳥取市立川町7丁目101



持込み修理および部品についてのご相談

三洋電機サービス株式会社

	都道府県名	サービスセンター&ステーション	電話番号	郵便番号	住所	
北海道地区	北海道	札幌サービスセンター	☎(011)831-9201	〒003-0013	札幌市白石区中央三条4-1-36	
		旭川サービスステーション	☎(0166)22-2421	〒070-0073	旭川市曙北三条7-3-3	
		函館サービスステーション	☎(0138)48-8301	〒041-0824	函館市西栲栳町589-295	
		釧路サービスステーション	☎(0154)22-1576	〒085-0035	釧路市共栄大通3-1-6	
		北見サービスステーション	☎(0157)23-4871	〒090-0037	北見市山下町4-7-14	
東北地区	青森県	青森サービスステーション	☎(017)729-3401	〒030-0141	青森市大字上野字山辺29-5	
		盛岡サービスセンター	☎(019)623-1600	〒020-0824	盛岡市東安庭2-10-6	
	岩手県	仙台サービスセンター	☎(022)287-8351	〒984-0032	仙台市若林区荒井字ノ頭43-1	
		宮城県	仙台サービスセンター	☎(018)862-6551	〒011-0901	秋田市寺内イサノ93-1
	秋田県	秋田サービスステーション	☎(023)641-1769	〒990-2331	山形市飯田西4-5-35	
	山形県	山形サービスステーション	☎(024)945-6793	〒963-0107	郡山市安積3-120	
	福島県	郡山サービスステーション	☎(024)945-6793	〒963-0107	郡山市安積3-120	
	関東・甲信越地区	茨城県	水戸サービスステーション	☎(029)251-4125	〒311-4152	水戸市河和田3-2386-1
つくばサービスステーション			☎(0298)64-4751	〒300-3261	つくば花畑2-15-3	
栃木県			宇都宮サービスステーション	☎(028)614-3883	〒321-0111	宇都宮市川田町字免ノ内765-5
群馬県		伊勢崎サービスステーション	☎(0270)40-7611	〒372-0003	伊勢崎市華蔵寺町87-1	
		大泉サービスステーション	☎(0276)63-4401	〒370-0524	邑楽郡大泉町古海541-9	
埼玉県		さいたまサービスセンター	☎(048)778-3095	〒362-0025	上尾市上尾下780-1	
		坂戸サービスステーション	☎(049)284-8900	〒350-0214	坂戸市千代田5-3-17	
千葉県		千葉サービスセンター	☎(043)208-3800	〒260-0842	千葉市中央区南町3-7-15	
		鎌ヶ谷サービスステーション	☎(047)441-0111	〒273-0105	鎌ヶ谷市鎌ヶ谷7-6-59	
東京都		武蔵野サービスセンター	☎(042)364-7721	〒183-0033	府中市分梅町5-9-1	
		城東サービスステーション	☎(03)5697-8160	〒120-0005	足立区綾瀬7-22-15 綾瀬7丁目ビル	
		城北サービスステーション	☎(03)5914-3413	〒174-0051	板橋区小豆沢(アズファ)1-23-10	
		城西サービスステーション	☎(03)5347-0761	〒167-0032	杉並区天沼3-12-12 テック杉並	
		相模原サービスステーション	☎(042)788-2760	〒194-0012	町田市金森851-3	
		横浜サービスセンター	☎(045)827-2831	〒244-0806	横浜市戸塚区上品濃9-14	
		京浜サービスステーション	☎(044)740-3530	〒211-0041	川崎市中原区下小田中5-11-21	
新潟県		平塚サービスステーション	☎(0463)55-3926	〒254-0014	平塚市四之宮3-20-60	
		新潟サービスセンター	☎(025)285-2431	〒950-0942	新潟市中央区小張木2-16-43	
山梨県		長岡サービスステーション	☎(0258)46-8065	〒940-2127	長岡市新産2-8-6	
		甲府サービスステーション	☎(055)226-2561	〒400-0035	甲府市飯田4-8-23	
中部・北陸地区		富山県	富山サービスステーション	☎(076)422-7020	〒939-8211	富山市二口町1-13-8
			石川県	金沢サービスセンター	☎(076)292-2060	〒921-8005
		福井県	福井サービスステーション	☎(0776)53-7134	〒910-0834	福井市丸山1-1002
		長野県	松本サービスステーション	☎(0263)40-3411	〒390-0852	松本市島立1064-1
			岐阜県	岐阜サービスステーション	☎(058)246-3417	〒501-6006
	静岡県	静岡サービスセンター	☎(054)236-0691	〒422-8034	静岡市駿河区高松2-26-10	
		沼津サービスステーション	☎(055)935-0501	〒410-0822	沼津市下香貫七画1152-2	
	愛知県	浜松サービスステーション	☎(053)461-8685	〒430-0812	浜松市南区本郷町123	
		名古屋サービスセンター	☎(052)485-3620	〒453-0816	名古屋市中村区京田町2-1	
	三重県	岡崎サービスステーション	☎(0564)23-3418	〒444-0009	岡崎市小呂町字2-30	
		津サービスステーション	☎(059)236-5195	〒514-0111	津市一身田平野285-2	
	近畿地区	滋賀県	滋賀サービスステーション	☎(077)514-2221	〒524-0021	守山市吉身4-1-24 南井産業第3ビルB棟
			京都府	京都サービスセンター	☎(075)672-0877	〒601-8135
		大阪府	福知山サービスステーション	☎(0773)24-3405	〒620-0062	福知山市和久市町290 和久市岩堀ビル2階
大坂サービスセンター			☎(06)6992-6235	〒570-0086	守口市竹町4-13	
大坂南サービスステーション			☎(06)6761-4600	〒543-0001	大阪市天王寺区上本町5-1-14 三洋ビル2F	
大坂東サービスステーション			☎(072)965-1811	〒578-0903	東大阪市今米2-3-29	
兵庫県		阪和サービスステーション	☎(072)221-8571	〒590-0026	堺市堺区向陵西町2-1-24	
		神戸サービスセンター	☎(078)651-3951	〒652-0813	神戸市兵庫区兵庫町2-2-18	
奈良県		阪神サービスステーション	☎(06)6432-3401	〒661-0026	尼崎市水堂町4-17-6	
		姫路サービスステーション	☎(079)282-7892	〒670-0943	姫路市市之郷町1-9	
	淡路サービスステーション	☎(0799)42-6015	〒656-0478	南あわじ市市福3536-1		
和歌山県	奈良サービスステーション	☎(0744)22-7888	〒634-0817	橿原市寺田町113-1		
	和歌山サービスステーション	☎(073)473-7112	〒640-8301	和歌山市岩橋1636-1		
中国地区	鳥取県	鳥取サービスステーション	☎(0857)24-2930	〒680-0843	鳥取市南吉方3-107	
		島根県	松江サービスステーション	☎(0852)23-1183	〒690-0044	松江市浜乃木2-15-3
	岡山県	岡山サービスセンター	☎(086)245-1634	〒700-0973	岡山市下中野703-101	
		広島県	広島サービスセンター	☎(082)293-6511	〒733-0012	広島市西区中広町2-1-2
	山口県	福山サービスステーション	☎(084)954-4101	〒721-0952	福山市曙町4-22-10	
四国地区	徳島県	徳島サービスステーション	☎(088)699-4131	〒771-0219	徳島県板野郡松茂町徳木字野字八北開拓189-1	
		香川県	高松サービスセンター	☎(087)843-1840	〒761-0101	高松市春日町字片田1657-1
	愛媛県	松山サービスステーション	☎(089)979-3486	〒799-2655	松山市馬木町2057	
		高知県	高知サービスステーション	☎(088)885-3411	〒781-8121	四国中央市三島宮川2-732-4
	九州地区	福岡県	高知サービスステーション	☎(088)885-3411	〒781-8121	高知市葛島2-8-9
			福岡サービスセンター	☎(092)441-2541	〒812-0016	福岡市博多区博多駅南4-6-23
		長崎県	北九州サービスステーション	☎(093)521-5286	〒802-0004	北九州市小倉北区鍛冶町2-4-7
	久留米サービスステーション		☎(0942)37-3934	〒830-0038	久留米市西町105-18	
沖縄県	鹿児島県	長崎サービスステーション	☎(095)813-3545	〒851-0101	長崎市古賀町1006-5	
		佐世保サービスステーション	☎(0956)31-7635	〒857-1162	佐世保市卸本町17-1	
	熊本県	熊本サービスセンター	☎(096)388-3434	〒861-8045	熊本市小山3-2-11 熊本トラクターミナル内	
		大分サービスステーション	☎(097)543-3454	〒870-0829	大分市椎迫5-6	
	宮崎県	宮崎サービスステーション	☎(0985)29-3441	〒880-0022	宮崎市大橋3-224	
鹿児島県	鹿児島サービスステーション	☎(099)251-4615	〒890-0068	鹿児島市東郡元町12-14		
沖縄地区(※)	沖縄県	沖縄三洋販売株式会社 サービス部	☎(098)944-5018	〒903-0103	沖縄県中頭郡西原町小那覇1303	

☆住所・電話番号は、ご通知なしに変更することがありますので、ご了承ください。

010808M

お客さまご相談窓口

【参考】

# さくいん

ボタン・ランプ名などは、13～16ページの「各部の名前とはたらき」をご覧ください。

## アルファベット

ADSL	159
IP電話解除番号	69
ISDN回線	160

## あ

アフターサービス	174
暗証番号	94
安全上のご注意	6～9

## い

一斉呼び出し	63,65
居留守モニター	93
インクリボン	
印刷できる枚数	130
交換	129
購入先	147
使用済みのインクリボンについて	130
印刷する	79,163

## え

液晶ディスプレイ表示	
親機	16,121
子機	16,123
こんな表示が出たときは！	121～123
エラー	
エラーコード表	164
こんな表示が出たときは！	121～123

## お

応答専用	91
応答メッセージ	
切りかえかた	83
消す	88
固定応答メッセージ	83
自作応答メッセージ	88
録音する	88
お客さまご相談窓口	175
お手入れ	148

おまかせ機能	78
おやすみタイマー	90
おやすみ特別番号	113
おやすみモード	89
親機への登録のしかた	149
オンフックモード	39,40
音量を調節する	29,30

## か

回線の種別をかえる	25
回線レベル設定	146
画質選択	73
壁掛け	161
紙	
入れかた	23,71
購入先	147
つまったとき	124,125
簡単ダイヤル	
おやすみ特別番号に登録する	114
消す	54
電話をかける	37
登録する	53
ファクスを送る	76
変更する	54
勧誘セールスガード	107

## き

キーロック	50
きっかけ音	45
機能一覧表	17,18
キャッチホンサービス	115
キャッチホン・ディスプレイ	116,117
記録紙	
入れかた	23
購入先	147
縦線が入る	127
つまったとき	125
なくなったとき	24
記録ヘッド	10

く

クイック通話 .....52  
 区点コード表 .....168~172

け

携帯セレクトダイヤル .....67~70  
 ゲキタイムメッセージ .....45  
 原稿  
   セットのしかた .....71  
   原稿に合った画質を選ぶ（画質選択） .....73  
   原稿について .....72  
   つまったとき .....124  
 原稿が引き込まれない .....137  
 検索 .....61

こ

構内交換機 .....158  
 コールバック .....101~103  
 子機間通話 .....63  
 子機間転送 .....65  
 子機増設のしかた .....149  
 固定応答メッセージ .....83  
 コピー .....74  
 困ったとき  
   コピーやファクスで困ったとき .....137~140  
   その他で困ったとき .....143,144  
   電話で困ったとき .....131~136  
   ナンバー・ディスプレイで困ったとき .....142  
   留守番電話で困ったとき .....141  
 こんな表示が出たときは .....121~123

さ

再生  
   応答メッセージ .....83,88  
   用件 .....85,97  
 再生ボタンが点滅している .....85  
 再ダイヤル .....35,36  
 再ダイヤル送信 .....76  
 三者通話 .....66

し

自局名登録 .....27  
 事業者番号 .....67~70  
 自作応答メッセージ .....88  
 時短検索 .....61  
 自動印刷 .....82  
 自動受信 .....77  
 自動送信 .....75  
 充電する .....21  
 修理相談窓口 .....175  
 受信  
   親機で受ける .....77  
   子機で受ける（リモート受信） .....77  
   自動で受ける .....77  
   てきちゅうコールで受ける .....104  
   ファクス専用で受ける .....41  
   ファクス優先で受ける .....41  
 手動受信 .....77  
 手動送信 .....75  
 仕様 .....173  
 使用上のご注意 .....9~12  
 受話音量 .....29  
 初期化 .....165,166  
 新着表示 .....112

す

スキップ録音 .....84  
 すき・すきコール .....105,106  
 スピーカー音量 .....30

せ

接続する  
   ADSL .....159  
   ISDN回線 .....160  
   ドアホン .....151~154  
   光回線 .....159  
   本体の接続 .....19  
 全消去 .....87  
 全ページ印刷 .....79

# さくいん

## そ

送信	75,76
増設子機	147,149

## た

ターミナルボックス	151
タイムスタンプ機能	26,85
ダイヤルコール	48

## ち

着信拒否	107~109
着信履歴	101,103

## つ

通信結果を確認する	163
通話録音	44
つまったとき	124,125

## て

停電のとき	167
てきちゅうコール	104
デジタルコードレスターミナルボックス	153
テブラ通話	39,40
電池	
安全上のご注意	6~8
交換	162
別売品	147
リサイクル	162
電話回線の種別をかえる	25
電話を受けられない	133~135
電話をかけられない	131~133
電話帳	
確認する	163
消す	56,58
検索する	61
電話をかける	37
転送する	62
登録する	55,57
ファクスを送る	76
変更する	56,58
電話帳リスト	163

電話を受けたくない	107~109
-----------	---------

電話を受ける	
親機で受ける	38
子機で受ける	38
てきちゅうコール	104
テブラ通話	39,40

電話をかける	
親機でかける	33
かけ直す	35,36
簡単ダイヤルを使う	37
子機でかける	34
再ダイヤル	35,36
着信履歴を使う	102,103
テブラ通話	39,40
電話帳を使う	37
発信履歴を使う	35,36

## と

トールセーバー	92
トーン信号	33,34,84,97
ドアホン	
応答する	155,156
接続する	151~153
接続できる機種	151
設定する	157
登録する	154
特大受話音量	29
ドデカ文字	49

## な

内線通話	63
内線の呼び出し方法	47
内線ボイスコール	47
名前の入力のかた	59
名前を登録する	27,28
ナンバー・ディスプレイ	99

## に

日時	26
ニッケル水素電池	162

## ね

ネーム・ディスプレイ .....118

## は

発信元記録 .....27

発信履歴 .....35,36

## ひ

光回線 .....159

非通知ガード .....108

非通知ボイス .....111

日付と時刻を合わせる .....26

表示コントラスト .....48

## ふ

ファクス専用 .....41

ファクスの結果を確認する .....163

ファクス番号を登録する .....27

ファクスモード .....41

ファクス優先 .....41

ファクスを受ける

親機で受ける(手動受信) .....77

子機で受ける(リモート受信) .....77

自動で受ける(自動受信) .....77

てきちゅうコール .....104

留守モードで受ける .....83

ファクスを送る

簡単ダイヤルを使って送る .....76

再ダイヤル送信 .....76

手動送信 .....75

自動送信 .....75

電話帳を使って送る .....76

着信履歴を使って送る(コールバック) .....102

付属品 .....5

プッシュホンサービス .....33,34

部分消去 .....87

## へ

ページ指定印刷 .....79

別売品 .....147

ベル回数 .....41

## ほ

ポーズ .....33,34,158

ボタン操作音 .....50

保留 .....43

保留転送 .....65

## む

無線チャンネル設定 .....145

## め

迷惑ゲキタイ機能 .....45

迷惑電話ガード .....108~110

迷惑電話ガードリスト .....163

メモリー受信

印刷する .....79

消す .....81

メロディー

すき・すきコール .....105,106

非通知ボイス .....111

モーニングコール .....51

呼び出し音 .....31,32

## も

モーニングコール .....51

文字サイズ設定 .....49

文字入力のしかた .....59

モデムダイヤルイン .....119

## よ

用件

聞く .....85,97

消す .....87,97

録音時間の変更 .....91

用件転送 .....95

用件の録音ができない .....141

呼び出し音

音量 .....29

種類 .....31,32

鳴る回数 .....41

呼び出し音が鳴らない .....134

次ページへつづく→

# さくいん

## り

リサイクル	162
リスト印刷	163
リモート受信	77
リモート操作	97,98

## る

留守番電話	
解除	83,98
設定	83,98
リモート操作	97,98
留守呼び出し回数	92

## ろ

録音	
件数	44,84
時間	44,84
自作応答メッセージ	88
通話録音	44
録音時間を変更する	91
録音ができない	141

## わ

ワンタッチ特大受話音量	29
-------------	----

販売元

株式会社 良品計画

〒170-8424 東京都豊島区東池袋4-26-3

お客様室 ☎0120-14-6404

平日 10:00~21:00

土・日・祝 10:00~18:00

製造管理元

三洋電機株式会社

三洋電機コンシューマエレクトロニクス株式会社  
家電事業部

〒680-8634 鳥取県鳥取市立川町7丁目101

9RR6P10AB5200