

洗濯機用 排水パイプ(HW-PIPE-A)取付説明書

適用機種	部品名
ドラム式洗濯乾燥機 全自動洗濯機	洗濯機用 排水パイプ

この排水パイプは、洗濯機の排水ホース接続側に壁などがあり、排水ホースの取り付けが困難な場合に使用してください。

内容部品

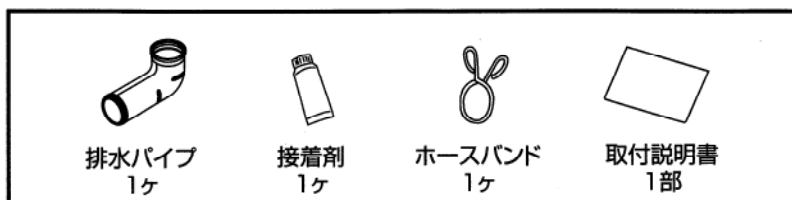

ご注意 作業をする前には、必ず手袋をはめてください。

準備

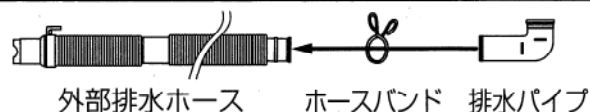

つなぎ目には接着剤を塗り、ホースバンドで固定してください。(水もれ防止のため)

排水ホースが長すぎる場合

- 1 スリーブをはずす
- 2 ホースの溝部を切る
- 3 ホース先端にスリーブを差し込む

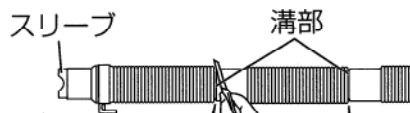

本体と防水パンなどの排水口の距離に応じて溝部2ヶ所のうち、どちらかの溝部を切ってください。

ご注意 ホースを切る際は、けがをしないようご注意ください。

お願い 接着剤が乾燥するまで強く引っぱらないでください。

■据付方法

排水パイプを本体接続口につなぎ、ホースバンドで止める。

- ゴムキャップをはずすとき、接続口から水が出るため、タオルなどを用意してください。工場での性能テスト時の残水で故障や不良ではありません。

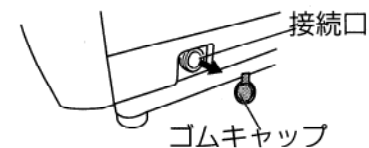

ホースバンド
(洗濯機本体の付属品)

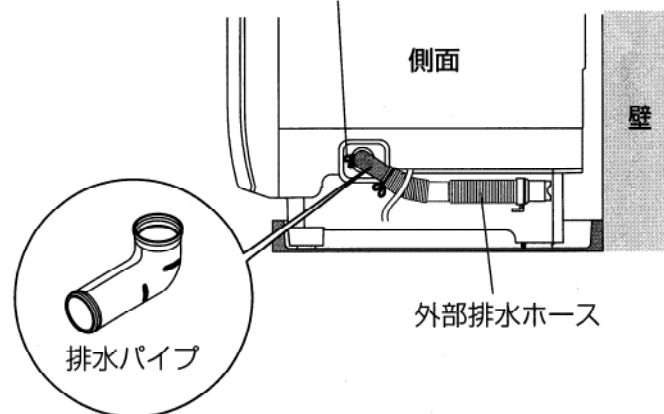

お願い

取り付けは、確実に行ってください。
正しく取り付けないと、使用中に排水ホースが抜け、水もれの原因になります。

ご注意

据え付けが終わりましたら、試運転を行い、異常のないことを確認してください。
設置後、完全に接着(接着剤が乾燥)してから使用してください。