

# 無印良品

**一般家庭用** 業務用としては使用しないでください

デスクトップアロマ加湿器・ホワイト  
形名 TPK-MJH101

## 取扱説明書

- このたびはデスクトップアロマ加湿器・ホワイトをお買いあげいただきまして、まことにありがとうございました。
- お求めのデスクトップアロマ加湿器・ホワイトを正しく使っていただく為に、お使いになる前に取扱説明書をよくお読みください。  
お読みになった後は、いつでも取り出せるところに大切に保管してください。  
特に1～4ページの「**安全上のご注意**」を必ずお読みください。
- この商品を使用できるのは日本国内のみで、国外では使用できません。  
This appliance is designed for domestic use in Japan only and cannot be used in any other country.

### もくじ

安全上のご注意	1-4
各部のなまえ	5-6
ご使用になる前に	6-7
ご使用方法	7-8
お手入れと保管	9-10
知っておいていただきたいこと	11
故障かな？と思ったら	11
愛情点検	12
仕様	12
アフターサービスについて	13-14
保証（保証書）	裏表紙

**保証書付**

# 安全上のご注意

必ずお守りください

ここに示した注意事項は、あなたや他の人々への危害や損害を未然に防止するための、安全に関する重要な内容ですので、必ずお守りください。その表示と意味は、次のようになっています。

- この表示を無視して、誤った使いかたをしたときに生じる内容を、2つに区分しています。

 <b>警告：人が死亡または重傷を負う可能性が想定される内容</b>
 <b>注意：人が軽傷を負う可能性および物的損害のみの発生が想定される内容</b>

- 本文中の絵表示の意味です。

 は、してはいけない「禁止」の内容です。	 一般的な禁止	 水ぬれ禁止	 接触禁止
	 分解禁止	 ぬれ手禁止	
 は、必ず実行していただく「強制」の内容です。	 必ず行う	 電源プラグを抜く	

## 警告

### 幼児の手の届く範囲では使用しない

- 感電・やけどの原因になります。

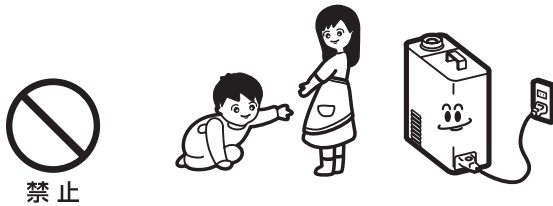

禁止

### 異常なときは、電源ボタンを「切」にし、電源プラグを抜く

- 火災・感電の原因になります。  
お買いあげの販売店または、当社指定の「お客様ご相談窓口」(P14参照)にご相談ください。



電源プラグを抜く

### AC100V定格15A以上のコンセントを単独で使用する

- AC100V以外、または他の器具と併用すると、火災・感電の原因になります。



実施

### 電源プラグ・マグネットプラグは奥まで確実にさし込む

- 感電や発熱による火災の原因になります。

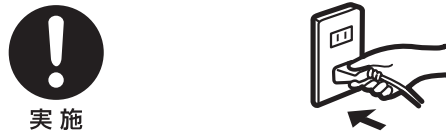

実施

### お手入れは電源プラグ・マグネットプラグを抜いてから行う

- 感電やけがの原因になります。

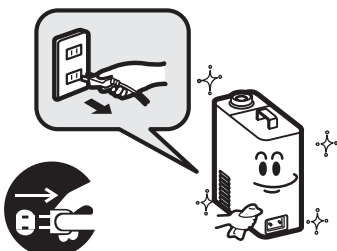

電源プラグを抜く

### 定期的に電源プラグ・マグネットプラグ・マグネットプラグ受けのほこりを取る

- 湿気などで絶縁不良となり、火災の原因になります。

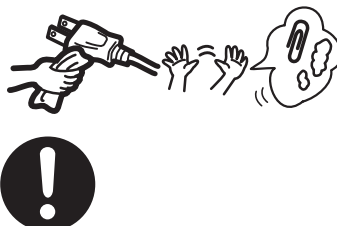

実施

### 異常・故障時には、ただちに使用を中止する

そのまま使用すると、発煙・発火、感電、けがのおそれがあります。

<異常・故障例>

- コードや電源プラグが変形・変色・損傷している。
- コードの一部や、電源プラグがいつもより熱い。
- コードを動かすと、運転をしたり、しなかったりする。
- 吸気口・蒸気吹出口が破損している。

※ すぐに電源プラグを抜いて、お買いあげの販売店にご相談ください。

実施



# 警告

## ぬれた手で電源プラグ・マグネットプラグを抜きさししない

- 感電の原因になります。



ぬれ手禁止

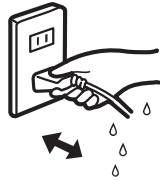

## 分解や修理をしない

改造しない。また、修理技術者以外の人は、分解や修理をしない。

- 火災や感電・けがの原因になります。  
修理は、お買いあげの販売店または、当社指定の「お客様相談窓口」(P14参照)にご相談ください。



分解禁止

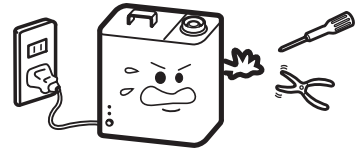

## コードを乱暴に扱わない

コードを傷つけたり、破損したり、加工したり、無理に曲げたり、引っ張ったり、ねじったり、たばねたり、熱器具を近づけたりしない。

また、重い物をのせたり、挟み込んだりしない。

- コードが破損し、火災・感電の原因になります



禁止



## タコ足配線をしない

- 電気容量が超え、分岐コンセント部が異常発熱して発火することがあります。



禁止



## 本体を水につけない、水をかけない

- 本体底面・吸気口・マグネットプラグ受け・送風口から水が回りこんで、火災・感電・ショートの原因になります。



水ぬれ禁止

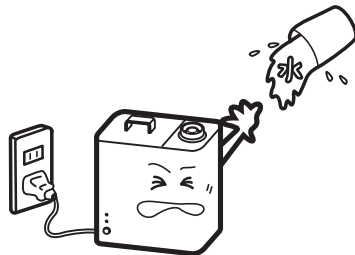

## 蒸気吹出口にさわらない、顔などを近づけない

- 約65℃の蒸気が出るため、やけどの原因になります。



禁止

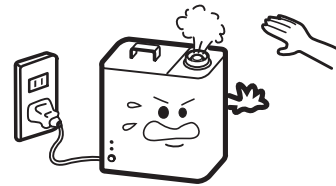

## マグネットプラグにピンやゴミを付着させない

- 感電やショートして、発煙や発火することがあります。



禁止

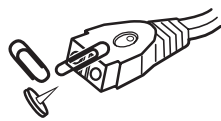

## マグネットプラグをなめさせない

- 感電やけがの原因になります。





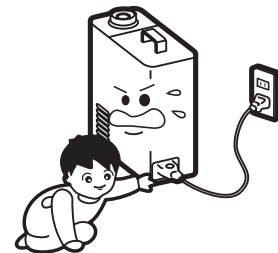

禁止

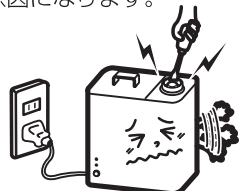
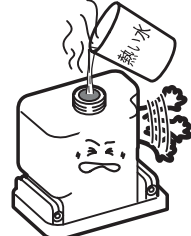
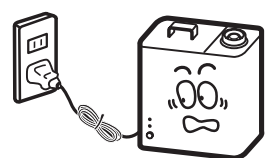

# 安全上のご注意

必ずお守りください

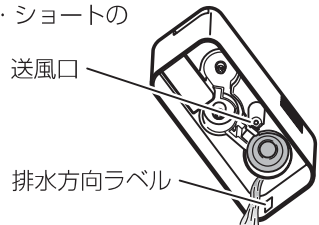
## 警告

<p><b>異物を入れない</b></p> <p>吸気口や蒸気吹出口のすきまに、指・金属物などの異物を入れない。</p> <ul style="list-style-type: none"> <li>●やけどや感電・けがの原因になります。</li> </ul>  <p>禁止</p>	<p><b>タンクに水以外の物を入れない</b></p> <p>化学薬品、芳香剤、また40℃以上の水や汚れた水などは入れない。</p>  <p>禁止</p>
<p><b>コードをたばねて通電しない</b></p> <ul style="list-style-type: none"> <li>●コードが過熱し、火災・感電の原因になります。</li> </ul>  <p>禁止</p>	<p><b>お手入れに下記の洗剤を使用しない</b></p> <p>塩素系・酸性タイプ・アルカリ性・ポット用洗剤（固形）</p> <ul style="list-style-type: none"> <li>●有毒ガスが発生し、健康を害したり故障の原因になります。また、変形や変色することがあります。</li> </ul>  <p>禁止</p>
<p><b>排水するときは、風胴・スチームカバーをはずして排水方向に排水する</b></p> <ul style="list-style-type: none"> <li>●排水方向を誤ると、送風口から水が本体内部に入りこんで、火災・感電・ショートの原因になります。</li> </ul>  <p>実施</p>	<p><b>使用中・使用後しばらくは持ち運ばない、お手入れしない</b></p> <ul style="list-style-type: none"> <li>●やけどの原因になります。</li> </ul>  <p>禁止</p>

## 注意

<p><b>必ず電源プラグを持って抜きさしする</b></p> <ul style="list-style-type: none"> <li>●感電やショートして発火することがあります。</li> </ul>  <p>実施</p>	<p><b>電気製品の上に置かない</b></p> <ul style="list-style-type: none"> <li>●転倒すると、感電やショートの原因になります。</li> </ul>  <p>禁止</p>	<p><b>アロマポットを幼児の手の届くところに置かない</b></p> <ul style="list-style-type: none"> <li>●誤飲の原因になります。</li> </ul>  <p>禁止</p>
--	---	---

## ⚠ 注意

### 使用しないときは、電源プラグを抜く

- けがややけど、絶縁劣化による感電・漏電火災の原因になります。

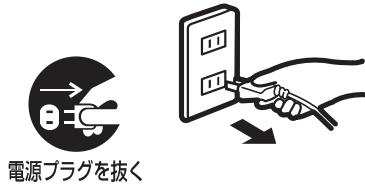

### 落下したタンク・本体は使用しない

- そのまま使用すると、水もれやショート・感電・発火の原因になります。お買いあげの販売店または、当社指定の「お客様ご相談窓口」(P14参照)にご相談ください。



### 高所や不安定な場所に置かない

- 転倒すると水がこぼれます。
- 感電・ショートの原因になります。

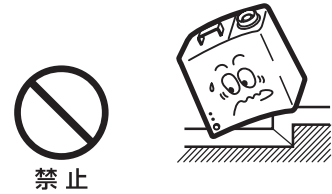

### 風筒・クリーニングフィルター・スチームカバー・仕切り板をはずしたまま使用しない

- 蒸気が吹出口以外から漏れ出す場合があります。やけどや感電・ショートの原因になります。

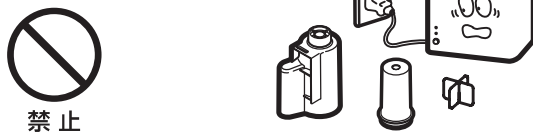

### タンクを持って振りまわさない

- タンクの取っ手を持って振りまわすと、取っ手がはずれ、落下することがあります。



### 蒸気吹出口・吸気口をふさがない

- タオルなどを掛けしないでください。
- 内部の温度が上がります。発火の原因になります。

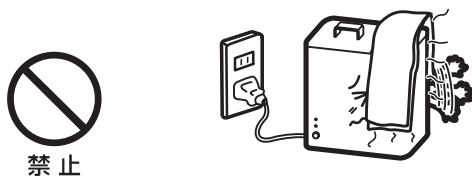

### 本体に直接水を入れない

- 絶縁劣化による感電・漏電火災の原因になります。

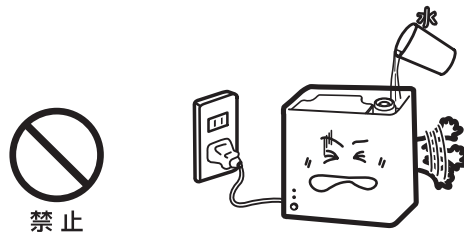

## お願い

### 必ず水道水（飲用）を使用

40℃以上のお湯や浄水器の水、温水器の水、アルカリイオン水、ミネラルウォーター、井戸水などは絶対に使わないでください。

### 壁や家具に風を直接あてない

加湿器の蒸気が、壁や家具に直接あたらないようにしてください。

- 壁・家具がいたんだり、しみの原因になります。

### 凍結に注意

凍結のおそれのあるときは、タンクと本体内の水を捨ててください。

- 凍結しますと、故障の原因になります。

### お部屋の加湿以外には使用しない

この製品は一般家庭用の加湿器です。美術品や学術資料などの保存、業務用などの特殊用途には使用しないでください。

- 保存品の品質低下の原因になります。

# 各部のなまえ

## 本体

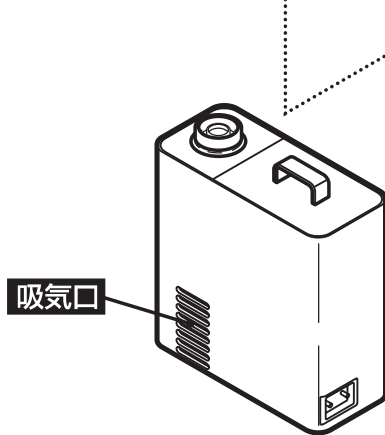
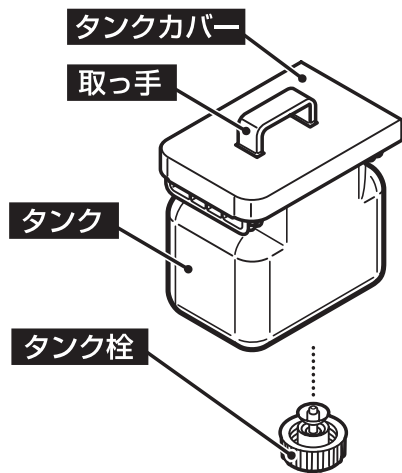
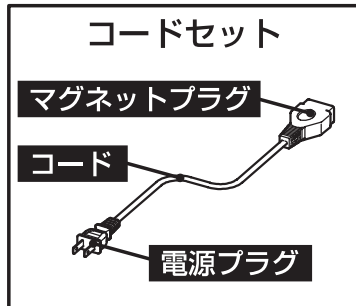

マグネットプラグ受け

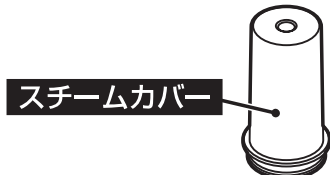
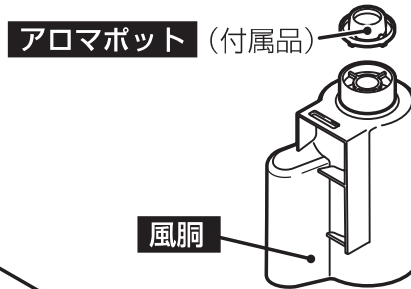
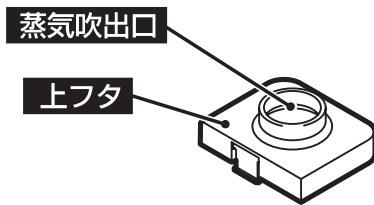

クリーニングフィルター  
(消耗品)

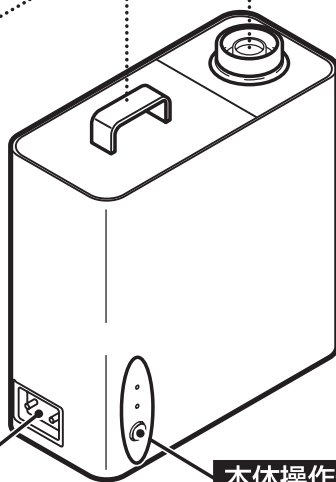

## 上フタ

### はずしかた

タンクを取り出して、フックを押さえながら上に引き上げてください。

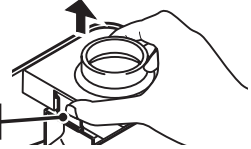

### フック

### 取り付けかた

フックを風胴の穴にはめてください。

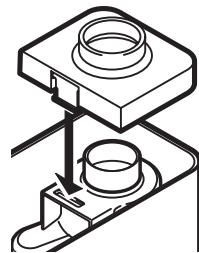

## 風胴

### はずしかた

仕切板を手前に引いて上に引き上げてください。

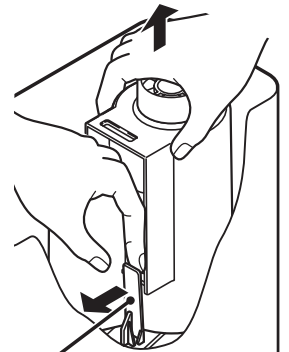

### 仕切板

### 取り付けかた

仕切板を手前に引いてからはずれないように固定してください。

## 本体内部

### クリーニングフィルター (消耗品)

※ご使用前にセットしてあることを確認してください。

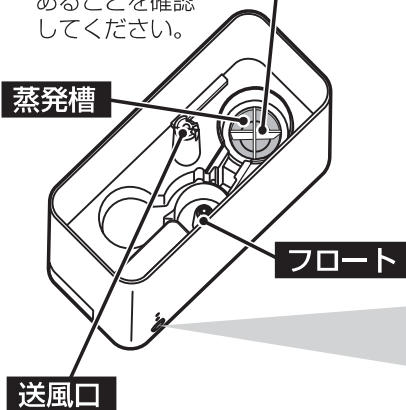

## 本体操作部

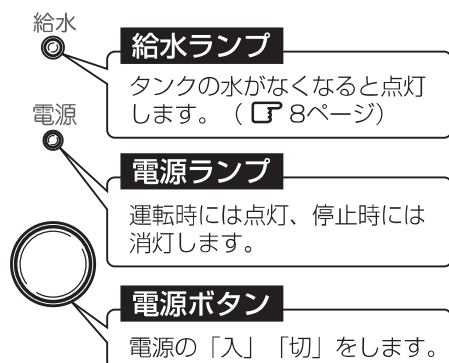

## ご使用になる前に

### 設置場所について

- **正しい設置場所**
  - 必ず安定した平らな台の上に置いてください。
  - 右図のように周囲との距離を十分にとってください。
- **こんな場所に設置しない**
  - 直射日光やエアコン・暖房機などの温風があたる場所  
変形・変色の原因になります。
  - 蒸気が家具・壁・カーテン・天井に直接あたるところ  
しみになったり変形の原因になります。
  - 床や畳の上  
つまづいて、けがややけどの原因になります。  
また、本体底面の熱により床材や畳が変色することがあります。
  - カーペットやじゅうたん、ふとんなどの上  
本体が倒れたり、本体背面の吸気口がふさがれると、安全装置がはたらくことがあります。
  - 電磁調理器やスピーカーの近くなど、磁気の多いところ  
フロートが誤動作し、給水を正しくお知らせできない場合があります。

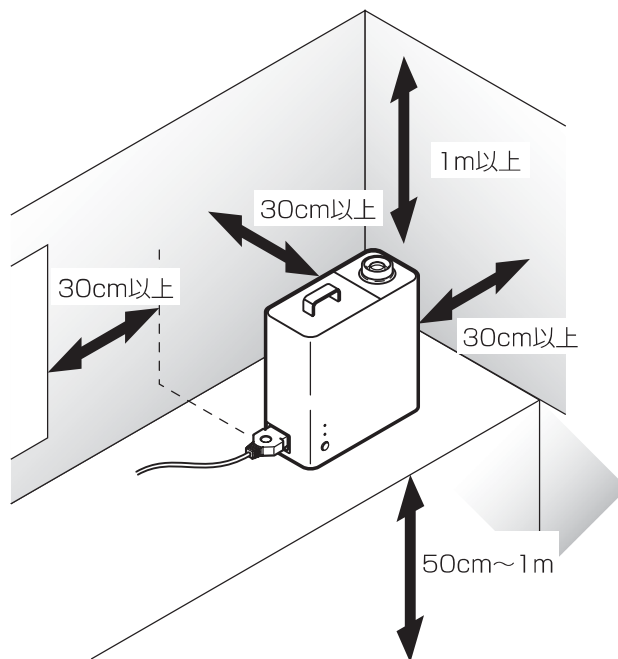

### 使用温度範囲について

- 室内の温度が、0~35℃でご使用ください。

## ご使用になる前に

### タンクに水を入れる

①本体からタンクを取り出す。

②タンクに水を入れる。

- タンク栓をはずし、水道水を満水以下に注水してください。
- タンク栓を締めます。

※タンクから水があふれてタンクカバーに水が溜まっているときは、タンクカバー内の水を捨ててから、タンクを持ち運んでください。

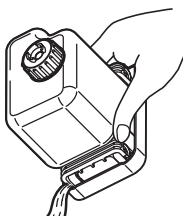

③タンクを本体にセットする。

- タンクは落としたりしないで、ゆっくりとセットしてください。
- タンクが確実にハマっていることを確認してください。

#### ■お願い

- 40℃以上のお湯や化学薬品・芳香剤・香料・アロマオイル・汚れた水・ミネラルウォーター・アルカリイオン水・マイナスイオン水・井戸水などは入れないでください。
- タンク栓を確実に締めてください。必要以上に強く締めないでください。逆に水がこぼれることがあります。
- タンクの着脱は繰り返さないでください。機器内の水量が増し、水漏れの原因になります。

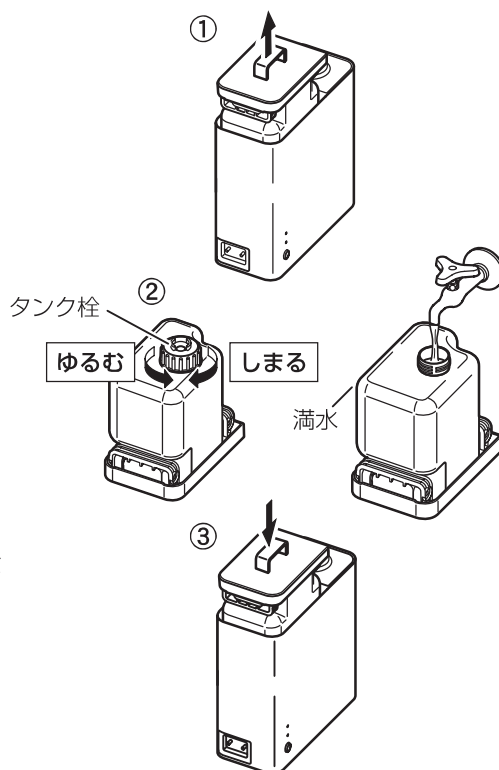

## ご使用方法

### アロマポットの使い方

①付属のアロマポットに、アロマオイルを入れる。

②アロマポットを風胴にセットする。

#### ■お願い

- アロマオイルは水位線よりも多く入れないでください。
- アロマポットのセット、取りはずしは使用中や使用後しばらくはしないでください。やけどの原因になります。
- アロマオイルをご使用の際は、オイルの取扱説明書をよくお読みください。
- 気分が悪くなりましたら使用を中止してください。
- アロマポットをセットするときは、オイルがタンク、風胴、蒸発槽にこぼれないようにご注意ください。
- オイルが本体についた場合は、すぐにふきとってください。本体が変色する場合があります。
- オイルが手についた場合は、石けんでよく洗い落としてください。
- 違う種類のオイルをご使用になる場合は、アロマポットをはずし中性洗剤で洗い、水で十分洗い流してからご使用ください。
- アロマオイルは、全国の無印良品店舗またはネットストア <http://www.muji.net/> よりご購入することができます。

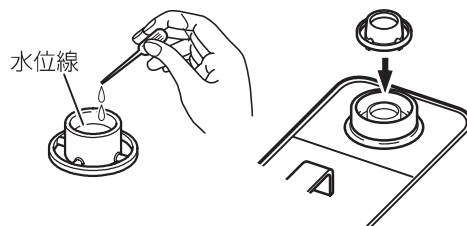



## ご使用方法

### 1. コードセットを接続する。

- ①マグネットプラグを本体のマグネットプラグ受けに接続する。
- ②電源プラグをコンセントに差し込む。

#### ■お願い

- 必ず付属の専用コードをご使用ください。

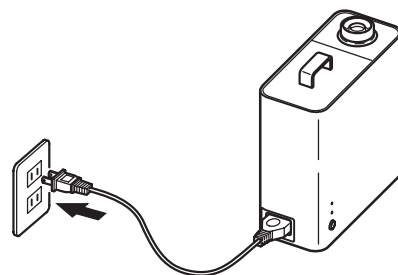

### 2. **電源ボタン** を押す。

- 「電源」ランプが点灯します。

給水



### 3. 使用後は **電源ボタン** を押し、「切」にする。

- 電源ランプが消灯し、加湿運転を停止します。
- 外出時や長期間使用しないときは、電源プラグをコンセントから抜いてください。

給水



電源



## 給水ランプが点灯したとき

タンクの水がなくなると、給水ランプが点灯し運転を停止します。【電源ランプ：点灯、給水ランプ：点灯】

- **電源ボタン** を押して電源を「切」にしてください。  
【電源ランプ：消灯、給水ランプ：消灯】
- タンクに水を入れてください。( P7 ページ)
- タンクを本体にセットしてください。
- タンクから本体に給水する音が消えたら、 **電源ボタン** を押してください。【電源ランプ：点灯、給水ランプ：消灯】

※1 電源を「切」にしないで、本体に給水をするると、給水ランプは「消灯」(電源ランプは点灯)しますが、運転は再開しません。運転を再開するときは、必ず給水後、 **電源ボタン** を入れ直してください。

※2 タンクを本体からはずし持ち運ぶときの注意  
タンク周囲に水滴が付いていることがあります。水が垂れないように布等で拭き取ってから持ち運んでください。



## お手入れと保管

### ⚠ 警告

- 週1回以上、お手入れをしてください。
- ※お手入れは、本体が十分冷えてからおこなってください。
- ※必ず電源プラグ・マグネットプラグを抜いてください。  
感電やけがをするおそれがあります。

### お手入れの手順

本体内のお手入れをするときは、送風口から水が入らないように注意してください。故障の原因になります。

- ① 運転を停止し、電源プラグ・マグネットプラグを抜く。  
※運転停止後しばらく（約1時間）は、やけどの原因になりますので  
お手入れをしないでください。

- ② タンクを取り出してから、各部をはずす。（P 5ページ）

- ③ 水と水アカをすてる。  
● 本体内部の「排水方向」を確認し、矢印表示の角から排水する。

- ④ 蒸発槽の水アカを取り除く。  
● 蒸発槽を柔らかい布で水ぶきして、付着した水アカを取り除いてください。  
● 蒸発槽の水アカが落ちにくいときは、新しい水を入れてしばらく放置し、歯ブラシや割りばしでこすり落としてください。  
※蒸発槽のお手入れにクエン酸（ポット洗浄剤）などを使わないでください。  
※多少水アカが残っていても使用できますので、金属タワシなどでこすらないでください。傷がつくと腐食の原因になります。

- ⑤ フロート周辺のお手入れ。  
● 水道水をフロートが浸るくらい入れて、綿棒などで水アカを取り除きます。

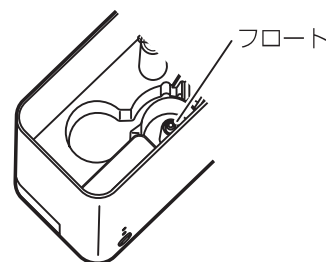
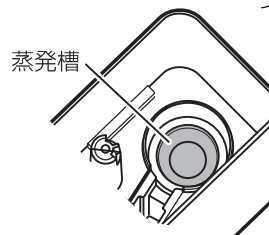
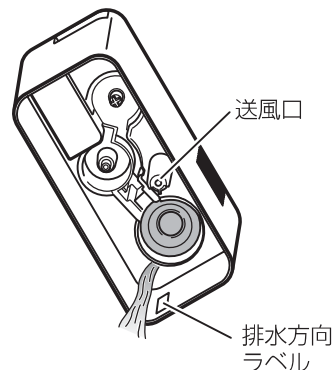
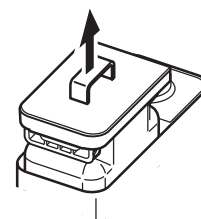
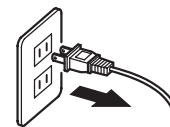

### ⑥ クリーニングフィルターを水洗いする。

- 洗剤をつけずに水道水でもみ洗いをしてください。
- ※ 水道水に含まれるカルシウム・マグネシウムなど（白い粉状の物質）がフィルターに付着しますので、こまめに水洗いしてください。

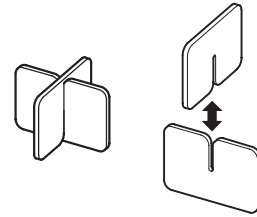

#### クリーニングフィルターについて

クリーニングフィルターは消耗品です。破れたり固くなったりしたときは新しいクリーニングフィルターと交換してください。お買いあげの販売店で「CFK-MJH100のクリーニングフィルター」とご指定ください。  
メーカー希望小売価格（4枚入り）：315円（税込）（価格は2011年10月現在のものです。）  
※2枚セットでお使いください。

### ⑦ 上フタ、風胴、スチームカバー、仕切り板、アロマポットを水洗いする。

- 水アカは水を浸した柔らかい布でふき取ってください。

### ⑧ タンクのお手入れをする。

- 新しい水道水を半分程度入れ、タンク栓を締めて2～3回振り洗いをしてください。
- タンクの内部をブラシなどで掃除してください。
- タンク栓も水洗いしてください。
- ※ 洗剤は使用しないでください。

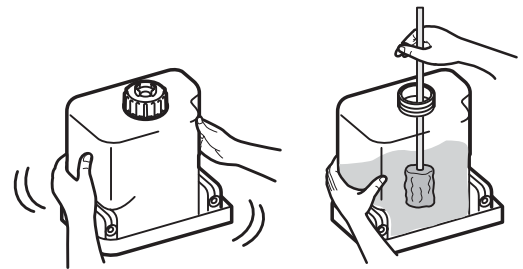

タンク栓のパッキンは、消耗品です。  
長期間使用され水がもれる場合は、タンク栓全体を交換してください。  
お買いあげの販売店にご相談ください。

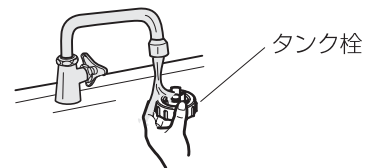

### ⑨ 本体を乾いた柔らかい布でふく。

- 汚れがひどい場合は、ぬるま湯でうすめた台所用中性洗剤（食器用）を布にふくませ固くしぼってふいてください。
- ※ シンナー・ベンジンなどの揮発性の溶剤は絶対に使用しないでください。本体を傷めます。

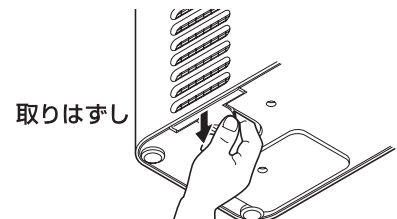

### ⑩ エアフィルターのお手入れをする。

- エアフィルターの下側に指をかけて、機器の下方向へ引き抜いてください。
- ほこりやゴミを、軽く手でたたいて落としてください。
- 汚れがひどい場合は、軽く水洗いをして、乾いた柔らかい布で、水分をふきとってください。
- 掃除後は、フィルターの上下を確認し、機器の下方向よりパチッと音がするまで差し込んでください。
- ※ フィルターをはずしたまま使用しないでください。  
故障・事故の原因になります。

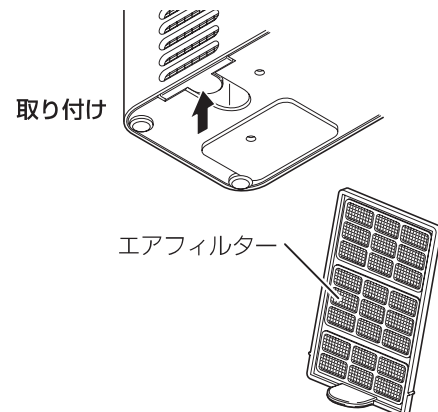

## 保管

お手入れ後、水をよく切って自然乾燥させ、お買いあげ時の箱に入れて湿気の少ない場所に保管する。

- ※ 特にタンクの内部とクリーニングフィルターは十分に乾燥させてください。  
水が残っていると、カビ発生の原因になります。

## 知っておいていただきたいこと

### 音と音について

- 内部から“ブーン”“カチッ”と音がするのは、ファンやヒーターを作動させるときの音で、故障ではありません。
- タンクをセットしたときや使用中に“ボコボコ”と音がしますが、タンクから水が流出するためです。
- 加湿運転中に内部から“ボコボコ”、“ゴー”と音がするのは、水が沸騰する音で異常ではありません。
- 初めてご使用になる数日間は、プラスチックなどのにおいがすることがあります。

### 雑音防止について

- ラジオ・AV機器・補聴器・電話・パソコンなどを近付けて使用すると雑音が入ることがあります。このようなときは、本体から1m以上離してご使用ください。また、他のコンセントをご使用ください。

### 凍結・結露について

- 凍結のおそれがあるときは、タンクと本体内の水を捨ててください。そのまま使用すると、破損・故障の原因になります。
- タンク・本体内の水が凍結した状態で使用しないでください。
- 冷たい水を入れると、タンク表面に露がつくことがあります。乾いた布でふいてください。

## 故障かな？と思ったら

### 症状確認と処置

症状	確認してください	処置
蒸気が出ない	<ul style="list-style-type: none"><li>● タンクの水がなくなっていないですか。</li><li>● マグネットプラグがはずれていませんか。</li><li>● 風胴・スチームカバー・仕切り板などの部品がはずれていませんか。</li><li>● 給水ランプ点灯後、給水したままになっていませんか。</li></ul>	<ul style="list-style-type: none"><li>● タンクに水を入れてください。(P 7ページ)</li><li>● 正しく接続してください。</li><li>● スチームカバーや風胴、仕切り板を確実に取りつけてください。(P 5ページ)</li><li>● 電源ボタンを入れ直してください。(P 8ページ)</li></ul>
においがする	<ul style="list-style-type: none"><li>● 水道水以外を使用していませんか。</li><li>● 蒸発槽やクリーニングフィルターが汚れていませんか。</li></ul>	<ul style="list-style-type: none"><li>● 本体内とタンクの水を全て排水し、水を入れ直してください。</li><li>● お手入れの手順の通りにして、掃除してください。(P 9～10ページ)</li></ul>
タンクに水があるのに「給水」ランプが点灯する	<ul style="list-style-type: none"><li>● フロートがひっかかかっていませんか。</li></ul>	<ul style="list-style-type: none"><li>● フロートの周りを確認し、ゴミを取り除いてください。</li></ul>
器具内部に水滴が多量につく	<ul style="list-style-type: none"><li>● スチームカバーや風胴、仕切り板がきちんと取り付けられていないと上フタやタンクなどに多量の水滴がつきます。これらの部品がきちんと取り付けられていても、わずかな水滴は付着します。</li></ul>	<ul style="list-style-type: none"><li>● スチームカバーや風胴、仕切り板を確実に取り付けてください。(P 5ページ)</li></ul>
電源ランプが点灯しているのに、加湿運転しない	<ul style="list-style-type: none"><li>● 蒸発槽に水アカが、多量に付着していませんか。</li><li>● タンクに給水後、電源ボタンを入れ直しましたか。</li></ul>	<ul style="list-style-type: none"><li>● 蒸発槽に付着した水アカを取り除いてください。(P 9ページ)</li><li>● 電源ボタンを入れ直してください。</li></ul>

## 愛情点検



安全に長くご愛用いただくために、日頃から点検をおこなってください。

こんなことはありませんか

- コードや電源プラグが変形・変色・損傷している。
- コードの一部や、電源プラグがいつもより熱い。
- コードを動かすと、運転をしたり、しなかったりする。
- 吸込口・蒸気吹出口が破損している。
- タンクに水はあるのに、加湿しない。

使用しないでお買いあげの販売店にご相談ください。

電源プラグにほこりやゴミがたまっている。

ほこりやゴミを取り除いてください。

## 仕様

定 格	交流100V 50-60Hz
消費電力	100W
寸 法	高さ 約 202 mm (タンク取っ手含む) × 幅 約 180 mm × 奥行き 約 80 mm
質 量	約 0.75kg (タンク空時)
電 源 コ ー ド	約 1.5 m
タ ン ク 容 量	約 550 mL
適用床面積 (目安)	木造和室 2.7m <sup>2</sup> (1.7畳) プレハブ洋室 4.5m <sup>2</sup> (2.8畳)
電気代 (1時間あたり)	約 2.2 円
加 湿 量	約 100ml/h (連続)
連 続 加 湿 時 間	約 5.5 時間
運 転 音	約 30 db
付 属 品	クリーニングフィルター (4枚)、アロマポット

※適用床面積の目安は、日本電機工業会規格 (JEM1426) に基づき表示しています。

※電気代は室温20℃で測定し、電力料金目安単価を22円/kWh(税込)として計算しております。

ただし、電力会社およびご家庭の電力使用量、器具の使用条件などにより多少異なります。

※運転音は、本体より正面1mでその上方1mの位置で測定しています。

※仕様は改良のため、予告なく変更することがあります。

※連続加湿時間は器具や電源電圧のバラツキにより、1時間程度短くなる場合があります。

## アフターサービスについて

---

### 1. 保証書（この取扱説明書に印刷されています）

- 保証書は、必ず「**お買いあげ日・取扱販売店名**」などの記入をお確かめのうえ、内容をよくお読みの後、大切に保管してください。
- **保証期間は、1年間です。**  
ただし、クリーニングフィルター・パッキンは消耗品ですので有料となります。

### 2. 修理を依頼されるときは

- 保証期間中の修理  
保証期間中でも、有料になることがあります。くわしくは、保証書をごらんください。
- 保証期間が過ぎたあとの修理  
修理により使用できる場合は有料修理いたします。くわしくは、「お買いあげの販売店」にお問い合わせください。

### 3. 補修用性能部品の保有期間

- このデスクトップアロマ加湿器・ホワイトの補修用性能部品を**製造打切後、6年**保有しています。  
性能部品とは、商品の機能を維持するために必要な部品です。

### 4. アフターサービスのお問い合わせ

- 修理・点検に関するご相談・ご不明な点は、お買いあげの販売店または、もよりの「お客様ご相談窓口」（☎ 14ページ）にお問い合わせください。

## お客さまご相談窓口

### ■まずはお買いあげの販売店へ…

家電商品の修理のご依頼やご相談は、お買いあげの販売店へお申し出ください。  
転居や贈答品でお困りの場合は、下記のご相談窓口にお問い合わせください。

### 商品についての全般的なご相談 <株式会社 良品計画 お客様室>

受付時間：平日 10:00 ～ 21:00  
土・日・祝 10:00 ～ 18:00

総合相談窓口 ☎ 0120-14-6404

株式会社 良品計画 お客様室  
〒170-8424 東京都豊島区東池袋4-26-3

### 家電商品の修理サービスについてのご相談 <テクノプラスジャパン株式会社>

受付時間：月曜日～土曜日 9:00 ～ 17:30（日曜、祝日、当社休日を除く）  
修理相談窓口：050-3776-3686

☆上記のご相談窓口の名称、電話番号は変更することがありますのでご了承ください。

### お客さまご相談窓口におけるお客さまの個人情報のお取り扱いについて

お客さまご相談窓口でお受けした、お客さまのお名前、ご住所、お電話番号などの個人情報は適切に管理いたします。  
また、お客さまの同意がない限り、業務委託の場合および法令に基づき必要と判断される場合を除き第三者への開示は行いません。

なお、お客さまが当社にお電話でご相談、ご連絡いただいた場合には、お客さまのお申し出を正確に把握し、適切に対応するために、通話内容を録音させていただくことがあります。

#### <利用目的>

お客さまご相談窓口でお受けした個人情報は、商品・サービスに関わるご相談・お問い合わせおよび修理の対応のみを目的として用います。

なお、この目的のためにテクノプラスジャパン株式会社および関係会社で上記個人情報を利用することがあります。

#### <業務委託の場合>

上記目的の範囲内で対応業務を委託する場合、委託先に対しては当社と同等の個人情報保護を行わせると共に、適切な管理・監督をいたします。

個人情報のお取り扱いについての詳細はホームページ<http://www.techno-group.com>をご覧ください。

## 無料修理規定

この保証書は、本書記載内容で無料修理を行うことをお約束するものです。お買いあげの日から下記保証期間中に、取扱説明書、本体表示その他の注意書きに従った正常な使用状態で故障した場合には、本書記載内容にもとづき、お買いあげの販売店が無料修理いたしますので、商品と本保証書をご持参ご提示のうえ、お買いあげの販売店にご依頼ください。

- 保証期間内でも次のような場合には有料修理となります。
  - 使用上の誤り、または改造や不当な修理による故障または損傷。
  - お買いあげ後の落下、引っ越し、輸送等による故障または損傷。
  - 火災・地震・水害・落雷・その他の天災地変ならびに公害や異常電圧その他の外部要因による故障または損傷。
  - 業務用としての使用、車両・船舶への搭載など一般家庭用以外に使用された場合の故障または損傷。
  - 本書の提示がない場合。
  - 本書にお買いあげ年月日、お客様名、取扱販売店名の記入のない場合、あるいは字句を書き換えられた場合。
  - 水道水以外の液体や、水道水に他の物質を添加して使用し、故障した場合。
  - 消耗部品の交換、仕様変更など。
- 保証期間内でも商品を修理窓口へ送付された場合の送料や、出張修理を行った場合の出張料は、お客様のご負担となります。
- ご転居の場合は事前にお買いあげの販売店にご相談ください。
- ご贈答品等で本書に記入してあるお買いあげの販売店に修理をご依頼になれない場合には、「お客様ご相談窓口」(14 ページ)をご覧くださいのうえ、もよりの窓口にお問い合わせください。
- 本書は日本国内においてのみ有効です。 Effective only in Japan.
- 本書は再発行いたしませんので紛失しないよう大切に保存してください。

無印良品 デスクトップアロマ加湿器・ホワイト保証書		持込修理
形名	TPK-MJH101	
お客様	ふりがな お名前	電話
	様	
	ご住所	
保証期間	お買いあげ日 年 月 日より	本体は1年間
取扱販売店名・住所・電話番号		
<p>この保証書は、本書記載内容で無料修理を行うことをお約束するものです。お買いあげの日から左記保証期間中に、取扱説明書、本体表示その他の注意書きに従った正常な使用状態で故障した場合には、本書記載内容にもとづき、お買いあげの販売店が無料修理いたしますので、商品と本保証書をご持参ご提示のうえ、お買いあげの販売店にご依頼ください。</p> <p>お客様お名前、ご住所、お買いあげ日、取扱販売店名など記入のない場合は無効となりますから必ずご確認ください。お客様にご記入いただいた保証書の控えは、保証期間内のサービス活動及びその後の安全点検活動のために記載内容を利用させていただく場合がございますので、ご了承ください。</p>		

- この保証書は本書に明示した期間、条件のもとにおいて無料修理をお約束するものです。従ってこの保証書によって保証書を発行している者（保証責任者）、及びそれ以外の事業者に対するお客様の法律上の権利を制限するものではありませんので、保証期間経過後の修理等についてご不明の場合は、お買いあげの販売店または「お客様ご相談窓口」（14 ページ）にお問い合わせください。
- 保証期間経過後の修理、補修用性能部品の保有期間について詳しくは、13 ページの「アフターサービスについて」の項をご覧ください。

販売元

株式会社 良品計画

〒170-8424 東京都豊島区東池袋4-26-3

お客様室でんわ ☎ 0120-14-6404

平日 10:00 ~ 21:00

土・日・祝 10:00 ~ 18:00

製造管理元

テクノプラスジャパン株式会社

〒103-0024 東京都中央区日本橋小舟町12-7

日本橋MMビル 5F