

※組立図は2シーターですが1シーターも同様に組立てください。

【組立方法】

- 1** ① 本体を裏返し、② 六角ボルトと③ スプリングワッシャーを④ スパナで緩め⑤ 本体から取り外してください。

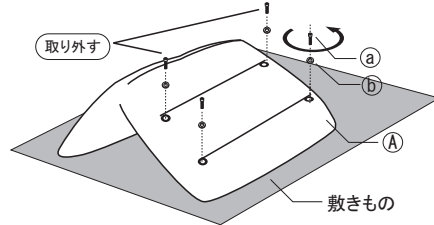

- 2** ⑥ 木製脚の前後を下図のような向きで合わせます。
⑦ 六角ボルトと⑧ スプリングワッシャーを⑥ 木製脚のネジ穴に通し⑨ 本体のネジ穴4ヶ所全てを軽く(※)手で締め込みます。

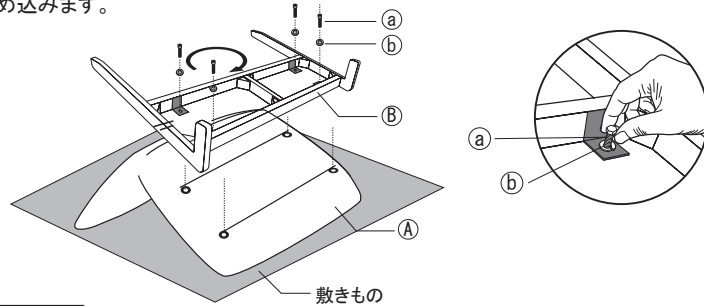

※取り扱い上の注意

- ⑦ 六角ボルト締め付け時に、一ヶ所ずつきつく締めると、残りの⑦ 六角ボルトが取り付けられない場合があります。
- ⑦ 六角ボルトは4箇所、手で軽く締めてから、⑧ で順番に締めてください。

- 3** ①～④の順番にスパナでしっかり締めてください。最後に④ フェルトシールを⑥ 木製脚の底面に貼り付けてください。

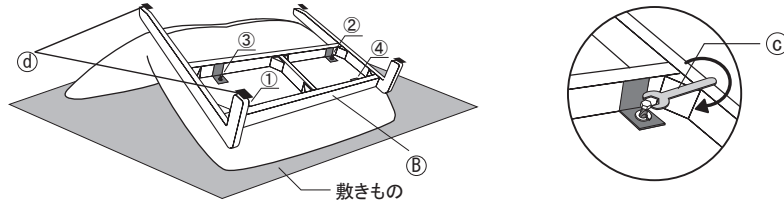

- 4** 本体を起こします。別売カバー及びクッションを取り付けて完成です。
(カバーの装着方法は別売のカバー説明書参照ください。)

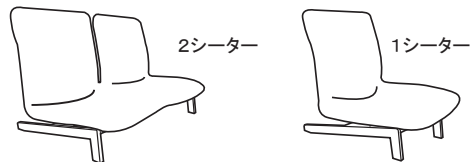

【背・ヘッドレストのリクライニング方法】

■背の角度操作方法

【背を起こすには】

①の状態(ロックした状態)から背を起こし、『カチッ』と音がした所で止めると固定できます。

【背を倒すには】

背部を90度以上前方に押すとロックが解除し、①の状態に戻ります。

■ヘッドレストの角度操作方法

ヘッドレストは手動操作により6段階(フラット時含)に角度調整が可能です。背のリクライニング角度に合わせて、好みの角度でご使用いただけます。

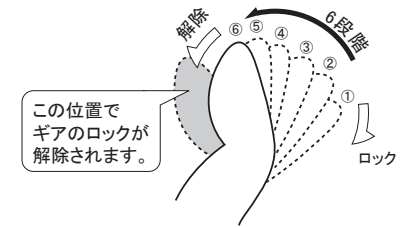
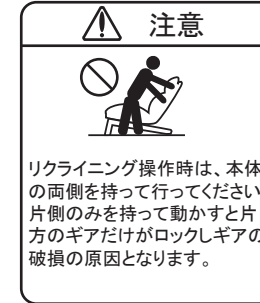
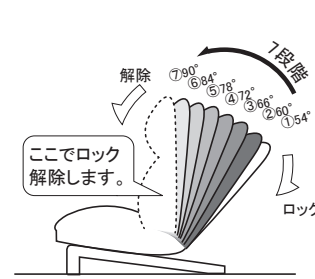

⚠️ インナークッションのお取り扱い注意事項

- ◆ウレタンフォームの特性上、特有の臭いが残ることがあります。風通しの良いところで陰干しをし、叩いて中の空気を入替えてから、さらに3～4時間、陰干ししてください。
- ◆インナークッションの中身は、隅に片寄る性質があります。型崩れ防止のためにも、定期的にクッションをもみほぐし、中に空気を入れて形を整えるようにしてください。
- ◆素材特性上、温度の変化により若干硬さに変化が生じます。温度が高いと柔らかく、低いと硬くなる場合があります。