

溶融亜鉛ガーデンシェルフ・3段折りたたみ式（屋外用）  
型番：MJ-MZ1

MOLTEN ZINC GARDENING SHELF / 3 SHELVES / FOLDABLE  
Model No. MJ-MZ1

热镀锌园艺架 / 3层折叠式(室外用)  
型号：MJ-MZ1

## 取扱説明書

## User Guide

## 使用说明书

### 日本語

この度は本商品をお買い上げいただき、誠にありがとうございます。  
1ページからお読みください。

### English

Thank you for your purchase.  
Please read the instructions on P.7.

### 中文

本次承蒙惠购本产品，在此深表感谢。  
请从第十三页开始阅读

資料番号：853395-555-MJMZ1（第1版）  
取扱説明書発効日：2017年6月1日  
使用说明书编号：853395-555-MJMZ1-1  
使用说明书発行日：2017年6月  
执行标准：GB/T 13667.1-2015

## 溶融亜鉛ガーデンシェルフ・3段折りたたみ式（屋外用）

型番：MJ-MZ1

# 取扱説明書

- お買い上げありがとうございました。
- この取扱説明書は、必ず保管してください。
- ご使用前に、この取扱説明書を必ずお読みの上、正しくお使いください。

目次	ページ
安全上のご注意	2~3
溶融亜鉛めっき加工について	3
各部の名称 耐荷重量について	4
組み立て方法	5
ご使用にあたり 製品仕様 お問い合わせ先	6

# 重要なお知らせ（安全上のご注意） 必ずお守りください。

本書には、お使いになる方や他の人への危害と財産への損害を未然に防ぎ、安全に正しくお使いいただくために、重要な内容を記載しています。

次の内容（表示・図記号）をよく理解してから本文をお読みになり、記載事項をお守りください。

## ●表示の説明

誤った使い方をしたときに生じる危害や損害の程度を区分して説明しています。



### 警告

使用者が死亡または重傷（\*1）を負うことが想定される内容です。



### 注意

使用者が傷害（\*2）を負うことや物的損害（\*3）が発生することが想定される内容です。

## ●図記号の説明

お守りいただく内容を次の図記号で説明しています。（次は図記号の例です。）



してはいけない「禁止」の内容です。



実行しなければならない内容です。

\*1 重傷とは、失明やケガ、やけど、骨折、中毒、感電などで後遺症が残るものおよび治療に入院、長期の通院を要するものをさします。

\*2 傷害とは治療や入院や長期通院を要しない、ケガ、やけどをさします。

\*3 物的損害とは、家屋、家財にかかわる拡大損害をさします。

## 警告



禁止

- 棚のうえに人が乗ったり座ったり、踏み台の代わりなどにしたりしないでください。転倒や事故につながる恐れがあります。
- 本体に寄りかからないでください。
- 棚板が外れ、載せていたものが落下するなどしてケガや破損等の事故につながる恐れがあります。
- 小さなお子様が遊ぶ場所などに設置しないでください。棚にぶつかり、事故やケガにつながる恐れがあります。

## 注意



禁止

- 耐荷重量を超えるものは棚に載せないでください。棚の変形や破損の恐れがあります。
- フックなどを棚や帆立に引っ掛けて使用しないようにしてください。バランスがくずれ、転倒の原因となります。
- 上段のみにもものを置いたり、片側に偏って荷重をかけたりしないでください。バランスがくずれ、転倒の原因となります。
- 帆立の間や棚の固定部には、手や指を入れないでください。挟まれてケガをする恐れがあります。
- 指を入れるなど、棚の網目には手を触れないでください。溶融亜鉛めっき加工の特性上、表面に突起があったり、棚の網目に固まった亜鉛が付着したりしている場合があります。ケガの恐れがあります。
- シェルフを地面に引きずらないでください。脚力バーが破損し、地面を傷つける恐れがあります。
- 棚の位置や数を変えたり、棚を外したり、付け替えたりしないでください。安定性が悪くなり、転倒や破損の原因となります。



禁止

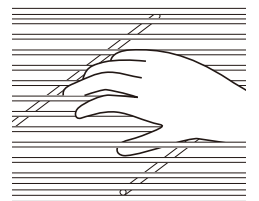

必ず守る

- 本体をしっかりと固定するため、「組み立て方法」に従って確実に組み立ててください。組み立てが不十分ですと、転倒や破損、載せていたものの落下などによりケガや破損の原因となります。
- 重いものを載せる場合は下段棚に置いてください。バランスが崩れ、転倒などによりケガや破損の原因となります。
- 必ず水平で堅い面のうえに設置してください。転倒する恐れがあります。
- 本製品は屋外で使用することを目的に作られています。必ず屋外で使用してください。屋内で使用すると、床面や壁面をキズつける恐れがあります。
- 必ずすべての棚を取り付けて使用してください。安定性が悪くなり、転倒や破損の原因となります。
- 本体をしっかりと固定するため、「棚の取り付け方法」に従って確実に棚を取り付けてください。固定が不十分ですと、本体の転倒や破損、載せていたものが落下してケガをする恐れがあります。
- 本体を移動するときは、棚に置いてある植物等を全て他の場所に移してから移動させてください。移動中に棚板が傾いたり、外れたりすると、載せていたものが落下する原因となります。
- 本体を折りたたまずに移動するときは、大人2人以上で両脇に分かれ、帆立の上部を持ってください。棚板を持つと、棚板が外れ落下する恐れがあります。
- 本体を折りたたんで移動するときは、各棚板と帆立（前）を帆立（後）にガムテープなどで留め、帆立の上部を持ってください。手や指が挟まり、ケガをする恐れがあります。
- 棚に載せている植物に栄養剤・殺虫剤・消毒剤を使用する際には、植物を棚から降ろしてから作業をしてください。耐食性を弱める恐れがあります。

## ⚠ 組み立て時の注意

以下を必ずお守りください。ケガや転倒、商品の破損等の原因となります。



禁止

- 帆立の間には手や指をいれないでください。



禁止

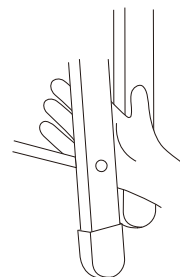

必ず守る

- 組み立ては必ず大人 2 人以上で行ってください。
- 屋内で組み立てる際は、床に布などを敷き、その上で組み立ててください。
- 必ず水平な場所で組み立ててください。
- 軍手や手袋を着用してください。
- 棚を取り付けるときは、必ずシェルフの正面から手を伸ばして棚を組み立ててください。
- 本体の安定のため、必ず下段棚から取り付けてください。

## 溶融亜鉛めっき加工について

本製品は、スチールの腐食を抑制するために溶融亜鉛めっき加工を施しております。ご使用にあたって、以下のことをご確認ください。

- 溶融亜鉛めっき加工は、スチールの腐食を抑制するものです。腐食を完全に防止するものではありません。ご使用環境やご使用年数により腐食が進行することがあります。
- 本製品は、スチールのうえから溶融亜鉛めっき加工を施しております。こすったりぶついたりすると亜鉛皮膜がはがれ、錆や劣化の原因となります。
- 使い始めの段階で、ごくまれに表面に白い粉が付着する場合があります。これは雨や湿気により亜鉛が酸化したもので、耐食性には影響ありません。

# 各部の名称

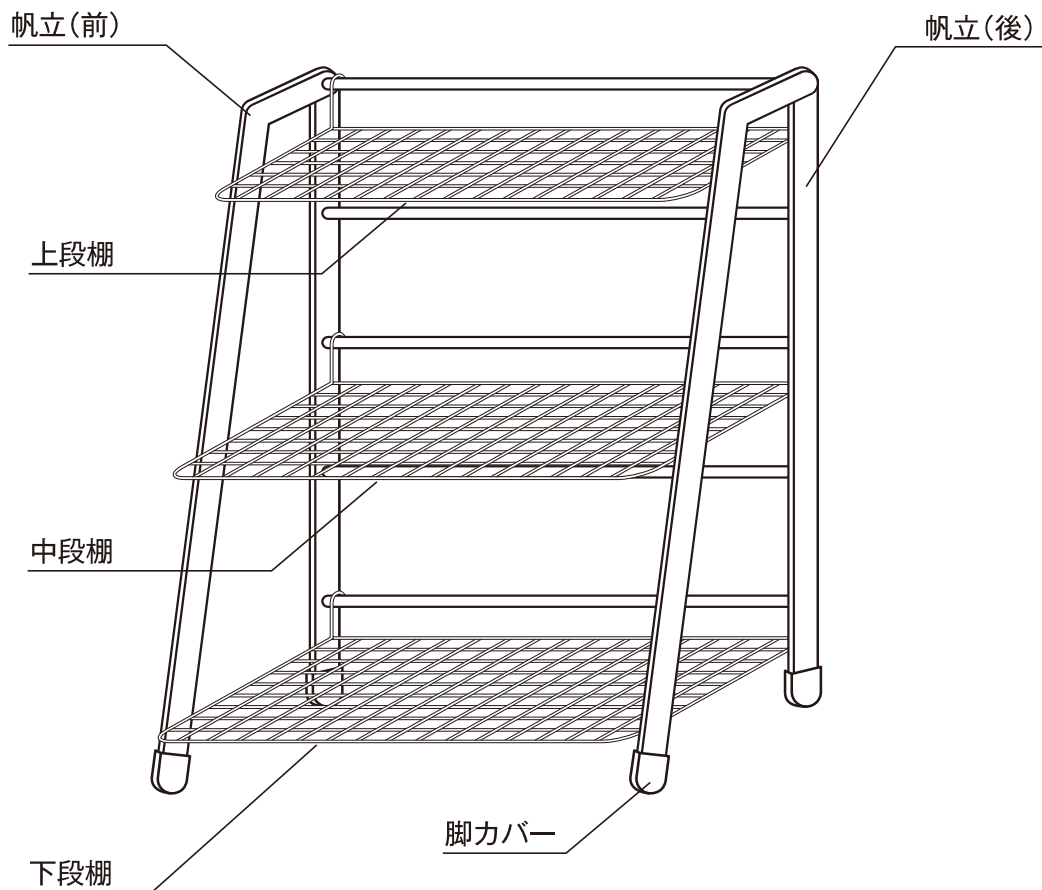

# 耐荷重量について

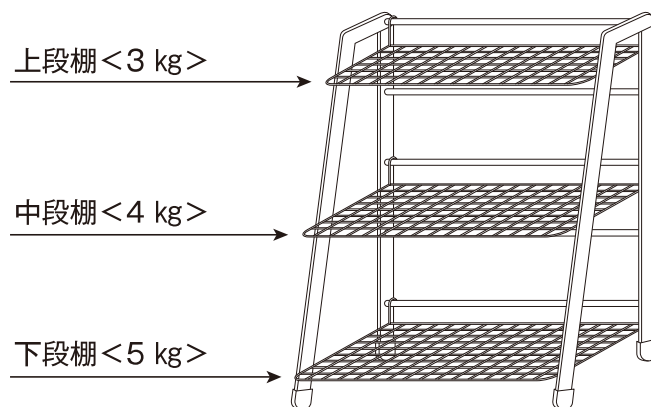

# ⚠ 注意

## 組み立て時に必ずお守りください。

ケガや転倒、商品の破損等の原因となります。

- 組み立てには必ず大人2人以上で行ってください。
- 軍手や手袋を着用してください。
- 屋内で組み立てる際には、床に布などを敷き、その上で組み立ててください。

## お願い

- 梱包時、図のように製品にテープが巻かれています。一度に全部外さず「組み立て方法」に従って順番にテープ1～4を外してください。

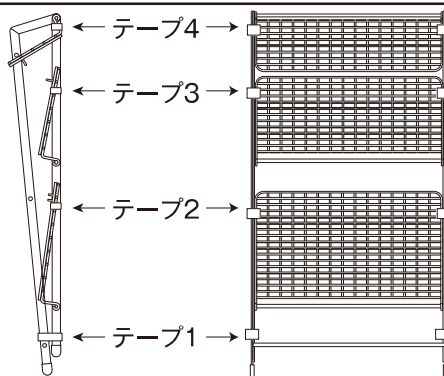

## 組み立て方法

下段棚、中段棚、上段棚の順番で取り付けてください。

### ⚠ 注意

- 本体安定のために必ず下段棚から取り付けを行ってください。ケガや転倒、商品の破損等の原因となります。

**1** 帆立(前)の上部は地面と水平に

**2** 帆立(後)は地面と垂直に

**3** テープ3を外す

**4** 後ろから回す

テープ4を外す

正面

テープ1を外す

テープ2を外す

テープ3を外す

テープ4を外す

テープ1を外し、シェルフが自立するように前後の帆立を図のように調整します。

テープ2を外し、下段棚を前に倒します。帆立(前)の棒に棚を取り付けます。

テープ3を外し、中段棚を前に倒します。帆立(前)の棒に棚を取り付けます。

テープ4を外し、上段棚を後ろから正面に回し、帆立(前)の棒に棚を取り付けます。

### <下段棚の取り付け>

下段棚には、ストッパーが前後に付けられています。図のように、ストッパーが帆立(前)の棒をはさむように取り付けをしてください。

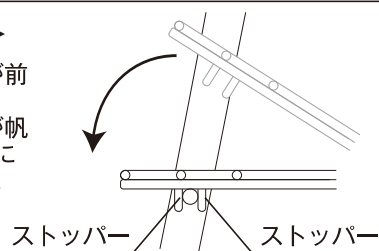

### <中段棚・上段棚の取り付け>

中段棚・上段棚には、ストッパーが前面に1つ付けられています。図のように、帆立(前)の棒より前にストッパーが引っかかるように取り付けをしてください。

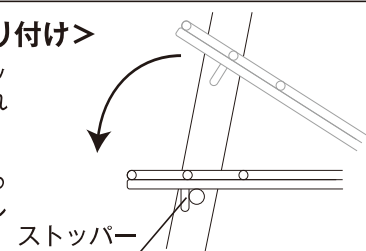

# ご使用にあたり

## 本体の移動について



**注意**



必ず守る

本体を移動するときは、棚に置いてある植物等を全て他の場所に移してから移動してください。

### <折りたたまずに移動する場合>



**注意**



必ず守る

本体を折りたたまずに移動するときは、大人二人以上で両脇に分かれ、帆立の上部を持ってください。  
棚板を持つと、棚板が外れ落下する恐れがあります。



両脇に分かれ、帆立の上部を持ってください。

### <折りたたんで移動する場合>



**注意**



必ず守る

本体を折りたたんで移動するときは、各棚板と帆立(前)を帆立(後)にガムテープなどで留め、帆立の上部を持ってください。手や指が挟まり、ケガをする恐れがあります。

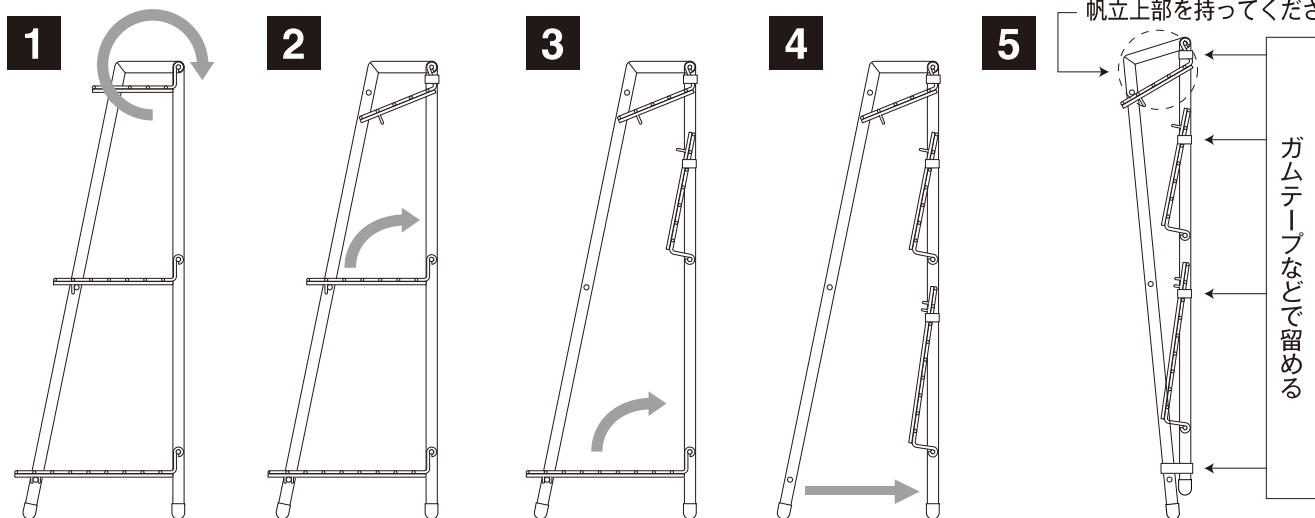

帆立上部を持ってください。

ガムテープなどで留める

## 廃棄について

●本体、包装材を廃棄する場合はお住まいの地域のルールに従って適正に廃棄してください。

## 製品仕様

商品名	溶融亜鉛ガーデンシェルフ・3段折りたたみ式
製品寸法	幅 560× 奥行 330× 高さ 995 mm
製品質量	約 8.3 kg
用途	屋外用収納家具
耐荷重 棚板 1 枚あたり	上段：約 3 kg    中段：約 4 kg    下段：約 5 kg
材質	本体：スチール（溶融亜鉛めっき加工）    脚カバー：ナイロン ストッパー部キャップ：ポリ塩化ビニル
原産地	台湾

## お問い合わせ先

商品のお問い合わせは、お買い上げの販売店もしくはお客様室までご連絡ください。

### 株式会社 良品計画

〒170-8424

東京都豊島区東池袋 4-26-3

お客様室でんわ

 0120-14-6404

受付時間 ■平日 10:00～21:00  
■土・日・祝 10:00～18:00

## MOLTEN ZINC GARDENING SHELF / 3 SHELVES / FOLDABLE Model No. MJ-MZ1 (Outdoor Use)

# User Manual

- Thank you for your purchase.
- Store this User Manual in a safe place for future reference.
- Read this User Manual before using this product.

Manufactured by:  
RYOHIN KEIKAKU CO., LTD.  
4-26-3 Higashi-ikebukuro, Toshima-ku, Tokyo, JAPAN

Imported to EU by:  
MUJI EUROPE HOLDINGS LIMITED  
8-12 Leeke Street, London WC1X 9HT, UK

<b>Contents</b>	<b>Page</b>
Safety Advice	8-9
Hot Dip Galvanizing	9
Part Names	
Load Capacity	10
Assembling Your Shelf	11
Using Your Product	
Specifications	
Contact information	12



# Important Safety Advice These instructions must be followed.

This User Guide provides important safety information to prevent injury to you or others and to prevent damage to property. Read and understand the following (labels, icons) before reading the rest of this User Guide. Comply with all of the instructions provided.

## • Explanation of Indications

These indications explain the degree of injury or damage that may arise if the product is used incorrectly.

 <b>WARNING</b> Indicates a hazard with a level of risk which, if not avoided, could result in death or serious injury(*1) to the user.	 <b>CAUTION</b> Indicates a hazard with a level of risk, which, if not avoided, could result in injury (*2) to the user or product damage.
--	---

## • Explanation of Graphic Symbols

The following graphic symbols describe instructions that must be followed. (Symbol examples below.)

 Actions that are prohibited.	 Actions that must be taken.
--	---

\*1 "Serious injury" includes loss of vision, injury, burns, bone fractures, poisoning, electric shock, or other events that result in physical aftereffects or which require hospitalization or long-term hospital visits.

\*2 "Injury" includes injury or burns that do not require medical treatment, hospitalization, or long-term hospital visits.







## WARNING

- 
  - Do not stand or sit on shelves. Do not use as a stool or stepladder. Doing so may result in the shelf falling over or other accident.
  - Do not lean on shelves. Doing so may result in individual shelves coming apart, items falling from shelves, etc. resulting in injury, damage, or other accident.
  - Do not install in locations where children play, etc. Children may bump into the shelf, resulting in accident or injury.

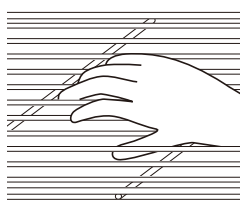

## CAUTION

- 
  - Do not place items that weigh in excess of the load capacity of the shelves. Doing so may result in warping or damage.
  - Do not use hooks to hang items from shelves or frame. Doing so may result in an imbalance, causing the shelf to fall over.
  - Do not place items on the top shelf only. Do not place loads unevenly on one side of the shelves. Doing so may result in an imbalance, causing the shelf to fall over.
  - Do not insert hands or fingers into gaps between the frame or in the fixed parts of the shelves. Doing so may result in pinching or other injury.
  - Do not insert fingers or otherwise touch the mesh of the shelves. Due to the nature of hot dip galvanizing, the surface may have protrusions or hardened zinc in the shelf mesh. Touching these areas may result in injury.
  - Do not drag shelf along the ground. Doing so may damage the leg covers or ground surfaces.
  - Do not change the shelf position or number of shelves. Do not remove or replace shelves. Doing so may affect stability, resulting in the shelf falling over or being damaged.
- 

  - Follow the instructions in Assembling Your Shelf to assemble this product correctly and tighten all connections securely. Incomplete or incorrect assembly may result in the shelf falling over or being damaged, or items on shelves falling, resulting in injury or damage.
  - Place heavier items on the lower shelf. Failure to do so may result in an imbalance, resulting in shelf falling over, causing injury or damage.
  - Always install in a flat area on a hard, solid surface. Failure to do so may result in the shelves falling over.
  - This product is designed for outdoor use. Always use outdoors. Using this product indoors may result in damage to floors or walls.
- 
  - Always install all shelves provided. Failure to do so may affect stability, resulting in the shelf falling over or other damage.
  - Before moving the unit, remove any plants or other items on shelves. Failure to do so may result in items falling if individual shelves are tipped over or fall out when being moved.
  - Moving the shelf unit without folding it up should always be performed by at least two adults, one on each side, when the shelf unit is not folded up. Hold shelf by the top section or by the frame to move. Holding the individual shelves may result in them coming apart and falling.
  - When folding the shelf unit to move, use duct tape or similar to attach each individual shelf and frame (front) to the frame (rear). Hold the top of the frame when moving. Failure to do so may result in hands or fingers being pinched and injured.
  - Remove plants from shelves before treating plants with nutrients, pesticides, or disinfectants. Failure to do so may affect the corrosion resistance of the shelves.

## CAUTIONS DURING ASSEMBLY

The instructions below must be followed. Failure to do so may result in injury, shelves falling over, product damage, etc.

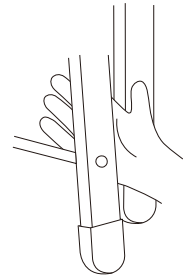

- Do not insert hands or fingers into the gap between the front and rear frame.



- Assembly should be performed by at least two adults.
- When assembling this product indoors, do so on a cloth spread out on the floor.
- Always assemble on a flat surface.
- Wear work gloves or other gloves.
- When installing shelf, always reach from the front of the shelf to perform assembly.
- To ensure stability of the shelf unit, be sure to install the bottom shelf first.

## Hot Dip Galvanizing

This product has been treated by hot dip galvanizing to protect the steel from corrosion. Read and understand the following before using this product.

- Hot dip galvanizing protects steel from corrosion. This treatment does not prevent corrosion completely. Steel in this product may corrode due to usage environment or years of use.
- Steel in this product has been treated externally by hot dip galvanizing. Rubbing or hitting the steel on other objects may remove the zinc layer, resulting in rust or degradation.
- When first using this product, you may notice a white powder on the surface of the steel. This is harmless oxidation of the zinc due to rain or humidity. This will not affect the corrosion resistance of the product.

# Part Names

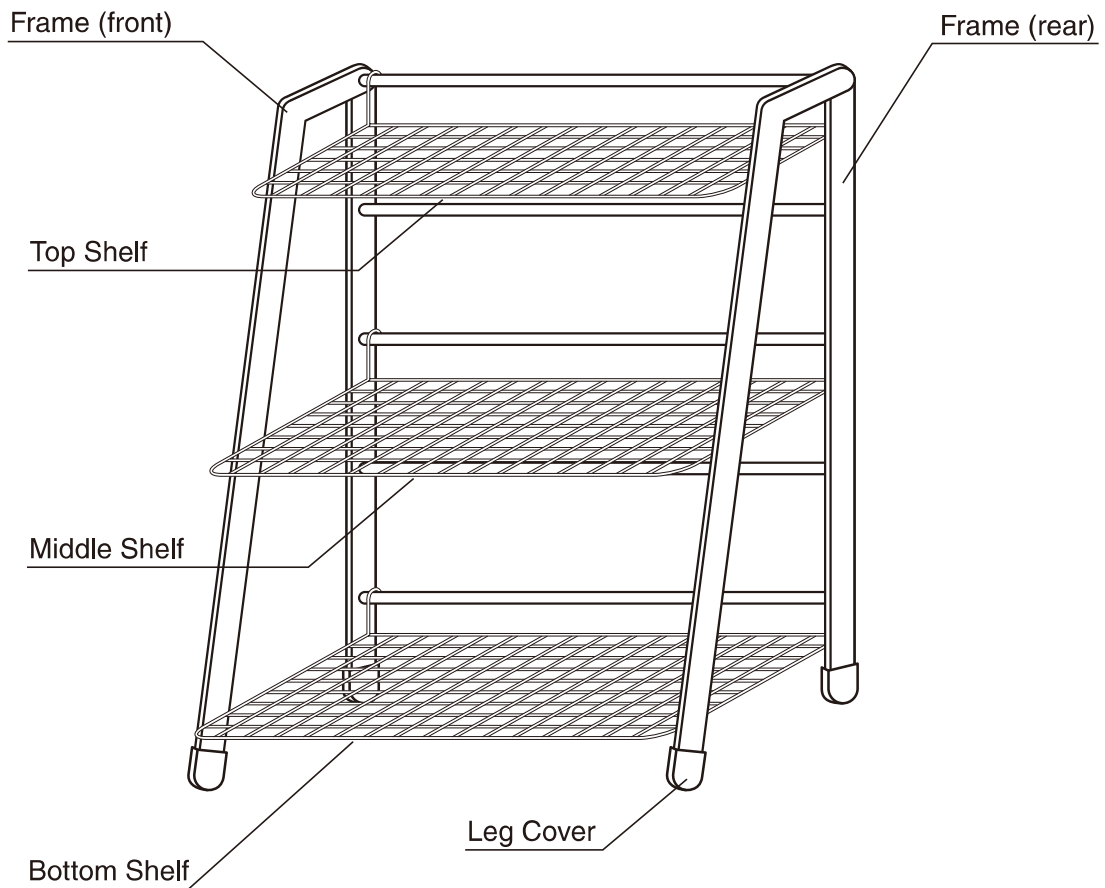

# Load Capacity

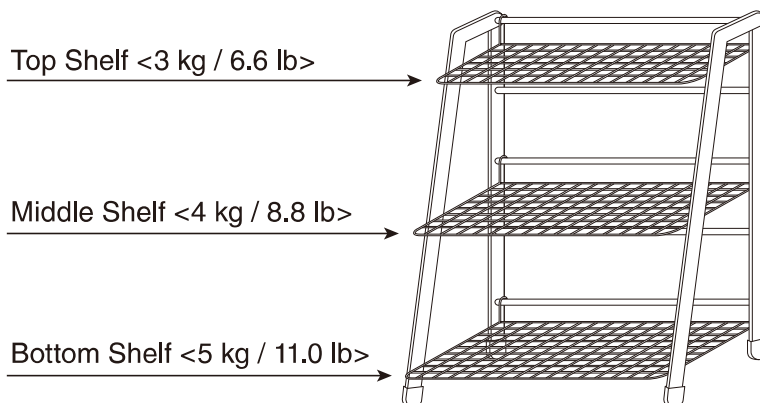

# ! CAUTION

## These instructions must be followed when assembling this product.

Failure to do so may result in injury, shelf falling over, product damage, etc.



- Assembly should always be performed by at least two adults.
- Wear work gloves or other gloves.
- When assembling this product indoors, do so on a cloth spread out on the floor.

### Note

- When packed, this product is fastened with tape, as shown in the figure. Instead of taking off all tapes at once, take off 1-4 in order as directed under Assembling Your Shelf.

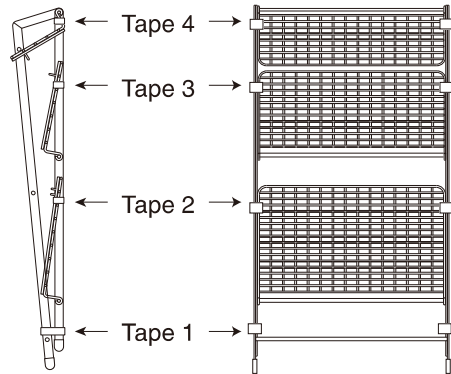

## Assembling Your Shelf

Install the bottom shelf first, then the middle shelf, and the top shelf.

### ! CAUTION

- To ensure stability of the shelf unit, be sure to install the bottom shelf first. Failure to do so may result in injury, shelf falling over, product damage, etc.

**1** Top of frame (front) is parallel to the ground

Frame (rear) is perpendicular to the ground

Remove Tape 1

**Front**

Remove Tape 1, and adjust the frame (front, rear) as shown in the figure to ensure the shelf is standing independently.

**2**

Remove Tape 2

Remove Tape 2, and lower the bottom shelf toward the front of the unit. Secure the shelf onto the rod.

**3**

Remove Tape 3

Remove Tape 3, and lower the middle shelf toward the front of the unit. Secure the shelf onto the rod.

**4** Rotate from the rear of the unit

Remove Tape 4

Remove Tape 4, and rotate the top shelf from behind the rear of the unit. Secure the shelf onto the rod.

#### <Installing the Bottom Shelf>

There are stoppers on the bottom shelf. Secure the shelf onto the rod of the front frame so the rod is held by the stoppers as shown in the figure.

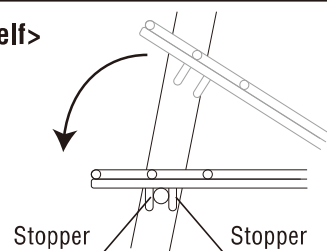

#### <Installing the Middle and Top Shelves>

There are stoppers on the middle and top shelf. Secure the shelves onto the rods of the front frame so the stoppers hang on to the rods as shown in the figure.

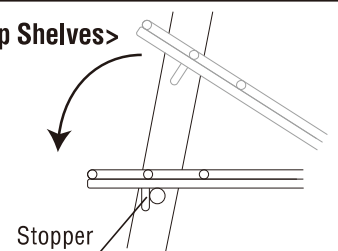

# Using Your Product

## Moving the Shelf Unit

**CAUTION** ⚠ Before moving the unit, remove any plants or other items on shelves. Failure to do so may result in items falling if individual shelves are tipped over or fall out when being moved.

### <When Not Folding the Unit before Moving>

**CAUTION** ⚠ Moving the shelf unit should always be performed by at least two adults when the shelf unit is not folded up. Hold shelf by the top section or by the frame to move. Holding the individual shelves may result in them coming apart and falling.



### <When Folding the Unit before Moving>

**CAUTION** ⚠ When folding the shelf unit to move, use duct tape or similar to secure each individual shelf and frame (front) to the frame (rear). Hold at the top of the frame when moving. Failure to do so may result in hands or fingers being pinched and injured.

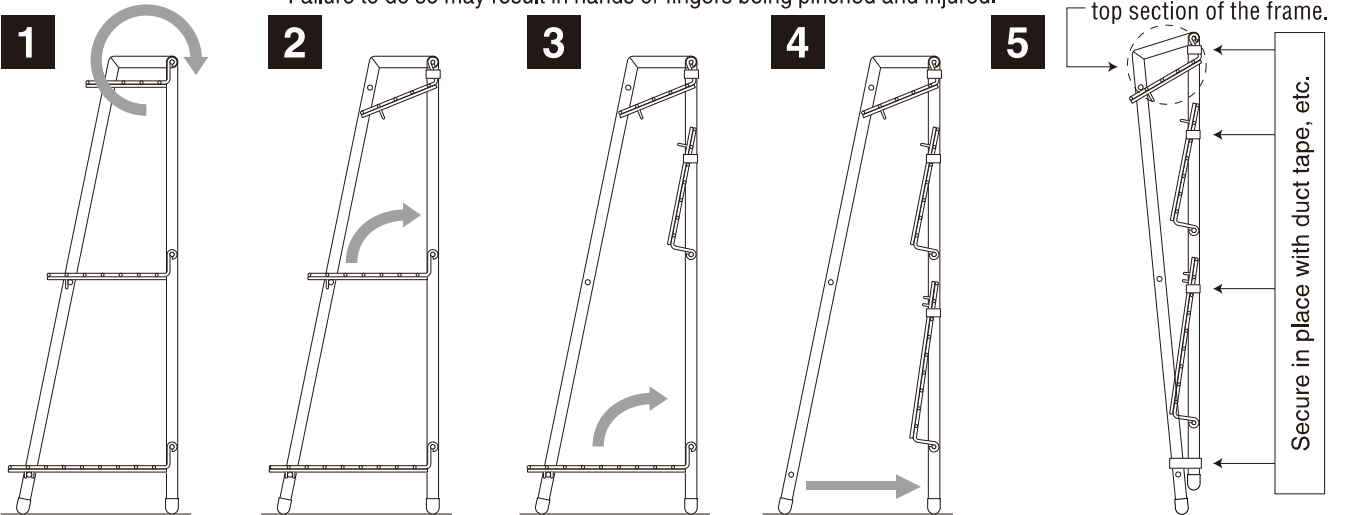

## Disposal

• Please dispose of the main shelf unit and packaging in accordance with the regulations of your local government.

# Specifications

Product name	MOLTEN ZINC GARDENING SHELF / 3 SHELVES / FOLDABLE
Dimensions	W560 x D330 x H995 (mm) (22.05 x 12.99 x 39.17 in)
Weight	Approximately 8.3 kg / 18.3 lb
Purpose	Outdoor storage furniture
Load-bearing capacity Per individual shelf board	Top shelf: 3 kg / 6.6 lb Middle shelf: 4 kg / 8.8 lb Bottom shelf: 5 kg / 11.0 lb (approximate)
Materials	Shelf Unit: Steel (hot dip galvanized) Leg covers: Nylon Stopper caps: Polyvinyl chloride
Place of origin	Taiwan

# Contact information

Contact your retailer with any questions about this product.

## 热镀锌园艺架 / 3层折叠式 (室外用)

型号: MJ-MZ1

# 使用说明书

- 承蒙惠购本商品，在此深表感谢。
- 请妥善保管此说明书。
- 使用前，请仔细阅读此说明书，并正确使用。

目录	页
安全注意事项	14~15
关于热镀锌加工	15
各部位名称	
关于承重	16
组装方法	17
使用须知	
产品规格	
联系方式	18

# 重要通知 (安全注意事项)

请务必遵守。

为了防止使用者或他人遭受危害和经济损失，本文中记述了确保安全且正确使用的重要内容。请在充分理解下述内容（标示 / 图形符号）的基础上仔细阅读本文，并严格遵守所述事项。

## ● 标示说明

按错误使用所造成的危害或损失程度进行分类说明。



### 警告

可能会导致使用者死亡或重伤 (※1) 的内容。



### 注意

可能会导致使用者遭受伤害 (※2) 的内容。

## ● 图形符号说明

通过以下图形符号对应严守的内容进行说明。(以下为图形符号范例。)



不得执行的“禁止”内容。



必须执行的“强制”内容。

※1 所谓重伤，是指因失明或受伤、烫伤、骨折、中毒、触电等原因留下后遗症以及需住院治疗、长期就医的伤势。

※2 所谓伤害，是指无需治疗或住院、长期就医的受伤、烫伤。

## 警告



- 请勿站立或者坐在铁架上，或将产品当作梯凳使用。否则可能会导致翻倒或者事故。
- 请勿倚靠产品。可能会导致架板松动，放置物品掉落，从而会导致受伤或物品损坏等事故。
- 请勿放置在幼儿玩耍的场所。否则碰撞到园艺架可能会导致事故或受伤。

## 注意



- 请勿将超出架板耐受重量的物品放置在架上。会导致产品变形或者破损。
- 请勿将挂钩等挂在架板或者侧支撑架上使用。可能会导致产品失去平衡而翻倒。
- 请避免仅在上层放置物品或者放置时将重物偏向一侧。可能会导致产品失去平衡而翻倒。
- 请勿将手部或手指放入侧支撑架缝隙或架板的固定部分。否则可能会被夹住而受伤。
- 请勿将手指伸进网眼内或者徒手触碰网眼。因加热热镀锌加工表面有时会有凸起，或者架板的网眼上可能附着凝结的锌粒，可能会造成受伤。
- 请勿在地面上拖动产品。可能会导致架脚套破损，或是损伤地面。
- 请勿改变架板的位置和数量，或是拆卸、更换架板。可能会导致架子整体稳定性下降，导致翻倒或者破损。

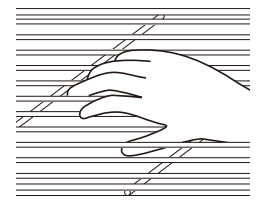

- 为切实固定主体，请按照“组装步骤”进行组装。组装不牢固，可能会发生翻倒、破损或物品掉落等，导致人员受伤或产品损坏。
- 放置较重的物品时，请放置在下层架板。否则可能会导致产品失去平衡而翻倒等，造成人员受伤或产品损坏。
- 请务必放置在水平且坚固的表面上。否则可能会导致翻倒。
- 本产品是为在室外使用而设计，请务必在室外使用。如果用于室内，可能会导致地面或墙面受损。
- 请务必安装全部架板。否则可能因稳定性变差，导致翻倒或者破损。
- 为切实固定主体，请按照“组装架板步骤”进行组装架板。如若组装不当，可能会翻倒或者破损，使放置在架上的物品掉落而造成受伤。
- 请将放置在架板上的植物等全部转移到其他地方后再移动主体。移动时如果架板倾斜或松动，可能会导致物品掉落或人员受伤。
- 不进行折叠而移动主体时，请由两名成人站在主体两侧，分别握住两侧的侧支撑架的上部。如果持架板部位可能会导致架板松动并掉落。
- 折叠后移动主体时，请在各架板和前、后侧支撑架粘贴胶带，并持住侧支撑架上部。否则可能会导致手或手指被夹住，造成伤害。
- 给放置在架板上的植物喷洒肥料、杀虫剂、消毒剂时，请将植物从架板上取出再进行喷洒。否则可能会影响产品的耐腐蚀性。

## 组装须知

请务必遵守以下内容。否则可能会导致受伤、倾倒是商品损坏。



●请勿将手指放入侧支撑架的间隙。

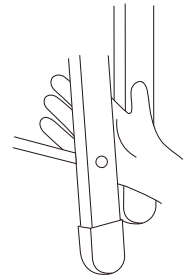

- 请务必由两名以上的成人进行组装。
- 如若在室内组装，请在地面上铺上布等，在铺垫物上进行组装。
- 请务必在水平的地方进行组装。
- 组装时请佩戴劳动用类手套。
- 安装架板时，请从架的正面进行组装。
- 为确保整体的稳定，请务必从最下层开始安装架板。

## 关于热镀锌加工

本产品为了防止钢材料被腐蚀，经过了热镀锌处理。  
使用时请知悉以下事项。

- 热镀锌处理可抑制钢材料被腐蚀。  
但并非防止完全不被腐蚀。  
因使用环境和时间，可能增进腐蚀情况。
- 本产品对钢材料的表面进行了热镀锌处理。  
摩擦或者碰撞会使镀锌膜脱落，导致生锈或者劣化。
- 刚开始使用时，偶有表面附着白色粉末的可能性。  
此为锌因雨水或者湿气氧化而成的，对耐腐蚀性没有影响。



# 各部位名称

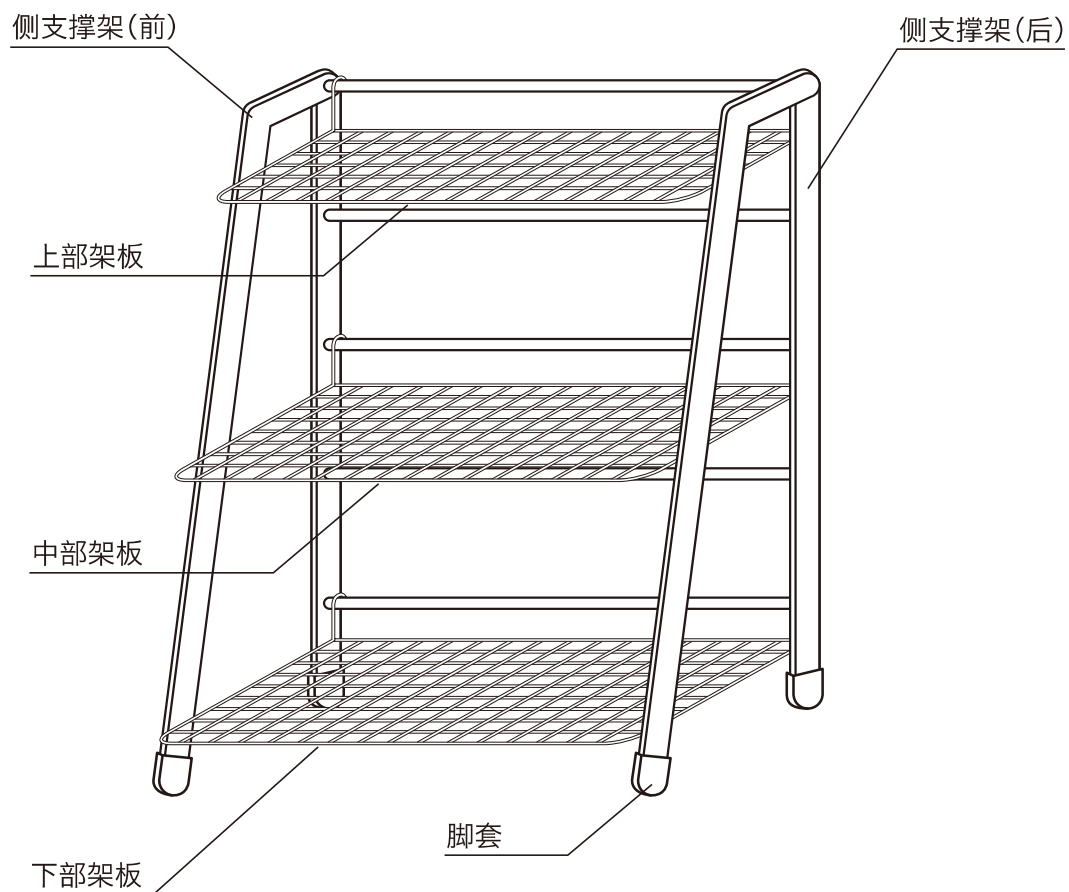

# 关于承重

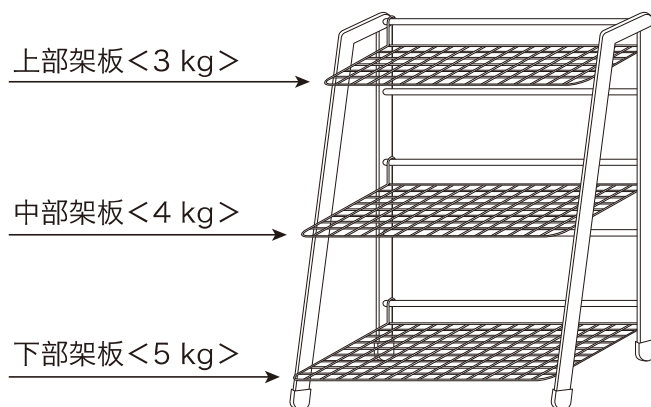

# ⚠ 注意

## 组装时请务必遵守。

否则可能会导致受伤、倾倒是或商品损坏。



- 请务必由 2 名以上的成人进行组装。
- 组装时请佩戴劳动用类手套。
- 如果在室内组装，请在地面上铺上布等，在铺垫物上进行组装。

## 请求

- 封装状态下如图产品上缠有束带。请勿一次性全部拆除，请按照“组装步骤”按顺序拆除束带 1-4。

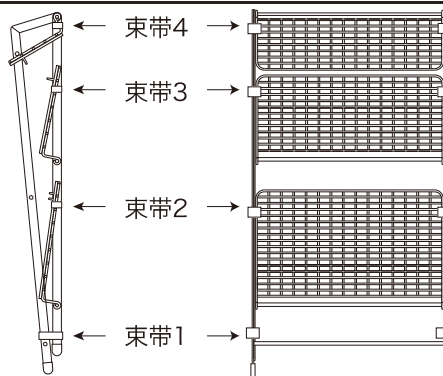

# 组装方法

请按照顺序组装下部架板、中部架板、上部架板。

## ⚠ 注意

- 为了保证整体的稳定，请务必从下部架板进行安装。否则可能会导致受伤、倾倒是或商品损坏。

**1** 使侧支撑架(前)的上部和地面保持水平

**2** 使侧支撑架(后)和地面保持垂直

**3** 剪开束带2

**4** 剪开束带3

**4** 从后旋转 剪开束带4

**正面**

将束带1拆下，为使架子整体能够自行立住，按照图示调整前后支撑架。

将束带2拆下，将下部架板向前倾倒。将架板装在支撑架(前)的棒上。

将束带3拆下，将中部架板向前倾倒。将架板装在支撑架(前)的棒上。

将束带4拆下，将上部架板从后向前旋转，将架板装在支撑架(前)的棒上。

### <下部架板的组装>

下部架板上装有前后两个挡件。按照图示，使得挡件夹住侧支撑架的细棒。

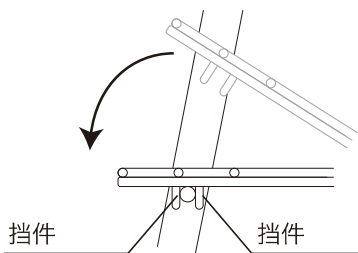

### <中部架板和上部架板>

在中部架板和上部架板的前部，各装有1个挡件。按照图示，使得挡件卡在侧支撑架(前)的前端。

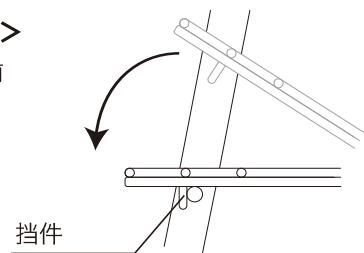

# 使用须知

## 关于主体的移动



**注意**



移动主体时，请将放置在铁架上的植物等全部转移到其他地方后再移动主体。移动时如若横梁板倾斜或松动，可能会导致物品掉落或人员受伤。

### <不进行折叠而移动主体时>



**注意**



不进行折叠而移动主体时，请由两名成人站在主体两侧，分别抓住两侧的侧支撑架的上部。抓持横梁板可能导致横梁板松动并掉落。



请站在主体两侧，抓住侧支撑架的上部。

### <折叠后移动主体时>



**注意**



折叠后移动主体时，请在各支架板和侧支撑架(前与后)粘贴胶带，提起侧支撑架上部。否则可能会导致手或手指被夹住，造成受伤。

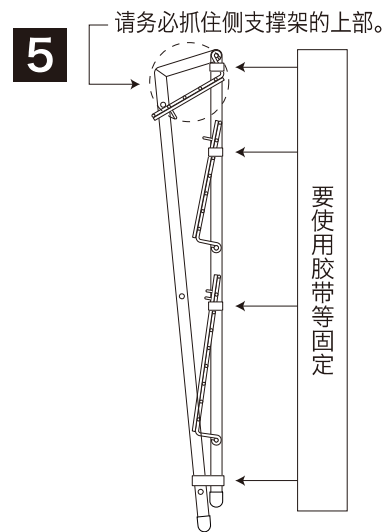
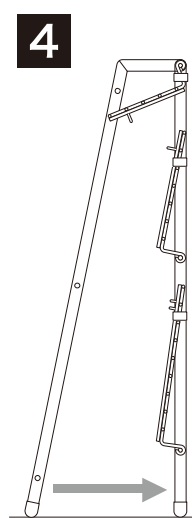
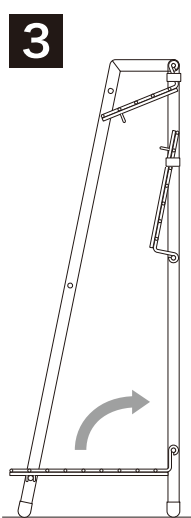
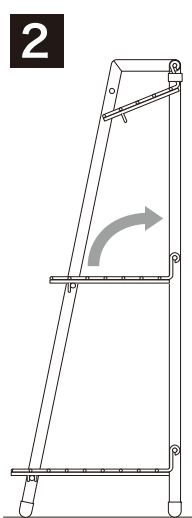
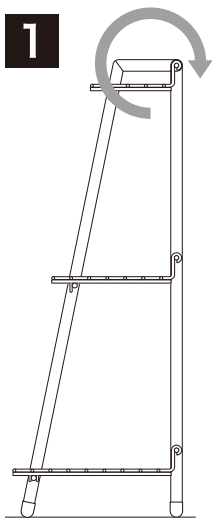

## 关于报废

●如要丢弃主体或包装材料，请按照居住地区的规定去正确丢弃。

# 产品规格

商品名	热镀锌园艺架 /3层折叠式
产品尺寸	长 560× 宽 330× 高 995 mm
产品重量	约 8.3 kg
用途	室外用收纳家具
每块架板承重	上部: 约 3 kg 中部: 约 4 kg 下部: 约 5 kg
材质	主体: 钢 (热镀锌加工) 脚套: 锦纶 挡件盖: 聚氯乙烯
原产地	中国台湾

# 联系方式

有关商品的咨询，请联系购买的代理商。

销售商

无印良品 (上海) 商业有限公司

注册地址: 上海市静安区南京西路1601号35楼

电话: 021 - 6375-6677

www.muji.com