

ヘッドボード角度調整の仕方（スペーサーの使い方）

ベッドを2台並べてお使いの際、ヘッドボードの角度にわずかなズレが生じる場合があります。ご使用に問題ございませんが、気になる際は付属のスペーサーで調整してください。

- 1** [12] スペーサーを用いて角度調整をする場合には、下図のように取付け済みパーツ(①,②)をゆるめ、サポートパーツと本体脚受けの間に [12] スペーサーを押し込みます。角度をつけたい時は、スペーサーを奥まで差し込み調整します。

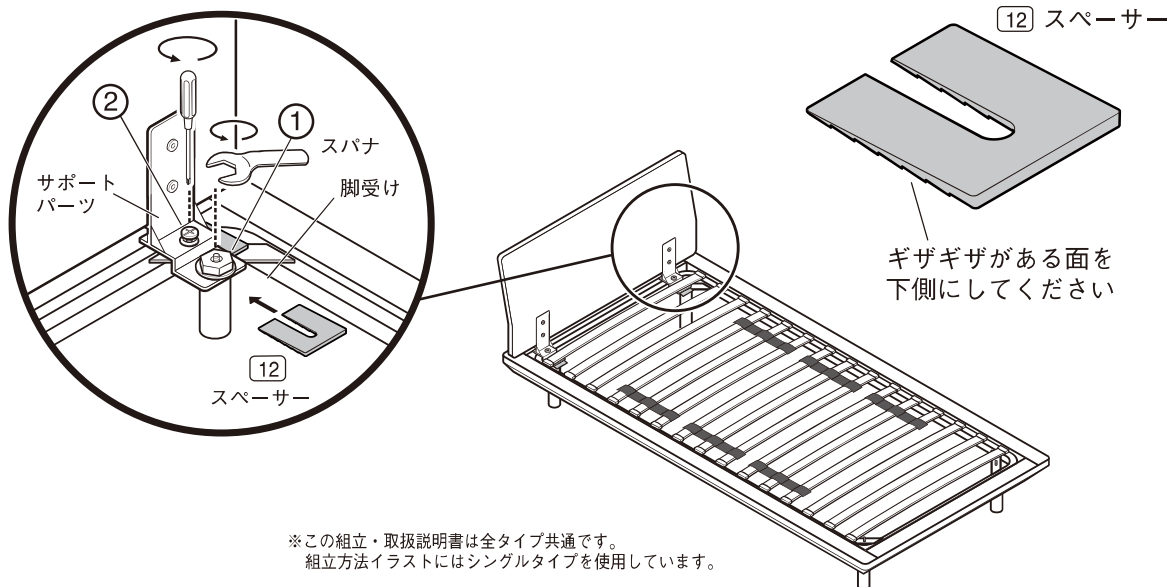

注意

スペーサーは、脚受けにしっかり挟まる位置（図1参照）まで差し込んでください。それ以下（例：図2）は外れやすくなり、ガタツキの原因となりますので、ご注意ください。

■図1 ↑ 調整可能範囲

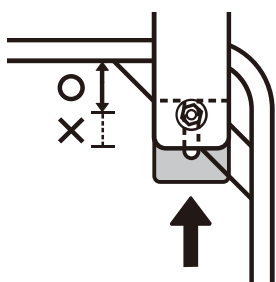

■図2

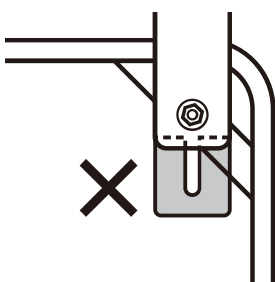

サポートパーツの下に、スペーサーを挟み込んでください。

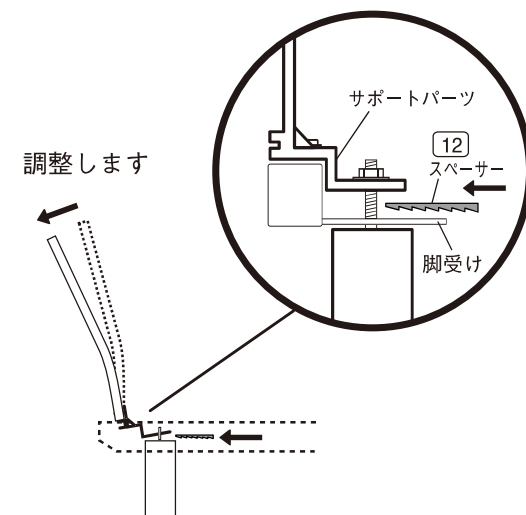

2

ヘッドボードがぐらつかないように、ゆるめたパーツの①,②を再度しっかり締め、固定してください。完成です。

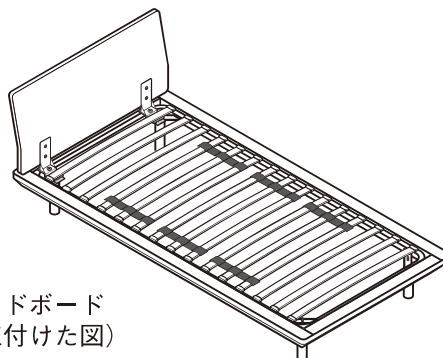

木製ベッドフレーム用ヘッドボード
（ベッドフレーム本体に取付けた図）